

ПЕШЧАНИК XXI-XXII

Часопис за историографију, архивистику
и хуманистичке науке

*Захваљујемо се Граду Нишу на финансијској подршци
за штампање ових бројева*

Издавач/Publisher
Историјски архив Ниш
Historical Archives of Niš

www.arhivnis.rs
pescanik@arhivnis.rs

Главни и одговорни уредник/Editor-in-Chief
Снежана Радовић

Уредник/Editor
Никола Арсић

Редакција /Editorial Board

проф. др Миомира Костић, Правни факултет Ниш • проф. др Славиша Недељковић,
Филозофски факултет Ниш • проф. др Небојша Ранђеловић, Правни факултет Ниш •
проф. др Ирена Љубомировић, Филозофски факултет Ниш • проф. др Милош Ђорђевић,
Филозофски факултет Ниш • др Далибор Велојић, Институт за српску културу –
Приштина/Лепосавић • проф. др Мирослав Пешић, Филозофски факултет Ниш •
др Бојан Цвелфар, Архив Републике Словеније • др Бојан Ђорђевић,
Филолошки факултет Београд • проф. др Зоран Јовановски, Факултет безбедности Скопље •
Милутин Милтојевић, Историјски архив Ниш

Лектура/Copy editor
Миљана Ђорђевић

Превод на енглески/Translation into English
Невена Арсић

Технички уредник/Technical Editor
Братислав Срегић

Адреса Редакције/Address of Editorial Board
Историјски архив Ниш (за Пешчаник),
Тврђава бб, 18000 Ниш,
Република Србија.

Рецензенти

проф. др Миомира Костић, Др Надежда Гавриловић Витас, проф. др Горан Максимовић,
др Далибор Велојић, проф. др Мирослав Пешић, др Радован Пилиповић,
проф. др Милош Ђорђевић, доц. др Урош Шешум, др Иван Ристић, проф. др Марија Марковић,
проф. др Дарко Димовски, проф. др Ирена Арсић, проф. др Срђан Голубовић,
доц. др Ивана Митић, доц. др Милош Марсенић, доц. др Марта Митровић,
доц. др Невен Обрадовић, проф. др Александар Ђорђевић, доц. др Марко Димитријевић и
др Војислав Кујунџић.

Штампарија/Printed by:
„27 август”, Ниш

Тираж: 300

ISSN 1451-6373

ИСТОРИЈСКИ АРХИВ НИШ

П Е Ш Ч А Н И К XXI-XXII

Часопис за историографију, архивистику
и хуманистичке науке

НИШ • 2021 •

HISTORICAL ARCHIVE NIS

S A N D G L A S S XXI-XXII

Magazine for historiography, archivalistics and
humanistic sciences

NIS • 2021 •

САДРЖАЈ / CONTENTS

ИСТОРИОГРАФИЈА, АРХИВИСТИКА, ХУМАНИСТИЧКЕ НАУКЕ / HISTORIOGRAPHY, ARCHIVISTICS, HUMANIT SCIENCES

Бобан Јанковић / Boban Janković

- Специфичности уношења Збирке фотографија у
систем АРХИС у Историјском архиву Ниш 13
Specifics of entering the Photo Collection in ARHIS system in
the Historical Archive of Nis 18

Драган Митић / Dragan Mitić

- О етимологији имена села Враништа и Осмакова 19
On the etymology of the names of the villages of Vranište and Osmakovo 31

Милутин Милтојевић / Milutin Miltojević

- О Шоп(ов)има и Шоплуку 32
On Shopi and Shopluk 43

Бојан Панић / Bojan Panić

- Посета српског посланика Стојана Симића Влашкој и
Молдавији крајем 1834. године 44
Visit of Serbian minister Stojan Simić to Wallachia and Moldavia
at the end of 1834 51

Бојан Петров / Bojan Petrov

- Тежња становништва ослобођених крајева за присаједињење
Кнежевини Србији 1878. године 52
The efforts of the population from the liberated areas to join
Principality of Serbia in 1878 67

Душан Андрејевић / Dušan Andrejević

- Посета Александра и Драге Обреновић Нишу 1902–1903. године 68
Visit of Aleksandar and Draga Obrenović to Niš 1902/1903 78

Данијела Симић / Danijela Simić

- Женска занатска школа Лесковац 1894–1939. године 79
Women's Craft School Leskovac 1894–1939 90

Слободан Благојевић, Александар Благојевић /

Slobodan Blagojević, Aleksandar Blagojević

- Историја и специфичности бракова Миљковца и околних села крајем 19.
и почетком 20. века 91
History and specifics of marriages of Miljkovac and surrounding villages
at the end of 19th and early 20th century 105

Милан Живковић / Milan Živković	
Светозар Костић, архијерејски намесник Среза јабланичког (1925–1949).....	106
Svetozar Kostić, Deputy Archbishop of the Jablanica District (1925–1949).....	118

Милан Живановић / Milan Živanović	
Руски свештеници и свештеномонаси у алексиначком крају између два светска рата	119
Russian priests and priest-monks in the Aleksinac area between the two World Wars	127

Јелена Глишић / Jelena Glišić	
Библиотекари као истраживачи и чувари културно-историјског наслеђа: грађа за повесницу зграде Универзитета у Нишу	128
Librarians as researchers and custodians of cultural and historical heritage: material for the history of the building of the University of Nis	143

Срђан Томић / Srđan Tomić	
Нишки спорт-клуб „Грађански” (1926–1944) кроз штампу	144
Nis Sports Club "Građanski" (1926-1944) - in the press	158

***ПРАВНЕ НАУКЕ /
LEGAL SCIENCES***

Драган Јовашевић / Dragan Jovašević	
Историјски развој кривичних дела корупције у Србији	159
Development of corruption crimes in Serbia through history	182

Миомира Костић / Miomira Kostić	
Политика сузбијања криминалитета – одјечи прошлости и савременост схватања	182
Crime prevention policy - echoes of the past and modernity of understanding	196

Филип Мирић / Filip Mirić	
Старосне границе кривичне одговорности малолетника – старе дилеме, нова решења	197
Age limits of criminal responsibility of the minors - old dilemmas, new solutions.....	207

Александар Михајловић / Aleksandar Mihajlović	
Наслеђе легислативе из прошлости о упослености жена у Србији.....	208
Legacy of past legislation on women's employment in Serbia	220

Анђелија Нешовић / Anđelija Nešović	
Хрватска политика у односу на српски народ у току 20. века на територији данашње Хрватске	221
Croatian politics in relation to the Serbian people during the 20 th century on the territory of today's Croatia	227

**ОСВРТИ И ПРИКАЗИ /
REVIEWS AND PRESENTATIONS**

Александар Миљковић / Aleksandar Miljković Борбена дејства јединица НОР-а југоисточне Србије 1941–1945.	228
Иван Ристић / Ivan Ristić Од бирократије до дипломатије. Историја југословенске дипломатске службе 1918–1939.	231
Иван Ристић / Ivan Ristić Српска дипломатија о догађајима у Македонији 1903–1904.	235
Стојанка Бојовић / Stojanka Voјović Мирјана Бошкоћевић / Mirјana Вошкоћевић Међународно архивистичко саветовање „Ниш 2020”	237

ПРВА РЕЧ

Драге читатељке/читаоци,

Часопис „Пешчаник“ деветнаесту годину заредом стамено стоји пред Вама са жељом да га критикујете. Да ли ће критика бити позитивна или негативна, то зависи од Вас, али у оба случаја је добродошла. Без добронамерне критике, а не критизерства, нема ваљаног напредовања.

Часопис „Пешчаник“ је у свом скоро дводеценијском континуираном излажењу подигао свест грађанства о улози архива као институције и архивске грађе као културног добра. „Пешчаник“ својим сталним узрастањем био је и јесте заштитни знак Историјског архива Ниш и града Ниша. Радује нас чињеница да је све више аутора ван Ниша јер тиме часопис „Пешчаник“ постаје препознатљив на националном нивоу.

Закључно са овим бројем у часопису „Пешчаник“ 188 аутора објавило је 444 чланака из историографије, архивистике и хуманистичких наука.

Вашој оцени стављамо на увид следеће радове.

Бобан Јанковић у раду под називом *Специфичности уношења Збирке фотографија у систем АРХИС у Историјском архиву Ниш* преноси искуства стечена у коришћењу система АРХИС и користи које он доноси.

Драган Митић је у свом раду *О етимологији имена села Враниште и Осмакова* описује и анализира бављење металургијом у даљој прошлости у тим местима и указује на тезу о могућој изради фигурине, познате под именом Ковач из Враништа, у радионицама аутохтоних балканских племена. Тиме износи нову хипотезу која је у супротности са мишљењем да Ковач из Враништа потиче са Пелопонеза.

Милутин Милтојевић у чланку *О Шоп(ов)има и Шоплуку* пише о бројним недоумицама о пореклу, територији и етничким особеностима Шопа, који се помињу као становници једног дела Србије, Бугарске и Северне Македоније. По задњем попису становника из 2011. године у Србији је било грађана који су се изјаснили као Шопи.

Бојан Панић написао је рад под насловом *Посета српског посланика Стојана Симића Влашкој и Молдавији крајем 1834. године* у коме доноси биографију Стојана Симића, једног од најзначајнијих људи српске историје 19. века, и његову посету дунавским кнежевинама крајем 1834. године. Том посетом Влашкој и Молдавији односи између Кнежевине Србије и дунавских кнежевина подигнут на један виши, званични ниво.

Бојан Петров у свом раду *Тежња становништва ослобођених крајева за присаједињење Кнежевине Србији 1878. године* описује напоре које су уложили становници Пирота, Врања, Трна и Брезника како би доказали међународној јавности да су они Срби и да желе да се припоје Кнежевине Србији, а не новоствореној Кнежевине Бугарској. Одлуке Берлинског конгреса, иако су донеле одређене користи Србији, оставиле су изван матице велики део српског народа.

Душан Андрејевић написао је чланак *Посета Александра и Драге Обреновић Нишу 1902/1903. године* који доноси детаље вишемесечног боравка у Нишу српског краљевског пара, Александра и Драге Обреновић. Краљевски пар је током боравка прославио крсну славу, Божић, Нову Годину и двадесетпетогодишњицу ослобођења Ниша. Вођени су и важни дипломатски разговори са царском Русијом који су, испоставило се, били круцијални за будућност династије Обреновић.

Данијела Симић у свом раду *Женска занатска школа Лесковац 1894–1939. године* пише о Раденичкој школи, касније Женској занатској школи у Лесковцу, и образовању женске деце тога времена. Школовање је омогућило, пре свега, девојчицама сиромашних родитеља да стичу знање које им је дало могућност да саме себи обезбеде материјалну егзистенцију. Кроз пример лесковачке Женске занатске школе може се видети друштвени положај и напори за унапређење жена тога доба.

Слободан Благојевић и **Александар Благојевић** написали су рад под насловом *Историја и специфичности бракова Миљковца и околних села крајем 19. и почетком 20. века* у коме детаљно анализирају бракове склопљене између младожења из Миљковца и околине са невестама из западне Србије и дела Старе Србије. У наведеном периоду било је укупно 37 таквих бракова.

Милан Живковић у чланку *Светозар Костић, архијерејски намесник Среза јабланичког (1925–1949)* открива нам једну заборављену личност веома битну за локалну, али и националну историју. Највећа заслуга Светозара Костића је у томе што је оставио драгоцене податке о прошлости читавог лебанског краја и православног архијерејског намесништва Јабланичког.

Милан Живановић у чланку *Руски свештеници и свештенмонаси у алексиначком крају између два светска рата* описује руска свештена лица која су због ратних страха напустили Русија и нашли уточиште по епархијама Српске православне цркве. У алексиначком намесништву било је свештеника и монаха који су били распоређени на парохијама, а било их је и у манастирима Светог Романа у Ђунису и Светог Преображења у Липовцу.

Јелена Глишић написала је рад под насловом *Библиотекари као истраживачи и чувари културно-историјског наслеђа: грађа за повесницу зграде Универзитета у Нишу* у коме истиче значај и рад посленика Универзитетске библиотеке „Никола Тесла” на осмишљавању и презентовању културно-историјског наслеђа Ниша. Описан је историјат здања Универзитета у Нишу, у којем је смештена и Библиотека, познатог као Бановина.

Срђан Томић у свом чланку *Нишки спорт-клуб „Грађански” (1926–1944) кроз штампу* пише о историји нишког фудбалског клуба „Грађански” који се такмичио у регионалном, али и државном првенству краљевине Југославије. „Грађански” је неизбрисиви део спортског Ниша.

Драган Јовашевић у свом раду *Историјски развој кривичних дела корупције у Србији* анализира одредбе кривичног законодавства о корупцији у Србији од најстаријих времена до данас, са освртом и на иностране правне изворе. Аутор истиче да први закони, из времена старог и средњег века, прописују кажњавање за корупцију, као и различите начине друштвене реакције на ове облике противправног, забрањеног и кажњивог понашања. Слична је ситуација и у Србији, током државнотворног развоја, тако да се код нас од 19. века до данас прописују системи казни и других кривичних санкција за различите облике испољавања корупције.

Миомира Костић у раду под називом *Политика сузбијања криминалитета – одјеци прошлости и савременост схватања* наглашава да појава и развој превенције криминалитета чине нека од битних обележја кривичноправних система у модерним државама света и да се кроз њих често рефлектује глобални „трансфер” праксе и идеје превенције на начин како су оне уграђене у различите јурисдикције и унутар саме јурисдикције поједине државе. Тај начин је увек јасно обликован различитим локалним и културолошким традицијама, као и социјално-легалистичким контекстом питања која регулише.

Филип Мирић у свом чланку *Старосне границе кривичне одговорности малолетника – старе дилеме, нова решења* актуелизује одавно познату дилему - да ли је граница кривичне одговорности малолетника од 14 година старости исправно одређена. Циљ рада је да допринесе успешној научној расправи о једном од најважнијих питања савременог малолетничког кривичног права од чијег решавања суштински зависи кривичноправни статус малолетних извршилаца кривичних дела и уопште правни и друштвени одговор на криминалитет малолетника и малолетничку делинквенцију.

Александар Михајловић у раду *Наслеђе легислативе из прошлости о упослености жена у Србији* истиче да циљ овог рада јесте указивање на легислативу о упослености и о основу упошљавања жена у Србији 19. века, као и навођење неких примера из легислативе и праксе данас, код нас, применом социолошког и нормативног

метода. Питањем упослености жена бавили су се филозофи различитих праваца, али је добило на својој актуелности политичком борбом за једнака права жена у односу на мушкарце. Аутор у раду наглашава и то да вулнерабилност жена на тржишту радне снаге није искорењена самим тим што је држава преузела одговарајуће обавезе по међународним актима, већ да је запосленост најважнији услов за равноправност.

У часопису „Пешчаник” објављена су три приказа историографских дела које су написали **Александар Миљковић** и **Иван Ристић**. Александар Миљковић је написао приказ монографије *Борбена дејства јединица НОР-а југоисточне Србије 1941–1945*, Лесковац 2020. године, аутора Хранислава Ракића. Иван Ристић је написао приказе за монографије *Од бирократије до дипломатије. Историја југословенске дипломатске службе 1918–1939*, Београд 2018. и *Српска дипломатија о догађајима у Македонији 1903–1904*, Београд–Крушевац 2016, аутора Срђана Мичића и Дарка Михајловића.

Стојанка Бојовић се текстом *Међународно архивистичко саветовање „Ниш 2020”* осврнула на уистину важан догађај у коме је Историјски архив Ниш био домаћин и суорганизатор. Тема саветовања била је „Култура сећања и заборав – архиви чувари памћења”. Саветовање је трајало два дана и обухватало је три сесије у којима су презентована 32 рада.

Посебну захвалност упућујемо рецензентима који су својим знањем и смерницама квалитативно унапредили научно-стручне радове у овогодишњем „Пешчанику”.

Никола Арсић,
уредник часописа „Пешчаник”

Бобан Јанковић, историчар – виши архивиста

Историјски архив Ниш

helmscollector@gmail.com

УДК 004.65:77]:930.25(497.11 Ниш)

Стручни рад

Примљено: 15. 5. 2021.

Прихваћено: 1. 9. 2021.

specifičnosti uno{ewa zbirke fotografija u sistem arhis u istorijskom arhivu ni{

Апстракт: *Применом јединственог информационог система АРХИС у Историјском архиву Ниш започео је комплексан процес пребацивања комплетне збирке фотографија и уношење исте у АРХИС. Сам процес је поред дуготрајности отворио још нека питања у вези са сређивањем збирке фотографија и описом који нам нуди систем АРХИС.*

Кључне речи: *АРХИС, фотографије, збирка, Историјски архив Ниш, сигнатура, опис.*



Збирка фотографија Историјског архива формирана је на самом почетку архивске делатности у Нишу. Збирку чини преко 9.000 фотографија смештених у 100 фасцикли. Распон година Збирке фотографија је од 1874. године, од најстарије фотографије групе завереника против турске власти настале у околини Ниша док је Ниш још био у саставу Турске, па све до почетка двадесетог века са фотографијама урбаног развоја Ниша. Један од најсложенијих поступака приликом обраде фотографије је утврђивање аутентичности и веродостојности фотографије. Идентификација је једноставна уколико су сви доступни подаци сачувани. Уколико није, треба узети у обзир све податке који дају аверс и реверс фотографије. Аверс нам говори о догађају, личности, месту, објекту као и о врсти фотографије. Реверс нас упућује на аутора, место и време настанка фотографије. Теже је идентификовати личности што су старије фотографије, поново ако су женски портрети у питању.¹

Збирку фотографија прати аналитички инвентар из осамдесетих година прошлог века и регистар фотографија, док је сама дигитализација збирке обављена од 2003. до 2005. године. Фотографије су похрањене у дигитални облик, у јпг. формату резолуције 300 пиксела, а сам регистар је урађен у Мајкрософт екселу ради лакше претраге фотографија. Приликом дигитализације урађена је и ревизија збирке и исправљени пропусти и материјалне грешке приликом описа неких фотографија.

Дигитализација у архивима представља пренос аналогне архивске грађе у

¹ Аутор текста је једини извршилац на пословима сређивања, обраде, техничке заштите и дигитализације Збирке фотографија Историјског архива Ниш.

дигитални облик, скенирањем или фотографисањем дигиталним апаратом. Дигитализација се ради из више разлога, пре свега због заштите оригинала од оштећења приликом прекомерне употребе, ради веће доступности грађе, због употпуњавања фондова, или ради лакше обраде и коришћења у другим медијима. Дигитална копија је преносива и на микрофилм као једини препоручени медиј за дуготрајно чување грађе. Добијени подаци депонују се на рачунару или неком другом носачу података. Ако се уз дигитализацију користи и одговарајућа база података до жељене фотографије долази се на брз и једноставан начин. Архивистичка обрада фотографија, унос у базу података и процес дигитализације захтевају одређену техничку оспособљеност, стручан кадар и време.

Формати фотографија су различити, од малих фотографија свега 3 x 5 цм до формата 30 x 40 цм. Већина фотографија је црно бела, на фотопапиру, док су најстарије фотографије и један део фотографија из међуратног периода урађене на картону (тзв. картонке) фотографије рађене у фото-салону. Други део чине старије копије фотографија које су власници фотографија остављали Историјском архиву да ураде репринт фотографија а оригинал врате власнику. Ове фотографије су углавном везане за период Другог светског рата и добијене су од породица и потомака бораца и учесника Народноослободилачке борбе. Од целокупне збирке фотографија коју поседује Историјски архив, комплетну фотографију (негатив и позитив) има свега 50 фотографија. Те фотографије су из периода Првог светског рата настале на Солунском фронту.²

Један мали део Збирке фотографија чине и исечци из штампе на фотопапиру (Политика, The Illustrated London news 1876), а везани су за историјска дешавања на тлу Ниша и околних места. Фотографије о Српско-турском рату 1876. године тј. фото-исечци из новина су углавном у три или четири примерка који се, додуше, разликују из угла снимања. Такође у Збирци се могу наћи и фотографисана лична документа појединих личности из НОБа, документа везана за учешће у рату, слике одликовања.³

Највише фотографија чине фотографије урбаног развоја Ниша од педесетих година двадесетог века и наредних декада. Фотографије тог типа су искоришћене 2019. године у изложби „Светлописи векова“ где је представљен развој Ниша у двадесетом веку.⁴ Свему томе треба додати и податак да је Историјски архив Ниш преузео комплетну фото збирку „Народних новина“ у Нишу, та збирка фотографија Народних новина биће у наредном периоду прикључена Збирци фотографија Историјског архива и тиме удвостручити број фотографија које поседује Архив. Обрада тих фотографија представљаће вишегодишњи посао у архивистици јер су преузете у несређеном стању, без ознака, пописа, било каквог трага о догађају или појединцу на сликама.

Почевши од јануара 2020. године Историјски архив Ниш је ушао у систем АРХИС и како сам био ангажован на дигитализацији комплетне збирке фотографије преузео сам и посао уношења сваке фотографије у систем АРХИС. Уношење фотографија започето је првом фасциклом Збирке. Приликом дигитализације урађен је само препис регеста фотографија без додатног описа о

² Фотографије нису оригиналне, јер су фотографисане у Историјском архиву али је сачуван и негатив фотографија.

³ Историјски архив Ниш, Збирка фотографија, Фасцикла 23.

⁴ Историјски архив Ниш, каталог изложбе „Светлописи векова“, Ниш, 2019.

стању фотографија, димензије фотографија нису унете као ни физичко стање фотографија. Унет опис фотографија са подацима о самој фотографији је олакшао процес уноса фотографија у АРХИС.

АРХИС и Збирка фотографија Историјског архива Ниш

Сам почетак увођења Збирке фотографија у јединствени информациони систем Архис почиње у одељку одабира фонда или збирке. Након тога у опцији Обрада и Кутија додаје се нова јединица. Фотографије се чувају у фасциклама А4 формата, тако се и у одељку Врста кутије у падајућем менију бира место чувања архивске грађе. У овом случају јединица мере је фасцикла. Сигнатура збирке је ЗФ (збирка фотографија), тако да је редослед у опису фотографије следећи: ИАН, ЗФ, Ф (редни број фасцикле у обради) и на крају број фотографије. Инвентарни број представља број фасцикле, почевши од броја један и надаље. Распон представља најнижи и највиши број предмета тј. фотографије у фасцикли. У самој Збирци фотографија у одређеним фасциклама недостају фотографије, које су коришћене за раније изложбе а да нису враћене. У распону од – до је један број фотографија, а фотографије које недостају уписују се у рубрици Напомена на крају странице.

Рубрика Године у опису нам даје распон година настанка фотографије, али ту је проблем јер велики број фотографија није датиран. Било је примера да је у једној фасцикли најмлађа датирана фотографија из 1950. године, док се у самој фасцикли налазе фотографије које приказују објекте настале након 1970. године. Према томе, јавља се питање шта онда уписати као граничне године фасцикле. Да ли уписати оно што је датирано или ставити неодређену годину. Таквих случајева има и у супротном смеру. Фотографије настале на картону, без датума, али рађене у фото атељеима која су постојала почетком XX века су недатиране, а прве фотографије са тачним датумом настанка буду фотографије после Првог светског рата. Рубрика Број предмета односи се на број фотографија у фасцикли, према томе, сваки предмет представља једну фотографију. Одређене фотографије су урађене у више примерака, тако да се ту разликује број предмета од укупног броја пуних листова који представљају укупан број фотографија у фасцикли.

У рубрици Садржај, потребно је приказати кратак садржај фасцикле, са подацима о пореклу фотографија, садржај фотографија (догађаји, портрети, објекти на сликама). у Напоменама треба споменути недостатак фотографија, навести инвентарне бројеве фотографија које су са оштећењима и побројати их.

Уношење фотографија у систем АРХИС

Сам процес уноса фотографија у АРХИС представља низ радњи где је потребно пратити редослед уношења података. Јединствена ознака предмета је попуњена подацима са ознакама државе, ознакама архива и ЦП број, година настанка фотографије, редни број (кутије) фасцикле, број предмета и додатне ознаке.

Додатна ознака је представљена редним бројевима, почевши од 0 па надаље. У Збирци фотографија одређени број фотографија представља више фотографија истог изгледа али различитог формата, оне су обележене малим

ћириличним словом на крају броја предмета. Фотографија без малог слова носи број 0, а свака следећа је обележена наредним бројем. Овакво увођење фотографија у АРХИС се не примењује када постоји фотографија у нпр. 4 примерка које су истих димензија, потпуно исте. У том случају уписују се у рубрику количина, где треба навести укупан број фотографија које су потпуно идентичне.

У падајућем менију изборника постоји опција Очуваност са могућношћу избора: делимично сачуван, непотпун, оштећен, у целости сачуван и фрагментално сачуван. Што се тиче збирке фотографија овде може доћи до забуне јер потребно је правилно класификовати фотографију са оштећењима. Често питање које сам постављао себи је питање која је разлика између фотографија оне које су оштећене и фрагментално сачуване. Претпоставка је да су оштећене фотографије које су механички оштећене, „ломљене“, савијане, гужване. Фотографије фрагментално сачуване представљају фотографије којима недостаје одређени део, са мањим или већим оштећењима. Исто питање важи у вези са избором очуваности делимично очувана и непотпуна. Све је мање-више слично, недефинисаност описа очуваности се надокнађује последњом ставком на страници Основних података – Напоменом. У Напомену је потребно унети детаљније објашњење о самом стању фотографије уколико је оштећена, са описом тачног оштећења, да ли је то мали недостатак парчета фотопапира или недостаје већи део фотографије.

Рубрика објављивање има три могућности које се пружају раднику архива: дозвољено, није дозвољено и уз сагласност. Све фотографије Историјског архива су са могућношћу коришћења уз сагласност Историјског архива Ниш. То се пре свега односи на публикување, копирање, коришћење за потребе истраживача корисника збирке фотографија. Фотографије Историјског архива Ниш су коришћење не само за потребе изложби које је организовао Архив, већ су коришћене у заједничким изложбама које је Архив организовао са Народним музејом у Нишу и другим институцијама културе.

Збирка фотографија Историјског архива Ниш применом јединственог информационог система АРХИС биће употпуњена именским и географским регистром који је недостајао у опису фотографија. Инвентари су средства евиденције и средства информисања о садржини архивске грађе. Географски регистар се односи на појмове које се налазе на фотографијама. Највећи број фотографија се односи на топониме везане за југоисточну Србију, насељена места око Ниша која и спадају у надлежност Историјског архива као и фотографије које нису везане за Ниш, Србију већ за велике европске градове попут Лондона, Париза. Прве три фасцикле збирке представљају фотографије непознате новинске агенције између два светска рата, са фотографијама насталим у периоду између 1936. и 1940. године.⁵ На тим фотографијама забележени су важнији догађаји у Европи, сусрети разних државника, сусрета крунисаних глава, рат у Шпанији, елементарне непогоде као и свакодневни живот грађана на тлу Европе.

Предмет именског регистра фотографија у збирци су пуно презиме и име са ближом идентификацијом (звање, занимање, функција, надимак, титула и сл.) Велики број фотографија је без ближих података о личностима на њима, тако да

⁵ ИАН, Збирка фотографија, Фасцикла 1-2.

мали број фотографије са комплетним описом, тј. податку о особама које се налазе на њима.

На овим фотографијама на полеђини је залепљен лист са откуцаним пратећим текстом на писаћој машини. Приликом уноса у АРХИС у рубрици Напомена у одељку уноса јединице преписан је тај текст у изворном облику. Поред самог садржаја из описа регесте који у скраћеном облику даје објашњење фотографије, допуну представља и тај оригинални део који је откуцан писаћом машином приликом настанка саме фотографије.

У одељку описа фотографије, дате су димензије фотографија тј. ширина и висина. Велики број фотографија има поред саме слике и бели обод који је на већини фотографија занемарљивих димензија и као такав урачунат у димензију фотографије. Тек код фотографија старијег датума, рађеним на картонској подлози долази до изражаја део који не представља саму слику већ каширани део. Приликом описа уписују се димензије целе фотографија као и димензије саме слике. То је нарочито је заступљено на већим форматима групних фотографија са краја 19. века и почетка 20. века. Што се тиче оштећених фотографија којима недостаје део, димензија је представљена дужином и висином сачуване фотографије са напоменом да недостаје нпр. доњи десни угао фотографије, горњи леви и слично. Оштећене фотографије су евидентирани у самом опису у делу падајућег менија који се односи на очуваност.

Значај уноса Збирке фотографија Историјског архива Ниш у јединствени информациони систем АРХИС је многострук, не само због тачног утврђивања броја фотографија збирки, количине грађе, или израде информативних средстава, већ што преко фотографија можемо пратити и тумачити догађаје везане како за локалну историју Ниша и околине тако и за целокупни друштвени живот на овом тлу од краја 19. века до садашњих дана.

Резиме

Применом јединственог информационог система АРХИС започет је дуготрајни процес уноса свих фотографија и њиховог похрањивања у централну базу података. Овим процесом олакшаће се проналажење и коришћење старих фотографија истраживачима у Историјском архиву Ниш, као и бржи приступ детаљним информацијама о самим фотографијама које су унете у рубрике система Архис приликом описа сваког предмета тј. фотографије у збирци.

Boban Janković, Senior Archivist - History Professor
Historical Archive of Niš
helmcollector@gmail.com

Summary

SPECIFICS OF ENTERING THE PHOTO COLLECTION IN ARHIS SYSTEM IN THE HISTORICAL ARCHIVE OF NIS

With the application of the unique ARHIS information system, a long-term process of entering all photos and storing them in a central database has begun. This process will facilitate the finding and use of old photographs by researchers in the Historical Archive of Nis, as well as faster access to detailed information about the photographs themselves, which are entered in the sections of the ARHIS system when describing each subject, ie. photographs in the collection.

Keywords: *ARHIS* , *photograph*, *collection*, *Historical Archive of Nis*, *signature*, *description*

др Драган Митић,
професор Универзитета у Нишу у пензији,
prof.draganmitic@gmail.com

УДК 903.05:669(497.11-12)

Оригинални научни рад
Примљено: 9. 8. 2020.
Редиговано: 16. 3. 2021.
Прихваћено: 1. 9. 2021.

o etimologiji imena sela vraništa i osmakova

Апстракт: Рад представља један део комплекснијег обима истраживања (поред археометалургијских, археолошких, митолошких, историјских и историје уметности) која се односе на фигурину из београдског Народног музеја познатој широј јавности (а посебно стручној археолошкој јавности и оној из историје уметности) под именом Ковач из Враништа. Циљ тих истраживања је да се дође до генезе и „рођења” бога древних рудара и металурга, потоњег (у јелинској митологији присвојеног) грчког бога Хефеста. Паралелно се указује на тезу о могућој изради фигурине у радионицама аутохтоних балканских племена која гравитирају Хему, што је супротно увреженом мишљењу да фигурина потиче са Пелопонеза. У овом раду се преко етимологије имена села Враништа (места где је пронађена фигурина) и суседног Осмакова указује на бављење металургијом у даљој прошлости у тим местима, о чему нема никаквих сећања код савремених становника.

Кључне речи: етимологија, Враниште, Осмаково, Ковач из Враништа, археометалургија.



Уместо увода – положај села Враништа и Осмакова

Један од незаобилазних и најсликанијих артефаката, приликом отварања Народног музеја у Београду 28. јуна 2018. године је свакако била бронзана ливена фигурина висока свега 8 cm под именом *Ковач из Враништа*. Званично су посетиоци информисани да је то артефакт из „Збирке грчко-хеленистичког периода која садржи предмете који су од разматеријалне културе античке Грчке на територији централног Балкана, у периоду од VIII века п.н.е. до краја VII века п.н.е.”¹.

Само име фигурине упућује на то да она потиче из места са именом Враниште, а представа занатлије ковача (металурга) на њој упућује на могуће бављење металургијом у том крају, било да она представља самог металурга – ковача, било да је представа еснафског заштитника.

У овом раду се разматра етимологија имена села Враништа и суседног Осмакова управо у светлу некада практиковане металургије у овом крају. Коначан

¹ Д. Митић и П. Митић, *Ковач из Враништа* : грчки бог Хефест, Ниш 2014, 3.

циљ је да се у оквиру комплексних разматрања и у другим областима археологије, археометалургије, историје и историје уметности укаже на могућност да је фигурина локални производ, те да не потиче из пелопонешких радионица, како се сада претпоставља.



Сл. 1. Фигурина – Ковач из Враништа (фото В. Живковић)

Села Враниште и Осмаково се налазе у Ђурђевопољској котлини која, заједно са Белопаланачком и Коритничком котлином, образује Средње Понишавље² за чије се географско средиште сматра Бела Паланка. Сеоски атари им се граниче, а повезује их локални пут дужине 3,7 км. Најближи административи центар им је Пирот. Враниште је удаљено од Пирота 19 км (Осмакова 22,7 км), а најближи урбани центар је Бела Паланка. Враниште је од Беле Паланке удаљено 17 км, а од Ниша 59 км.

Ако бисте питали савремене становнике Осмакова или Враништа да вам протумаче значења имена својих села, наишли бисте на одговоре који представљају резултат пошалица и дискретног хумора. Тако ћете сазнати да је Враниште добило име по бројним јатима врана које се ту гнезде, или још грубље, да „у Враниште нема ништа, кољу вроне па се ране”. А име Осмакова ће се везивати за осму кофу воде или вина³ које је „неки Турчин” попио у том селу. Овде је по „шопском правилу” сугласник ф замењен сугласником в (флаша – влаша, фењер – венер), па је тако и кофа постала кова.

Доста неодређена је и анализа настанка имена села Враништа⁴ из које следи да „назив допушта разноврсно тумачење порекла с обзиром да реч *вр*ан, *вр*ана има више синонимних значења. На пример: врана (птица); *вр*ан као сив,

² Д. Митић, Средње Понишавље : основе стратегије заштите природних и створених вредности, Ниш 2006, 35.

³ Зна се да Турци не пију вино, па већ ова чињеница упућује на нереалност приче.

⁴ Ј. Тирић, „Насеља Горњег Понишавља и Лужнице”, Пиротски зборник, 8–9, Пирот 1977, 171.

муган (Врана вода, Вран камен); *вран* може бити и облик рељефа у смислу мали гребен, рт, јаруга; вран, коначно, допушта тумачење и на основу личног имена *Вранко*.” Тако ова разматрања упућују на значење *вран* у смислу црн, што ће се показати као тачно (али се ипак не даје прецизнија етимологија).

Стварна етимологија ових речи, међутим, наћи ће се у шопској протометалургији, наслеђеној и наслоњеној на предисторијску металургију обојених метала, а затим и металургију гвожђа, зачету на просторима данашње Источне Србије (или боље рећи Шоплука).

Ако се прихвати тврдња да је реч ОСМАКОВО настала од речи САМОКОВ метатезом гласова *с*, *а* и *м*, а да је име ВРАНИШТА⁵ настало на корену вран са значењем црн због производње ђумура за потребе самокова – онда је јасно да су оба имена повезана са металургијом минулих времена. Колико су ове претпоставке реалне, и на крају тачне, показаће се у наредном тексту.

Појмови – самоков, вигањ и жежница

За разумевање етимологије имена села Осмакова и Враништа биће неопходно, најпре, растумачити и овладати појмовима: самоков, вигањ и жежница.

Шта су то, у ствари, самокови? Овај појам тумачи Јиречек⁶, који, пишући о древној металургији у Србији, каже: „На Копаонику, а исто тако и у железним рупама у Бугарској, звали су се гвоздени чекићи (итал. *molini*), које редовно вода покреће, самокови.” По овој дефиницији се потенцира да се у самокову користи хидраулична енергија воде за покретање „гвоздених чекића.” У другој дефиницији (која се може срести у литератури) каже се да су самокови – ливнице у којима су се правиле гвоздене полуге, а по описима кустоса музеја⁷ из бугарског места Самоков следи да: „Самоков представља маљ који покреће вода. Његовим коришћењем се пречишћава гвожђе загрејано до црвеног усијања, а предмети и сечива израђени од њега су чвршћи и технички отпорнији. Ова постројења су се појавила у периоду од 12. до 14. века. Претпоставља се да су их на ове просторе донели рудари германског порекла из централне Европе. У то доба је самоковско гвожђе постало еталон за мерење квалитета гвожђа. На великим европским тржиштима и у производним центрима у Османском царству користила се мера „један самоковски кантар” (мера за тежину, око једног килограма).⁸

Међутим, ни једна од ове три дефиниције није прецизна. Прва (Јиречекова) дефиниција је најближа истини, али не прецизира и не помиње коришћење енергије водотокова за погон чекића у самокову, друга уопште не помиње који се облик енергије користи и за шта, а трећа неодређено говори о „пречишћавању

⁵ Исто.

⁶ К. Јиречек, Историја Срба. Књ. 2, Културна историја, Београд 1952, 170.

⁷ Неки детаљи реконструкција постројења самокова (у Бугарском граду Самоков) могу се наћи на https://www.stockphotobg.com/bg/image_details/index.php?img_id=7276. Цитирани текст представља белешку аутора као реч кустоса о самокову.

⁸ Прим. аутора: Турска ока износи 1,28 кг, Дубровачка ока 1,272 – 1,336 кг. Такође, дефиниција коју даје кустос да самоковски кантар представља масу од око 1 кг није веродостојна. Постоје подаци о маси самоковског кантара која износи 59 ока што би износило 75,52 кг, што је реалније за један пречишћени инггот, тј. самоковски откивак. И управо та маса говори о тежини металуршког посла у самокову и манипулацијама са ингготом испод чекића масе 500 кг.

гвожђа”, а потенцира механичко покретање маља коришћењем снаге воде. Из тих разлога је (на бази музејског експоната самокова у природној величини (из бугарског места Самоков) и данас „живог” постројења из околине Олова у Босни и Херцеговини⁹ (које мештани називају именом - *ковачија*) урађен највероватнији аксонометријски приказ постројења САМОКОВА на слици 3.

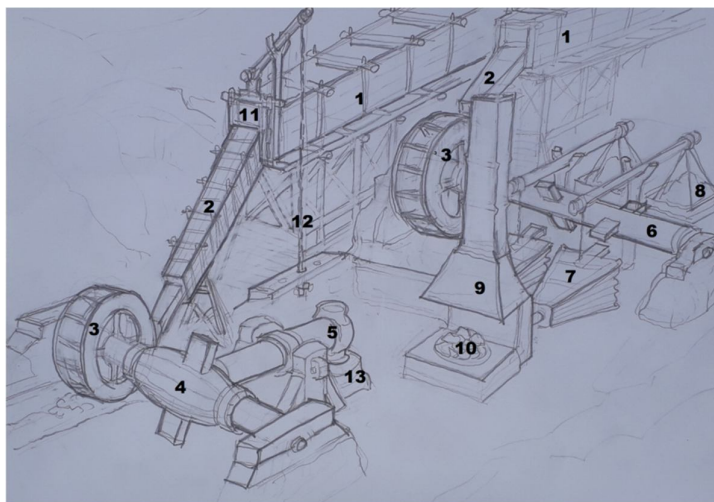

Сл. 3. Диспозиција самокова¹⁰

(1. Корито за навођење воденичног тока; 2. Млазница; 3. Радно коло воденичног точка (Митић, Д. 2008.); 4. Вратило воденичног точка за погон чекића самокова; 5. Чекић самокова; 6. Вратило воденичног точка за погон мехова; 7. Мехови; 8. Тегови за отварање мехова при усисавању ваздуха; 9. Ковачка ватра самокова; 10. Ингот на загревању пред искивање; 11. Запорна плоча за регулисање протока воде кроз млазницу; 12. Полука за одређивање положаја запорне плоче; 13. Наковањ самокова)

Није тешко схватити технологију која је примењивана (може се слободно рећи у постројењу) самокова, јер то и јесте постројење изведено претежно у виду дрвене конструкције. У њему се, као погонска енергија, користи потенцијална енергија воде - уочава се висинска разлика између корита за навођење воденог тока (1) и млазнице којом се усмерава вода на радно коло воденичног точка (3) које је насађено на вратило (4) са зупцима између улежиштења. Зупци за сваки обртај радног кола два пута подигну чекић који гравитационо пада на наковањ. У циљу што веће енергије удара маса чекића (тј. ковачког маља) је била доста велика (према доступним подацима износила је до 500 кг) а дебљина полуге на коју је насађен маљ је износила до 700 мм. Бука од удараца маља се чула на удаљености од сат хода од постројења.

На исти начин је коришћена и енергија воде која се преко воденичног точка (3) и његовог вратила (6) користила за погон мехова (8) тако што се из њих

⁹ Д. Митић: Фото документација аутора, скице и белешке са постројења из околине Олова, изводи из предавања аутора: Енергетски процеси и окружење; Д. Митић, Енергија, Ниш 2008, 114.

¹⁰ Цртеж В. Живковића, проф. Академије ЛУ у Београду 2020. г. по подлогама аутора.

издувавао ваздух у ковачку ватру самокова (10). Уз помоћ тегова (9) мехови су усисавали нову количину ваздуха за поновно удувавање. Да би се одржавао континуитет принудног удувавања ваздуха на ковачку ватру (10) постављена су два меха чије издувавање је временски помакнуто за пола обртаја радног кола. На ковачку ватру се поставља припремак сировине за откивање. То је оно што би се у данашњем жаргону назвало „инготом” или одливком добијеним у претходном поступку ливења у постројењу које се називало *вигњем* (данас би то била ливница са високом пећи).

Брзина ударања чекића самокова, односно убризгавања ваздуха меховима, се задавала протоком воде што се постизало запорним органом – засуном (11) чији се положај регулисао полугом за одређивање положаја запорне плоче (12).

Постројење самокова најчешће је било смештено у високом објекту – до 15 метара. То је захтевао начин довођења воде, величина воденичних точкова, ковачка ватра за грејање ингота и њен димњак као и масивне полуге (греде) механизама и погонских вратила воденичних точкова.¹¹

После овог скраћеног увида у технологију самокова о њему се сажето може рећи следеће. Самоков је постројење из периода након 12. века за искивање ингота (сировог одливка) након прве фазе топљења којим се врши пречишћавање од заосталих физичких нечистоћа у виду инклузија згуре, хомогенизовање откивка одстрањивањем заосталих лункера у виду гасних мехурова и уједначавање структуре материјала пластичном обрадом ковања. Након овакве обраде добија се припремак материјала који представља сировину за даљу производњу конвенционалном ковачком обрадом у изради производа. Као погонска енергија у процесу се користи потенцијална енергија водотокова претворена у механичку (па то значи да се могу користити и мали водотокови, али са респективним падом од места довођења деривационим каналом до положаја млазнице пред радним колом воденичног точка). Погонска енергија се користи за погон дувалки свежег ваздуха (тј. мехова) за сагоревање дрвеног угља на ковачкој ватри којом се ингот доводи до црвеног усијања и за погон чекића (тј. маља) самокова. Целокупно постројење је изведено као дрвена конструкција са врло малим учешћем гвожђа (исправније је рећи – челика) од кога је изведен чекић, рукавци вратила, наковањ... Као енергент за загревање ингота на ковачкој ватри је коришћен дрвени угаљ. Сировина за израду финалног самоковског гвожђа је производ добијен топљењем руде гвожђа из ВИГЊА у виду нечистог и још увек неупотребљивог комада за финалну ковачку израду производа.

Шта је вигња? Вигња је (по великом речнику САНУ): ковачница (ковачка радионица), ковачко огњиште (ковачка ватра), ковачки мех... У смислу средњовековне технологије производње гвожђа може се сматрати да су то биле примитивне ливнице са пећима у којима се уз помоћ ђумура топила руда гвожђа. Објашњење такве технологије је дато на сл. 4. овог рада.

¹¹ Поменута „ковачија” у околини Олова се разликује у односу на описани самоков у томе што воденични точак не покреће мехове већ челична радна кола вентилатора за удувавање ваздуха за сагоревање дрвеног угља на ковачкој ватри и што су радна кола воденичних точкова изведена као заварена челична конструкција, а не као дрвена конструкција.

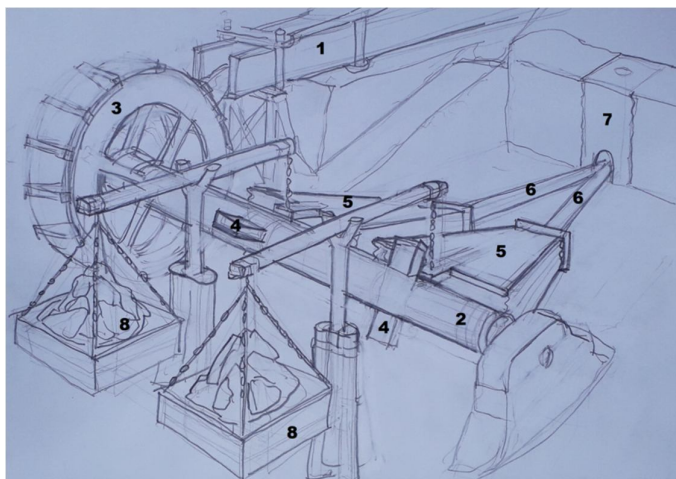

Сл. 4. Диспозиција вигња – пећи за топљење руде гвожђа¹²

(1. Корито за навођење воденичног тока; 2. Вратило воденичног точка за погон мехова вигња; 3. Радно коло воденичног точка; 4. Полука за погон мехова и истискивање ваздуха у млазницу; 5. мехови; 6. Млазнице за ињектирање ваздуха у пећ; 7. Пећ за топљење руде; 8. Тегови за отварање мехова при усисавању ваздуха)

Коритом (1) се наводио водени ток за покретање радног кола воденичног точка (3) које је насађено на вратило (2) са фазно (за 90°) помереним зупцима (4) за истискивање ваздуха из два меха (5). Тако се постиже уједначеност удубавања ваздуха из мехова – док се из једног меха ваздух издувава и принудно убацује у пећ за топљење руде, истовремено се у други мех усисава нова количина ваздуха из амбијента ливнице. Ваздух за сагоревање дрвеног угља се убризгава у пећ (8) помоћу дуваљки (6). Вигњеви су најчешће грађени на терену са изразитим нагибом како би се олакшало пуњење рудом и угљем кроз горњи отвор пећи. Нагиб терена је обезбеђивао и неопходну потенцијалну енергију водотока за покретање воденичног точка и погон мехова. Свака шаржа вигња се састојала од троја (запрежна) кола руде (преко једне тоне) 30 коша дрвеног угља масе око 750 кг, и троја кола сувог лесковог прућа за потпалу ћумура и интензивирање сагоревања.

Оствареним интензивним сагоревањем (услед принудног удубавања ваздуха) се достиже потребна радна температура од $1100-1200^{\circ}\text{C}$ у језгру шарже за завршетак редукције оксида гвожђа. Добијено гвожђе (које се надаље до изласка из пећи карбонизује) је са изразито порозном, сунђерастом масом засићеном нечистоћама. Квалитет истопљене масе која се сакупља на дну пећи зависи од примеса (сталних, случајних, скривених и специјалних¹³), чистоте руде,

¹² Цртеж В. Живковића, проф. Академије ЛУ у Београду 2020. г. по подлогама аутора.

¹³ Иако се са сумњом гледа на могућност да су ондашњи металурзи познавали легирајуће елементе (у овом случају примесе) којима су могли да постигну производ у виду нерђајућег челика, као и методе уклањања примеса, ипак је чињеница да археолози проналазе артефакте који имају таква својства. Један од познатијих таквих артефаката је тзв. „Туровићева игла“ (без икаквих примеса) пронађена на Хисару код Лесковца, али има и других.

времена контакта отопине и дрвеног угља и вештине металурга—ливца у отклањању пливајуће згуре. Због свог изгледа отопина је често називана сунђерастим (спужвастим) гвожђем. Под ударцима чекића по овом поново загрејаном спужвастом гвожђу садржина шљаке би отпала, лункери се изгубили, а гвожђе постало компактније. Тако би се добило технички употребиво гвожђе, које данас називамо кованим гвожђем. У сваком случају, након добијања ингота (очврсле растопљене масе) на излазу из пећи вигња, неопходна је друга фаза обраде у самокову, где се механичким операцијама ковања одстрањује заостала физичка нечистоћа и гасни лункери у маси и уједначује структура метала.

Најчешће је један самоков снабдеван сировином из четири вигња (зависно од величине њихових пећи). Понекад је у оквиру самокова био грађен и вигањ.

У жежницама (тј. ћумуранама) се производио дрвени угаљ неопходан за функционисање и самокова и вигњева. Ћумур је код самокова енергент за загревање ингота, а код вигњева и енергент за топљење руде и реактант у утроби пећи којим се врши и редукација кисеоника из гвожђа и карбонизација чистог гвожђа. Ћумур се производио у непосредној близини ових потрошача у ћумуранама (које су се онда називале жежницама), како би се смањили трошкови транспорта.

Жежницу чини слог облица и цепаница дрвета у чијој оси је остављен канал за одвођење гасова насталих услед непотпуног сагоревања и термичке деструкције дрвета. У том циљу су отвори за довод ваздуха релативно мали како би се ограничило сагоревање и свело само на делимично - непотпуно сагоревање (гасовитог сагоривог дела у дрвету). Слог је споља обложен и потпуно прекривен (са три слоја, како је то приказано на сл. 4 пиљевином и иверјем, лишћем и земљом) да би се спречио губитак топлоте и онемогућио долазак ваздуха до дрвета у слогу.

Производња дрвеног угља је започињала избором дрвета за које је важило да мора да буде истог квалитета као и оно за израду бродова. А у водичу за израду дрвеног угља с краја 18. века је стајало: „Сувише младо или старо стабло, као и дрво са црвоточином које је први наговештај пропадања, дају лош, дробљиви угаљ у малим количинама, неприкладан за производњу гвожђа.”

Настојање да се добије што квалитетији дрвени угаљ и што већа количина из једне шарже је довела до немилосрдне сече шума тако да су области у којима се топила руда и даље обрађивало гвожђе убрзо остајале без њих.

Са појавом рудара Саса у средњевековној Србији (довео их је краљ Стефан Немањић Првовенчани) и значајним уништењем шума настале су потребе да се оне заштите. То је урадио цар Стефан Душан 1349. г. најстаријим законским документом који третира заштиту шуме у Србији¹⁴ (Душанов законик чл. 123). Једна од најзначајних одредби из овог Законика укида повластице по којима су Саси—рудари могли неограничено да крче шуме. Први став им осигурава крчевине које су до доношења Законика оформили, а за убудуће им се забрањује неограничено крчење и насељавање на крчевинама.

Целокупна заокружена маталуршка делатност оног доба је била веома напорна, тешка и катастрофална по животну средину. То је очигледно већ по томе

¹⁴ Душанов законик, члан 123. „О Сасима”,

<https://www.atlantasrbs.com/learnmore/library/DUSANOV-ZAKONIK.pdf?>, приступ: 1. јул 2020.

што се сеча шума ограничавала Душановим закоником, али и по последицама које се могу наслутити по топонимима и хидронимима који су опстали до данас. Из имена локација, на којима су постојала оваква постројења, подно Власине уочавају се два хидронима *Гарваница* и *Мутница*. Имена обеју река говоре о томе да су биле „гараве” и „мутне” услед употребе и производње дрвеног угља у технолошким поступцима оног времена. Загађење вода и тла је било у толиком обиму да је постало атрибут река. Неки хидроними (као Самоковска река под Копаоником између Брзећа и Јошаничке бање) у близини места Ковачи говоре, такође, о металуршкој производњи на њима али не и загађењу животне средине. О томе говоре и топоними *Вигњиште* у БиХ код Плужина и Лушци Паланке као и *Жежнице* код Лакташа и Котор вароши. *Вигњиште* са обиљем згуре постоји и у атару села Богдановац (подно Суве планине) у општини Бабушница.

Закључак о етимологији имена села Осмакова и Враништа

У светлу претходно изнесених сазнања о древној металургији у Шоплуку може се извести следећи закључак.

Име села ОСМАКОВО је настало из старијег имена места које је било САМОКОВ (можда САМОКОВО), или од исте речи која је указивала на постројење за обраду гвожђа, метатезом гласова у његовом склопу.

Име села ВРАНИШТА је настало на коренској речи вран са значењем црн. На локацији села су постојала вигњишта која опскрбљују инготима гвожђа самоков у Осмакови или жежнице за производњу ђумура за потребе и самокова и вигњева. Због физичких нечистоћа узрокованих угљеном прашином у водотоковима као и на тлу предео је био вран тј. црн. У сваком случају, оба села носе имена која јасно указују на древну металургију у овим крајевима. Основе за ове претпоставке се оправдавају богатим храстовим шумама које и данас постоје у залеђу Равног камена на локацији Велика и Мала златарица, као и скромним остацима некадашњих шума (тада уништених за производњу ђумура) које су постојале на локацијама Ковачевац и Страње у атару села.

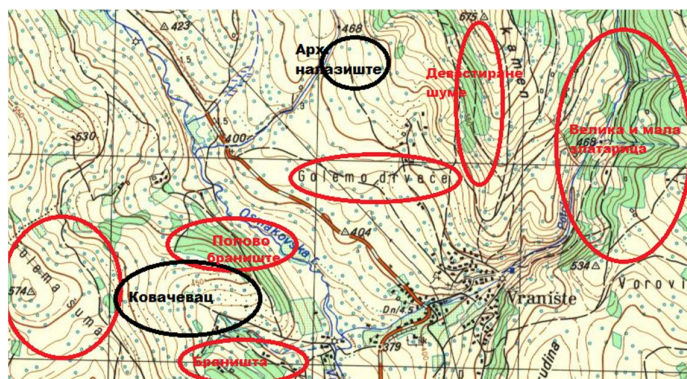

Сл. 7. Диспозиција микротопонима у атару Враништа као подлога за објашњења

Археолошко налазиште на коме је пронађен *Ковач из Враништа* је окарактерисано као енеолитско са континуитетом преко енеолита до гвозденог доба и периода антике. Познато је под именом Поље. Не улазећи у анализу старости и идентификацију етноса чији је производ Ковач – може се наслутити да је ту постојало неговање култа КОВАЧА.

Насупрот локацији Поља, на десној обали Осмаковске реке налази се локација Ковачевац (што опет индикативно упућује на металургију). Стање шума данас, и имена њихових локација, упућују на некадашње богатство шумског фонда (који је коришћен као енергент). Само археолошко налазиште лежи под Шиљастим каменом на рубу данас девастираних шума, а опет у потесу „Големог дрвја” (сл. 7). Са супротне стране Шиљастог камена је потес Велике и Мале златарице са богатим шумама које сведоче о њиховом некадашњем богатству. Око Ковачевца су, данас скоро уништена, Браништа и Попово браниште као и Голема шума (данас девастирана, али да је била заиста „голема” сведоче предања да су се у њој „легале мечке” док није искрчена шума).¹⁵

Остали индикатори металургије на подручју Осмакова и Враништа

Шљачиште подно Ћитке у атару села Осмакова са садржајем *Wjustita* (FeO), *hematita* (Fe₂O₃) и *getita* (Fe₂O₃xH₂O) као и из Осмакова са садржајем *Wjustita* (FeO), несумњиво говори о производњи гвожђа.¹⁶ И све остале анализе које је аутор радио у склопу наведене референце, за шест локација, из Средњег Понишавља указују на експлоатацију гвоздених руда и производњу гвожђа.¹⁷

На некадашњу рударску делатност (експлоатација металних руда богатих златом и сребром) у овом крају, указује један од највреднијих антропогеографа Понишавља – Михајло Костић у својој докторској дисертацији.¹⁸ Он пише о експлоатацији злата или сребра (највероватније њихове легуре „глама” под којом се у средњовековној металургији подразумевало злато).¹⁹ Теза да је глама геоморфолошка одлика терена (чукасти осамљени врхови са једном стрмијом страном од кречњачких стена – честа у југоисточној Србији) је неодржива из више разлога. Најпре на локацији и Горње и Доње Гламе не постоје такве појаве, а друго на Белопаланачком раседу код села Љубатовице (у додиру са Гламом) и на Церовој Глави избиле су жице андезита²⁰. Андезити представљају фамилију дубинских интермедијарних магматских стена вулканског типа, чији је економски значај (поред тога што је грађевински материјал) и у томе да садрже бакар, олово и цинк, молибден, злато и сребро. Сем тога злато је обично везано за

¹⁵ Д. Митић, *Средње понишавље...*, 202, 203.

¹⁶ Исто, 254; Анализе узорака са шљачишта су рађене за локације Ћитка у Осмакову, Осмакова, Језериште у Топоници, Слатина у Моклишту, Бела Вода у Космовцу, Латински рид и Ракин дол у Космовцу и Голаш у атару Мокре.

¹⁷ Д. Митић, „Из историје рударства Средњег Понишавља”, у *Пиротски зборник*, бр 9, Пирот 2006, 10.

¹⁸ М. Костић, „Белопаланачка котлина – антропогеографска проучавања”, (необјављена докторска дисертација, Универзитет у Београду, Природно-математички факултет, 1957)

¹⁹ Прим. аутора: Око 1440. г. у једној литри гламе било је 25 % злата или једна четвртина.

²⁰ М. Костић, *Белопаланачка котлина – друштвеногеографска проучавања*, Београд 1970, 10.

кварц или андезит. У андезиту се налази и као самородно или у комбинацији са сребром.

Из ових разлога Костић закључује да се „може рећи да су на сектору села Доње и Горње Гламе била стара златоносна рудишта, а можда и топионице и чистионице... и да се рударство заснивало на експлоатацији еруптивних стена оближњих андезита”²¹.

Са друге стране у прилог рударству и металургији у овом крају иде чињеница да се са десне стране пута који повезује села Букуровац и Бабин Кал и пролази кроз атар обеју Глама налази локација са топонимом „Јаме”. Мештани не знају одакле потиче име ове локације, нити је у њихово сећање пренешена било каква информација о некадашњим рударским активностима у том подручју. Међутим, с обзиром да се у средњовековном српском речнику под појмом *јама* подразумевају синоними *рудник*, *рупа*, *подземни коп* који означавају место на коме се копа руда и да су словенског порекла, као и на основу писаних трагова, може се поставити хипотеза да је овде вршена експлоатација сребра и злата, с обзиром да је тло андезитно.²²

Појављивање топонима *кал*, такође, упућује на металургију оног доба, јер се под овим појмом подразумева ватростална глина употребљавана за облагање и зидање пећи за топљење руда, али и за многе друге намене. Она се копала на данашњем потесу Бела земља. Реч *кал* фигурише у именима Кална, Црнок(а)лиште (изговара се као Црноклиште), Бабин Кал (изговара се као једна реч Бабинкал) и др.

Рудна налазишта у Понишављу су бројна и разноврсна. Ресурси обојених метала су експлоатисани још у неолитском периоду, па у каснијим фазама металних доба све до у свитање историјског доба када је од великог значаја било рударство, којим је у почетку управљао царски „*procurator metallorum Rannonogium et Dalmatorum*”²³. Касније када се царство проширило на Мезију, Дакију и Македонију управу преузимају (око 400. г.) нарочити „*procuratores metallorum*” којима је управљао „*comes metallorum per Iliricum*”.

Ми данас не можемо поуздано да тврдимо где су вађене руде гвожђа, јер су се трагови тих делатности изгубили, али можемо да укажемо на неке локације где има ових руда²⁴. Руде гвожђа су локализоване у подручју средњег Понишавља југоисточно од села Космовца, на локацијама Крајиште и Сироватник:

- Крајиште (о рудњење са сочивима дужине до 10 м и дебљине 2 м. Ту су пронађена шљачишта из претходних експлоатација. Утврђено је присуство лимонита ($Fe_2O_3 \times nH_2O$) где се садржај гвожђа креће од 46-55 % што је добар садржај обзиром да је уобичајен 25-50 %.
- Сироватник (утврђено је присуство лимонита ($Fe_2O_3 \times nH_2O$), хидрохематита и хематита (Fe_2O_3). Садржај гвожђа је око 50 %. С обзиром да је конгломерат три руде изузетно је добар садржај гвожђа.

Северозападно од села Топонице, на локацији Језериште (пронађени су комади масивне хематитске руде у рудинском покривачу и осулинском

²¹ Исто, 139.

²² Д. Митић, Средње Понишавље..., 255.

²³ Д. Митић, „Из историје рударства...”, 7.

²⁴ Д. Митић, Средње Понишавље..., 267–268.

материјалу), а у Кременици код Беле Паланке гвожђе се јавља у силификованим пешчарима са врло неједначеним интензитетима орудњења. Анализе показују да се ради о рудама са ниским садржајем гвожђа.²⁵

Експлоатација метала се наставља све до зенита Отоманске империје када замире. До иза Другог светскога рата постојали су рудници: бакра, угља и графита. Данас се експлоатише само грађевински камен.

Закључак

Имена села Осмаково и Враниште етимолошки указују на металуршке активности у Средњем Понишављу током минулих времена. Сем што етимологија имена ових села упућује на металургију црних метала, у атарима села бројни топоними имају корене који говоре о металуршким активностима, а анализе шљачишта указују на експлоатацију гвоздених руда и прераду гвожђа. Такође је у атару села Враништа (локалитет Поље) нађена фигурина Ковач из Враништа (сада у Народном музеју у Београду) која представља симбол минулих металуршких активности, а постоје и други бројни индикатори бављења и металургијом обојених метала. Сама фигурина би могла представљати неку од претходних инкарнација Бога Хефеста и бити аутохтони производ, а не импорт из Грчке.²⁶

²⁵ Исто, 268–269.

²⁶ Д. Митић и П. Митић, Ковач из Враништа..., 70.

Литература

- Душанов законик. <https://www.atlantasrbs.com/learnmore/library/DUSANOV-ZAKONIK.pdf>
- Жиречек, Константин. Историја Срба. Књ. 2, Културна историја. Београд 1952.
- Костић, Михаило. „Белопаланачка котлина : антропогеографска проучавања”. Необјављена докторска дисертација, Универзитет у Београду, Природно-математички факултет, 1957.
- Исти. Белопаланачка котлина : друштвеногеографска проучавања. Београд 1970.
- Митић, Драган и Предраг Митић. Ковач из Враништа : грчки бог Хефест. Ниш 2014.
- Митић, Драган. Средње Понишавље: Основе стратегије заштите природних и створених вредности. Ниш 2006.
- Исти. Енергија. Ниш 2008.
- Исти. „Из историје рударства Средњег Понишавља”. Пиротски зборник, 31, Пирот 2006. 5–16.
- Ћирић, Јован. „Насеља Горњег Понишавља и Лужнице”. Пиротски зборник, 8–9, Пирот 1971. 121–176.

Dr Dragan Mitić
retired full professor of the University of Niš
prof.draganmitic@gmail.com

Summary

ON THE ETYMOLOGY OF THE NAMES OF VRANISHTE AND OSMAKOVO VILLAGES

Abstract: *This paper forms part of a more complex scope of research (in addition to archeometallurgical, archaeological, mythological, historical and history of art ? related research) in respect of a figurine from the National Museum in Belgrade commonly known to the general public (particularly to the expert archaeological and history of art community) under the name ? The Blacksmith of Vranishte. The aim of such research is to uncover the genesis and ?birth? of the god of ancient miners and metallurgists, subsequently (adopted in Hellenic mythology) the Greek god Hephaestus. At the same time, the paper asserts a thesis on the possibility that the figurine was crafted in the workshops of autochthonous Balkan tribes gravitating towards Haemus, which is contrary to popular belief that the figurine was imported from Peloponnese. Relying on the etymology of the names of the village of Vranishte (the location where the figurine was discovered) and the neighboring village of Osmakovo, this paper maintains that metallurgy was practiced in these locations in the distant past, of which the current population has no recollection.*

Keywords: *Etymology, Vranishte, Osmakovo, The Blacksmith of Vranishte,*

МА Милутин Милтојевић, историчар – архивиста
Историјски архив Ниш
milojevic@arhivnis.rs

УДК 930:323.15(=163)(497.11)

Прегледни рад

Примљено: 30. 3. 2021.

Прихваћено: 1. 9. 2021.

о {op(ov)ima i {opluku

Апстракт: У раду се указује на бројне недоумице о пореклу, територији и етничким особеностима Шопа, који се помињу као становници једног дела Србије, Бугарске и Републике Северне Македоније. На основу прегледане литературе у Србији чини се да се истраживања Шопа налазе на маргинама научног интересовања, без обзира што су о њима писали још Вук Караџић и Јован Цвијић. Осим несугласица око територије које су насељавали, истраживачи се не слажу ни око порекла и етничких карактеристика. Подстрек за даља истраживања пружају пописни подаци из 2011. године када су у шифрарник националне припадности уврштени Шопи, при чему се 128 грађана са територије Јужне и Источне Србије изјаснило да припада овој етничкој заједници.

Кључне речи: Шоп, Шоплук, порекло, територија, језик.



Балканско полуострво због свог специфичног географског положаја одувек се сматрало мостом који повезује (или раздваја) Исток и Запад. Балкан представља подручје на којем су се кроз историју сударали разни народи, културе и религије. Временом, они су се преплитали и мешали па данас са сигурношћу не можемо да тврдимо који су све народи живели на овим просторима, а камоли да повучемо јасне етничке границе између њих. Повлачење етничких граница на Балкану можда представља и узалудан посао јер су оне кратког даха и брзо застаревају. Један од примера је и област Шоплука коју су настањивали Шопи (Шопови), област која је дуго заузимала велики део југоисточне Србије и западне Бугарске, да би у време стварања националних држава у деветнаестом веку скоро сасвим нестала. Осим записа где су живели, психолошким и лингвистичким карактеристикама које их одвајају од других етничких група, званичних података нема, јер пописи становништва, Државописи, не садрже податке о њима.

Када поменемо Шопе, отвара се читав низ неразјашњених проблема који се тичу: порекла Шопа, имена Шоп, границе Шоплука, по чему се разликују од својих суседа... Елиминишући субјективне ставове појединих аутора покушаћемо укратко да прикажемо важније моменте из њихових дискусија као и да одговоримо на нека од постављених питања.

Шопи

Нажалост, Шоплук, а са њима и Шопи представљају тему научног интересовања која је у Србији неправедно запостављена. Иако интересовање за ову тему сеже (бар у писаном облику) још од времена Вука Караџића¹, у Србији је литература која се тиче Шопа и Шоплука веома оскудна.²

Захваљујући непотпуним и штурим подацима, као и недостатку темељитости у истраживању од стране већине истраживача и научника (у каква се могу навести: посматрања са стране, прихватање спољних мишљења, краткоћа боравка на терену, површно читавање народне мимикрије, национално-мисионарска полазишта и циљеви),³ многи истраживачи формирали су површне па и тенденциозне стереотипе о Шопима. Најзаслужнији за овакво стање ствари су управо они аутори који су највише цитирани и преписивани када је у питању писање о овој теми. Тако Јован Цвијић у свом делу „Балканско полуострво и јужнословенске земље”, пише: „Код Шопова се ретко наилази на ону пословну делатност и предузимљивост других варијетета централног типа. Често су непокретна духа, укочени и суморни. Њихова патријархална култура је сиромашнија од Динарске... Темелни, телесно добро развијени, Шопови се одликују великом издржљивошћу у раду и упорном истрајношћу да до циља дођу. Врло се слабо умно развијају и тај се развитак код њих продужава и у познијим годинама. Ипак се сви они који су прошли кроз школу често навикавају на интелектуалну дисциплину и на методски рад. Као сви људи централног типа, и Шопови су, изузевши донекле оне у Србији, задржали доста рајинских особина, ниског рајинског морала, затворености и често простог лукавства. Изгледа да у овом варијетету има више духовно тромих но у другим варијететима. Често има карактеристичног тврдоглавства које не попушта и тешко се савлађује. Код њих се осећа нека врста стињене и сузбијене осетљивости и поноса који тешко показују, а увређени носе увреду у себи годинама као отровну жаоку”.⁴ Риста Николић у својој студији „Власина и Крајишта” пишући о Шопима, Шопа описује као „планинца, проста и некултурна човека.” Он још наводи да у Црној Трави уколико неко нешто не зна да уради или је невешт рећи ће му „Еј, Шопе!”, или

¹ О овоме видети: В. Стојанчевић, Вукова знања о Бугарској и Бугарима, Београд 1966, 371–407; В. Стојанчевић, Вуково интересовање за „Шоплук” и „Шопове”, Београд 1975; В. Стојанчевић, Срби и Бугари 1804–1878, Нови Сад 1995.

² Поред тога што се о Шоповима мало писало, након анализе доступних радова дошло се до закључка да већина аутора углавном, без методолошких правила и без икаквих напомена преписије доступна дела Јована Цвијића и Ристе Николића. Са друге стране у многим радовима Шопови се само узгред помињу, тако да овом приликом нису цитирани. У ову групу спадају следећи радови: Р. Костадиновић, Црна Трава и Црнотравци, Лесковац 1968; С. Станковић, Брод, село код Црне траве, Београд 2006; Б. Михајловић, Власина и Власинци, Сурдулица 2000; В. Николић-Стојанчевић, Врањско Поморавље : етнографска испитивања, Београд 1974; А. Стојановски, Врањски кадилук у XVI века, Врање 1985; Р. Тричковић, „Торлак”, у: Зборник радова Пиротска буна 1836, Пирот 1997; Д. Стојковић, „Насеља и становништво општине Пирот : осврт на поједине историјске, етничке и демографске карактеристике”, Гласник етнографског музеја, 74/1, Београд 2010.

³ Ј. Тирић, „Шоплук: културни мост или јабука раздора на Балкану”, у: Међународни скуп Изазов интеркултуралности, Београд 1997, 217.

⁴ Ј. Цвијић, Балканско полуострво и јужнословенске земље, Београд 2013, 101.

„Шопска посла”, а уколико желе да вас увреде „Шопе ниједан!”⁵

У прилог горе наведеним тврдњама можемо навести и приче о Баја – Џори, „митској” личности која је оставила дубок траг у шопским предањима. Књижевна и уметничка вредност ових прича је веома мала, фабула плитка, поуке наивне, па ипак оне су донекле одраз шопске психе, њиховог карактера и особеног погледа на свет.

Наводимо најпре причу о тркалу.⁶ „Ишли Шопови, ишли, ишли па нашли тркало. И како у њиховим планинама није било кола на точковима, па о тркалу ништа нису знали, питали су се пред овим непознатим и чудним предметом шта је то. И како сами нису могли дати одговор, позвали су Баја – Џору, јер он „све знаје”, пошто је “бил двапут на пазар и трипут у воденицу”, па им је он рекао: „Па зар не видите бре, било нешто, па се растурило”. И Шопови су били задовољни, јер је заиста ту било нешто па се растурило”.⁷

И друга прича почиње на истоветан начин: „Ишли Шопови, ишли, па нашли сат. Како су време мерили уз помоћ сунца и звезда нису знали о каквој је направи реч. И опет су шопови у овој прилици тражили мишљење Баја – Џорино: „Какво је това?”, Баја – Џора им одговара: „Па зар не видите бре: од бивола око”.⁸

У једној од прича Шопови су решили да саграде цркву, и то од сира. Приступили су градњи, али када је пала ноћ, легли су да одморе. У току ноћи, један од Шопова се пробудио и чуо је недалеко од себе чудно режање и мумлање. Уплашен, стао је дозивати остале другове који су спавали. Пробудио се и Баја – Џора који је на питање збуњених Шопова „каква је това” одговорио : „Па зар не чујете добро бре, поју божји анђели.” Овај одговор их је све примирио и они су заспали. Када су се ујутру пробудили, зидове њихове цркве појели су гладни пси.⁹

Има и других прича сличној овој, попут оне у којој Шопови скачу са високе стене у понор на чијем се дну налази магла јер их је Баја – Џора уверио да је то вуна. У једној Шопови праве качамак у бунару. У другој су нашли чизму, пошто су носили опанке нису знали шта је то па су упитали већ по обичају Баја – Џору. Он им је „мудро” одговорио: „Па зар не видите бре, това је ножица за трнокоп”.¹⁰

Иако Јован Јовановић ове приче апострофира у контексту шопског народног предања, нажалост он у свом раду „Шопови, неке њихове одлике и кретања”, нигде на наводи изворе или литературу из које их је преузео. На први поглед оне само употпуњују негативну слику и стереотип о Шопима као о простом и примитивном народу. Међутим у њима налазимо и пар података који нам говоре о њиховом животу. Кроз приче се често провлачи да је Баја – Џора стекао знање и мудрост јер је „бил трипут у воденицу а двапут на пазар”, из чега следи да у Шоплуку није било превише воденица и да самим тим нису масовно употребљавали хлеб умешен од брашна за своју исхрану. Други извор сазнања Баја – Џоре је пазар. Да ли је то Трговиште (југоисточно од Врања) или неки

⁵ Р. Николић, Крајиште и Власина : антропогеографска проучавања, Београд 1912, 228.

⁶ Точак за кола или воденични точак.

⁷ Ј. Јовановић, „Шопови неке њихове одлике и кретања”, Лесковачки зборник, 5, Лесковац 1965, 51.

⁸ Исто.

⁹ Ј. Јовановић, н. д., 51.

¹⁰ Исто, 52.

заборављени трговачки центар Шоплука, не можемо са сигурношћу да тврдимо, али можемо да претпоставимо да су Шопови у њему трговали, пре свега сточарским производима. Конфигурација терена допринела је да се становништво пре свега бави сточарством. О томе у којим количинама се производио сир и колико су Шопови били вешти у прављењу млечних производа, најбоље илуструје прича у којој су покушали да направе цркву од сира. Поменута прича уједно говори ио недостатку цркава, манастира па и свештених лица на овом подручју, где је до данашњих дана домаћин куће задржао одређене прерогативе духовног лица. Последња прича у којој се помиње трнокоп само је још један од показатеља да су се Саси током средњовековног периода бавили рударством у овим крајевима, и да се континуирано вађење руде наставило до наших дана.

Старија посматрања из којих су слободно извођени закључци о Шоплуку и Шоповима како се из горњих навода види, нису била нарочито повољна. Планинска затвореност и изолованост допринела су стварању већег степена оскудице и сиромаштва, што је стварало потребу за напорним радом и штедњом. Немаштина је подстицала развој нагона за мимикријом и неповерење према странцима и спољашњем свету. Међутим, то не значи да су Шопа физички и психички заостали у односу на остало становништво Балкана, јер уколико анализирамо само фолклор и шопска кола она знатно мењају устаљену слику о Шоповима. Шопска кола су брза и од играча захтевају велику играчку спретност и умешност. Пре ће бити да су стереотипи и негативне конотације везане за Шопове настале тек у новије време, како би се Шопови у време стварања националних држава изјаснили као Срби или Бугари о чему ће бити више речи у делу рада који следи.

Шоплук након ослобођења од Турака

Етничка диференцијација Шопова на Србе и Бугаре настала је после ратова и Берлинског конгреса 1878. године, односно након утврђивања граница између независних држава Србије и Бугарске. Државна граница којом је подељен Шоплук створила је доста проблема локалном становништву. Крећући се пре свега планинским и брдским тереном, интернационална комисија која је постављала границу до Пчиње пресекала је јединствене сеоске атаре пет села: Паскашије, Планинице, Пресеке, Топлог Дола и Црвеног Града. Зависно од тога са које стране села су били настањени, локално становништво почело је да се изјашњава као бугарско или српско. Тако се на пример Паскашијанци изјашњавају као Бугари а Милојковчани који представљају остатак Паскашија на српској страни, као Срби. Део села Пресека са источне стране изјашњава се као Бугари а са западне као Срби.¹¹ У ово време (1878–1879) подигнут је и једини устанак који је имао за циљ независност Шоплука. Устанак је предводио Симон Соколов из Трна, васпитаван у Србији.¹² О самом устанку мало се писало у Србији.¹³

Несумњиво је било потешкоћа у овој области да се повуку јасне државне и прецизна етничка граница, јер не постоје оштре етничке разлике између

¹¹ Д. Крстић, „Торлаци у Србији”, Пиротски зборник, 27-28, Пирот 2003, 73.

¹² Из бележака др С. Сотирова, О Шоплуку и Шоповима, необјављен рукопис.

¹³ О покрету Симе Соколова (Соколовића) видети: Н. Соколов, Западне поклокрајине през време на ослобођењу, реферат; као и остале радове поменутог аутора.

становништва. Јован Цвијић је истицао да постојећа знања нису довољна за поуздано разликовање Срба и Бугара. Цвијић је сматрао да би Србе и Бугаре требало разликовати по томе да ли славе *славу*. „Срби немају топлијег и дубљег обичаја, који је личан, јер је везан за породицу и са покољењима се кроз векове наставља. Тога обичаја немају Бугари на истоку од Шопске зоне, и по њему се као по карактеристичном фосили разликују српско становништво и становништво са јачим српским утицајем од бугарског”.¹⁴

Тек о времену после ослобођења од Турака, имамо потпуније податке о насељима и становницима овог краја. Бележе се подаци о броју домаћинстава, пореских глава, броју становника по полу, укупном броју писмених. Наводе се и први подаци о наталитету и смртности. С јесени 1878. године, после разграничења према одлукама Берлинског конгреса, уводи се матична евиденција рођених, венчаних и умрлих, како у Краљевини Србији, тако и у Кнежевини Бугарској.¹⁵

У преко стотину сеоских насеља живело је тада више од 50.000 становника, од којих је само сто педесет било писмено (искључиво мушкарци). Сем неколико десетина Рома, сви су остали били православне вере. У Пироту, тада једином градском насељу у овом пределу живело је око 7.000 становника.¹⁶ У већини сеоских насеља живела је по једна до две фамилије Рома. У самом Пироту било их је 34. У Пироту је живело и неколико хиљада Турака, али је долазак српске војске дочекало тек око хиљаду. Убрзо су се и они одселили. У време ослобођења од Турака у граду је било и 74 јеврејских домаћинстава са приближно 400 душа.¹⁷

Пописи становништва у Краљевини Србији садрже податке о полу, домаћинствима, старосној структури, брачном стању, писмености, телесним и душевним недостацима, занимањима, као и по матерњем језику и вери. Становништво је подељено само у две категорије, Срби и друге народности,¹⁸ те званичних података о Шопима нема.

Област Шоплука

Границе Шоплука нису сасвим јасне, нити су икада биле постојане. Географско одређење територије на којој су живели Шопи, отежава и чињеница да неки аутори пишу о територијама на којима су живели Шопи и Торлаци, правећи разлику између ових етничких група, док други не праве јасну дистинкцију.¹⁹

Феликс Каниц у свом делу, *Србија земља и становништво*, нажалост само на једном месту помиње Шопове и територију коју они настањују. Говорећи о Торлацима, он наводи да се Торлаци језиком и ношњом разликују од Шопова,

¹⁴ Ј. Цвијић, *Антропогеографски списи*, Београд 1991, 208.

¹⁵ В. Живковић, *Торлак : појам и границе : порекло имена : становништво : речник личних имена до 1878. године*, Пирот 1994, 33.

¹⁶ Исто.

¹⁷ Исто, 34. Видети и: *Државопис*, св. XI, Београд 1882.

<https://publikacije.stat.gov.rs/G1882/Pdf/G188211001.pdf>, приступ: 24. 2. 2019.

¹⁸ *Статистика Краљевине Србије*, књ. 1, Београд 1892.

<https://publikacije.stat.gov.rs/G1892/Pdf/G189211001.pdf>, приступ: 24. 2. 2019.

¹⁹ Д. Крстић, „Конструкција идентитета Торлака у Србији и Македонији”, (необјављена докторска дисертација, Универзитет у Београду, Филозофски факултет, 2014), 24–30.

„који живе на територији од балканског превоја Гинци до јужно од Софије, и од Бугара на северној Чипоровској реци, које у Торлаку зову Загорцима”.²⁰ Слично њему Милан Ђ. Милићевић је, пишући о становницима Пирота, писао: „Пирот је средина пределу који се зове *Торлак*, ... Предео *Торлак*, пружа се, по казивању сељака, више Цариброда до *Губеша*, последњег торлачког села на тој страни; одмах иза *Губеша* село је *Гинци*, или *Винци*. То је већ село *шопско*; оно припада пределу који се зове *Шопско*, и у коме је и *Софија*, данашња престоница кнежевине Бугарске”.²¹

Јован Цвијић наводи да је Шоплук планинска област у средишњем делу Балканског полуострва, која се готово меридијански протеже дуж српско-бугарско-македонске границе (дужине 200 km и ширине 50–80 km). Са површином од преко 12.000 km², при чему већи део територије припада Бугарској, а нешто мањи Србији и Македонији. На северу почиње од Старе Планине и завршава се на југу са Плачковицом и Малешким планинама. Западни део области почиње на белопаланачко-власинско-пчињским просторима и простире се све до Искре, Дупнице Софијске котлине и Струмице на истоку укључујући и софијски простор.²²

Риста Николић Шоплук смешта у област између белопаланачке и пиротске котлине. По њему овој области припадају и власинска, црнотравска и пчињска села.²³

Јован Ђирић наводи да је Шоплук заједнички назив за „претежно планинску област у средишњем делу Балканског полуострва дуж српско-бугарско-македонске границе, која се пружа од Западног Балкана (Старе Планине) на северу до Плачковице и Малешких планина на југу и од белопаланачко-власинско-пчињског предела на западу, до Искра, Дупнице и Струме на истоку укључујући и софијски простор.”²⁴

По мишљењу Хр. Вакарелског Шоплук обухвата Софијску, Пернишку, Трнску, Брезнишку, Царибродску, Радомирску, Дупншку, Ђустендилску, Кратовску, Овчеполску, Паланешку и Кумановску област.²⁵

У оквиру области издвајамо мање целине са одређеним локалним специфичностима „Заглавак (источно и југоисточно од Књажевца), Буцак (око Калне), Загорје (с источне стране Старе Планине), Торлак (око Пирота и изворишног дела Нишаве), Лужница (Око Бабушнице и Љуберађе), Знепоље (око Трна), Софисјко (у пределу Софијске котлине), Грахово (око Брезника и Перника), Власина и Црна Трава (око Власинског језера), Крајиште (око Ђустендила), Славиште и Пијанац (у пределу Пчиње), Малешево (југоисточно од Осогова), итд.”²⁶

На основу горе наведеног, закључујемо да не постоје сасвим јасне границе

²⁰ Ф. Каниц, Србија, земља и становништво : од римског доба до краја XIX века. Књ. 2, Београд 1987, 233, 234.

²¹ М. Ђ. Милићевић, Краљевина Србија : нови крајеви, Београд 1884, 182.

²² Ј. Цвијић, Балканско полуострво..., 104.

²³ Р. Николић, Крајиште и Власина : антропогеографска проучавања, Београд 1912, 222,223.

²⁴ Ј. Ђирић, „Шоплук...”, 217.

²⁵ Ј. Ђирић, Торлак, Нишки зборник, Ниш 1975, 6. О границама шопске области код бугарских и македонских истраживача видети: П. Христов „Границете на „Шоплука” и/или Шопи без граници”, у: Скривене мањине на Балкану, Београд 2004, 68–72.

²⁶ Исто.

Шоплука. Многи затечено стање тумаче једноставно непостојањем природне границе као ни чврсте шопске припадничке убеђености матичног становништва.²⁷ Међутим уколико имамо у виду да Шопи никада нису тежили ка стварању неке врсте самосталне области (устанак Симе Соколова је изолован случај), сасвим је разумљиво да су се и границе мењале. Оно у чему се сви слажу је да област Шоплука обухвата југоисточни део данашње Србије, источни део Бугарске и северни део Републике Северне Македоније.

Порекло Шопа

Иако структура рада обично подразумева да се најпре разјасни порекло одређене етничке групе, како би се касније писало о територији коју она настањује и њеној историји, када су у питању Шопи кренули смо другачијим редоследом. Као што је горе наведено, на територији Шоплука долазило је до сусретања и мешања многих народа и освајача који су својим преплитањем створили различите етничке амалгаме. Да ли у асимилацији разних народа треба тражити и њихово порекло?

Становништво Шоплука нема јасну представу о својој даљој прошлости. Ретке су особе које се сећају својих даљих предака. Родослови појединих породица крећу од 19. века или краја 18. века. Средњовековна историја и догађаји на почетку турске владавине нису оставили у свести овог становништва никакав већи траг.²⁸ Битко код Велбужда иако се десила у срцу Шоплука није утицала на стварање народног епоса, тако да је сво народно стварање сконцентрисано у горе наведеним причама о Баја – Џори. Ипак то не значи да се на територији Шоплука нису збивали значајни историјски догађаји.

Уколико пажљивије анализирамо област Шоплука, приметимо бројна археолошка налазишта која сведоче о насељености овог краја још у античко доба. Бројни материјални трагови сведоче о континуитету живота од антике преко средњег века до данашњих дана. Област је од давнина представљала својеврсну границу, најпре између Илира и Трачана а касније и културно-језичку међу, између латинског језика на западу и грчког на истоку. Уз све то кроз ову област пролазио један од најзначајнијих римских путева *Via Militaris* који је у овој области повезивао, антички Ниш (*Naissus*) са Софијом (*Serdica*), одакле је скретао ка Цариграду.²⁹ Присутност овако значајног пута умногоме је повећао фреквентност подручја.

Одговор о пореклу Шопова, бар када су у питању Бугарски историчари и етнографи прилично је једноставан. Тако на пример Антон Страшимиров тврди „Од свих бугарских група најособенији су Шопи”.³⁰ А. Ишириков, пише да је у Србији пре 1878. било око 100.000 Бугара од којих су делом и Шопи, који су се називали Бугарима и у чијем је језику јака заступљеност бугарских речи. Веселин Хациниколов наводи да је Шоплук једна од области која има солидну бугарску

²⁷ Ј. Ђирић, Торлак, Нишки зборник, Ниш 1975, 6. О границама шопске области код бугарских и македонских истраживача видети: П. Христов „Границете на „Шоплука” и/или Шопи без граници”, у: Скривене мањине на Балкану, Београд 2004, 68–72.

²⁸ Ј. Ђирић, „Торлак...”, 3.

²⁹ П. Петровић, „Понишавље у античко доба”, Пиротски зборник, 8-9, Пирот 1977, 177.

³⁰ Д. Колев, „Шоплук, Шоплук између осталог”, Градина, 10-11, Ниш 1998, 103.

етничку основу и која се одликује дубоким словенским и прабугарским старинама и да заузима важно место у бугарском етничком простору. Слично мишљење износи и Христо Вакарелски који Шопе сматра једном од особних група бугарског народа. Стефан Влгаров пише да је једно од шест бугарских кола која је груписао по етнографским областима заправо шопско коло.³¹ Можемо закључити из горе наведеног, да за већину бугарских научника не постоји дилема, Шопови по њима воде порекло од Бугара.

Уколико о пореклу Шопа нисмо могли више да сазнамо на основу штурних историјских докумената ваљало би потражити помоћ језичких и топономастичких података.

По анонимном аутору једног историјског рукописа из манастира Хиландара који је настао након 1862. године, назив Шопи произилази из турског сопа (= тојага). И. Шафарик и М. Дринов име Шопа везују за старо Трачко племе Сапеи. П. Р. Салвејков повезује га са изразом соп (=водовод, бокал) који се на бугарском изговара шопка. В. Добруски, Д. и И. Иванов сматрају да Шопи воде порекло и носе назив по печенешком племену Цопон.³²

Спас Сотиров негира горе заступљене ставове и тврди да реч Шоп води порекло од немачке речи Schuppen, што значи колиба. Срби су прихватили ову реч у виду речи шупа. Он сматра да су Саси, који су током средњег века радили у рудницама на територији данашњег Шоплука, локалном становништву које је живело у колибама наденули име по својој речи Schuppen.³³

Шопски говор

Једна од специфичности шопске етничке групације огледа се у њиховом аутентичном говору. Као што смо већ навели интересовање за Шопски говор показивао је Вук Караџић.

У јужне и југоисточне пределе данашње Србије, Вук за живота није имао прилике да оде. Међутим он се често сретао са људима који су долазили из поменутих крајева, нарочито из Пирота. У Вуковој књизи „Српске народне пјесме” нашле су се и две пиротске лирске песме „Крштење Христово” и „Сестра брату зарукавље везла”.³⁴ Објављене песме свакако потичу са територије Шоплука, међутим инсистирање на подели и обележавању песама на српске и бугарске, можемо тумачити као индивидуални став редактора.

Јован Цвијић слаже се са једном од Вукових тврдњи, где сагледавајући шопску етничку групацију пише: „Они заиста говоре дијалектом који се знатно приближава српском језику”.³⁵ Даље наводи „у новије време је детаљним истраживањима шопског дијалекта доказано, да он има све особине српског језика, док бугарски писци тврде, да су од десет главних особина шопског језика, само три српске, а остале бугарске.”³⁶

³¹ Д. Колев, „О Шопима и Торлацима”, Пиротски зборник, 21, Пирот 1995, 107.

³² С. Гацовић, „О етнониму Торлак и о романској и туркменској основи етногенезе Торлака и Шо(по)ва”, Развитак, 48, 229-230, Зајечар 2008, 56, 57.

³³ С. Сотиров, О Шоповима, необјављен рукопис, 4.

³⁴ В. Стојанчевић, Вуково интересовање..., В. Стојанчевић, Срби и Бугари..., 155-159.

³⁵ Ј. Цвијић, Балканско полуострво..., 101.

³⁶ Исто.

Постоје подаци који говоре да шопска етничка групација, користи неколико различитих дијалеката бугарског језика, и да Шопи заправо говоре најчешће дијалектом западних бугарских крајева. То је можда и најлогичније објашњење, јер становници Шоплука који живе и у бугарском и у српском делу територије, говоре истим језиком. Оно што се не поклапа са тврдњама Вука Карацића и Јована Цвијића а које се тиче тога да српски језик има примат над бугарским у шопском говору, јесте чињеница која указује, да данас, Бугари могу углавном разумети шопски говор, док Срби (поготову они из севернијих крајева Србије) имају потешкоће у разумевању истог.

Закључак

Историјски догађаји који су прекрајали границе на територији Шоплука, завршили су се стварањем релативно постојане границе између Србије и Бугарске. Честа промена државне границе је код локалног становништва изазивала збуњеност и доводила је до појава камелеонских особина у изражавању етничког идентитета. Становништво је из страха мењало не само говор већ и презимена и обичаје. Овај процес постао је израженији након 1878. године и почетка стварања националних држава.

Време ослобођења Шоплука од Турака затекло је ову област без развијене и снажне грађанске класе, без које које нису могли да истакну своју борбу за аутономијом или незавиношћу. Уколико узмемо у обзир недостатак школованих људи у овим крајевима као и скромност, мирноћу и трпељивост становништва која је проистекла из не баш погодних географских услова за живот, постаје јасно зашто је Шопова све мање. О томе нам најбоље говори податак да се на попису становништва, домаћинства и станова у Републици Србији из 2011. године као Шоп изјаснило само 142 становника.³⁷ Треба имати у виду да је тек овим пописом шифрарником националне припадности омогућено сагледавање Шопа, као и Јермена, Бањаша и Торлака.

Уместо закључка можда је најбоље цитирати речи Јована Цвијић који каже „Срби и Бугари су готово један исти народ; осим тога се између њихових народних језгара налазе велике области прелазног становништва... Такве прелазне области су без јасно изражене народне свести”.

³⁷ В. Ђурић и др., Етноконфесионални и језички мозаик Србије, Београд 2014.

Литература

- Гацовић, Славољуб. „О етнониму Торлак и о романској и туркменској основи етногенезе Торлака и Шо(по)ва”. Развитак, 229-230, Зајечар 2008. 56–77.
- Државопис, Свезка XI. Београд 1882.
<https://publikacije.stat.gov.rs/G1882/Pdf/G188211001.pdf>
- Ђурић, Владимир, Дарко Танасковић, Драган Вукмировић и Петар Лађевић. Етноконфесионални и језички мозаик Србије. Београд 2014.
- Живковић, Витомир. Торлак : појам и границе : порекло имена : становништво : речник личних имена до 1878. године. Пирот 1994.
- Јовановић, Јован. „Шопови неке њихове одлике и кретања”. Лесковачки зборник, 5, Лесковац 1965. 48–55.
- Каниц, Феликс. Србија, земља и становништво : од римског доба до краја XIX века, Књига 2. Београд 1987.
- Колев, Драган. „О Шопима и Торлацима”. Пиротски зборник, 21, Пирот 1995. 301–307.
- Исти. „Шоплук, Шоплук између осталог”. Градина, 10-11, Ниш 1998. 103–115.
- Костадиновић, Радомир. Црна Трава и Црнотравци. Лесковац 1968.
- Крстић, Дејан. „Конструкција идентитета Торлака у Србији и Македонији”. Докторска дисертација, Универзитет у Београду, Филозофски факултет, 2014.
- Крстић, Дејан. „Торлаци у Србији”. Пиротски зборник, 27-28, Пирот 2003. 73–81.
- Милићевић, Милан Ђ. Краљевина Србија – нови крајеви. Београд 1884.
- Николић, Риста. Крајиште и Власина: антропогеографска проучавања. Београд 1912.
- Петровић, Петар. „Понишавље у античко доба”. Пиротски зборник, 8-9, Пирот 1977. 177–185.
- Сотинова, Спас. О Шоплуку и Шоповима, необјављен рукопис.
- Станковић, Срећко. Брод, село код Црне траве. Београд 2006.
- Михајловић, Бранислав. Власина и Власинци. Сурдулица 2000.
- Статистика Краљевине Србије, Књига 1. Београд 1892.
<https://publikacije.stat.gov.rs/G1892/Pdf/G189211001.pdf>
- Стојановски, Александар. Врањски кадилук у XVI века. Врање 1985.
- Николић-Стојанчевић, Видосава. Врањско Поморавље Врањско : етнолошка испитивања. Београд 1974.
- Стојанчевић, Владимир. Вукова знања о Бугарској и Бугарима. Београд 1966.
- Исти. Вуково интересовање за „Шоплук” и „Шопове”. Београд 1975.
- Исти. Срби и Бугари 1804–1878. Нови Сад 1995.
- Стојковић, Драгана. „Насеља и становништво општине Пирот : осврт на поједине историјске, етничке и демографске карактеристике”. Гласник етнографског музеја, 74/1, Београд 2010. 11–108.
- Тричковић, Радмила. „Торлак”. У: Зборник радова Пиротска буна 1836, Пирот 1997. 73–93.
- Тирић, Јован. „Шоплук: културни мост или јабука раздора на Балкану”. У: Границе – изазов интеркултуралности, Београд 1997. 207–217.
- Христов, Петко. „Границете на „Шоплука” и/или Шопи без граници”. У: Скривене мањине на Балкану, Београд 2004. 67–82.
- Цвијић, Јован. Антропогеографски списи. Београд 1991.

Исти. Балканско полуострво и јужнословенске земље. Београд 2013.

Исти. Балканско полуострво и јужнословенске земље, Књига 2. Београд 2013.

MA Milutin Miltojevic, historian – archivist

Historical Archive of Niš

miltojevic@arhivnis.rs

Summary

ON SHOPI AND SHOPLUK

Although the records of Shopi and Shopluk can be found in researchers from the 19th century to the present day, there is no agreement on the issues such as the territory they inhabited, their origin, speech / dialect and cultural characteristic. Researchers from Serbia, Bulgaria and the Republic of Northern Macedonia disagree on the aforementioned issues. The reason for the disagreement comes from the first records, but also from later research, in which Shopluk is spoken of as a territory that includes a wider and narrower area. At the same time, according to some, the area of Shopluk includes the area of Torlak, while according to others it represents a special area. The only thing agreed on is that this is the territory in the Balkans that today belongs to the aforementioned countries, but not to the geographical borders. There is no agreement on whether the territories were inhabited by the Shopi and the Torlaks, ie whether it is one ethnic group or two, and in that context also their origin, language and culture. However, although there are different theories about the origin, none of them denies their Slavic component. Apart from the first records about Shopi and Shopluk, doubts are also caused by historical events, perhaps it is better to say the fate of the inhabitants of this part of the Balkan Peninsula and the defining state borders after the Berlin Congress, after which the population, not having a sufficiently developed awareness of their origin and affiliation - identity, declared themselves differently, in order to fit into the state-political borders, which was also used for political purposes in the 70s of the 19th century. They refused to declare themselves as Shops, but mostly declared themselves as Bulgarians (with the exception of the population around Sofia), Serbs or Macedonians. The reason for this statement is the pejorative connotation, which implies a simple, uncultured mountain man. When it comes to a recent research, especially in Serbia, during the 20th century, Shopi and Shopluk are mostly mentioned in the context of discussions about the area of Torlak, which is related to the geographical area of Pirot. It is interesting that the censuses in the Kingdom of Serbia distinguished between the Serbian and non-Serbian population, and even after the Second World War, until 2011, the Shopi were classified as others. By expanding the code list of national affiliation, the last census enabled us to obtain data on the citizens of Serbia who belong to this national minority and speak the Shop language. Having in mind the age structure of members of the Shop population, this seems to be a moment to pay more attention to multidisciplinary research in the field.

Keywords: *Shop, Shopluk, origin, territory, language*

МА Бојан Панић, докторанд историје Филозофског факултета Универзитета у Нишу

ОШ „Велизар Станковић Корчагин“, Велики Шиљеговац
bojanscp@gmail.com

УДК 32(497.11)“18“:929 Симић С.

Оригинални научни рад

Примљено: 28. 1. 2021.

Редиговано: 19. 3. 2021.

Прихваћено: 1. 9. 2021.

poseta srpskog poslanika stojana simića vlaškoj i moldaviji krajem 1834. godine

Апстракт: У раду је дата биографија Стојана Симића, једног од најзначајнијих људи српске историје 19. века, члана Суда народа српског, депутата, нахијског старешине, организатора буна, трговца, уставобранитеља, потпредседника и председника Државног савета. Главни део рада садржи опис посете Стојана Симића дунавским кнежевинама, Влашкој и Молдавији крајем 1834. године. Тада су односи између новоформиране Кнежевине Србије и дунавских кнежевина подигнут на један већи, званични ниво.

Кључне речи: Влашка, кнез Милош, Молдавија, Стојан Симић.



Стојан Симић (1797–1852) се родио се у селу Бољевци у Срему почетком јуна 1797. године¹, од оца Ђорђа и мајке Бисеније. образовање је стицао у манастиру Фенеку, а када му је отац прешао у Србију и постао старешина у Крушевцу, био је уз њега, све до слома устанка.² Након слома Првог устанка 1813. године вратио се са оцем у Срем, где је постао аустријски добровољац у рату са Француском. Након завршетка рата остао је без новца и посла и са неким српским породицама одселио се у Хотин (Бесарабија), у Русију. Ту је био у служби Јанићија Ђурића и примао је неку помоћ од Руса. Године 1817. вратио се у Београд, где је затекао оца у сиромаштву. Продао је своје оружје и појас да би помогао оцу. Из Београда је отишао у Букурешт, где је радио као прост радник. Касније је постао пандур код Михаила Германа, агента кнеза Милоша, када је почео да се меша у српске послове. То је било у време грчке хетерије. Тада се Стојан Симић истакао тако што је стигао на време до кнеза Милоша да га упозори да не прихвати неки турски ферман и од тада постаје татарин код кнеза Милоша и

¹ Датуми у раду дати су према новом календару. Датуми према старом календару задржани су само у напоменама, за новине и архивску грађу, ради лакшег проналаaska.

² М. Ђ. Милићевић, Поменик знаменитих људи у српског народа новијег доба, Београд 1888, 643; О ослобођењу Крушевца током Првог српског устанка видети: М. Пешић, „Ратне операције устаничке војске на јужном делу ратишта од 1806. до 1809. године”, у: Устанци и побуне Срба у Турској у XIX века : поводом 170 година од избијања Нишке буне, Ниш 2012, 173–187.

преноси писма из Букурешта у Србију и обратно.³ Тиме се бавио од краја 1817. до 1821. године, када је због почетка Револуције у Влашкој⁴, морао да напусти тај посао. Интересантно је сведочење његовог брата Алексе Симића у мемоарима које је пронашао и објавио Радосх Љушић, о томе како је Стојан Симић ступио у службу код кнеза Милоша. Он је током 1817. године, када се вратио у земљу, био на страни Карађорђа, спремао буну са њим и због тога кнеза Милош није имао поверење у њега. Након убиства Карађорђа Стојан Симић је побегао у Влашку, где је временом ступио у службу Михаила Германа, повереника кнеза Милоша за сарадњу са Русима. Он, немајући по коме да пошаље поверљива писма, учинио је то по Стојану Симићу, који је на време стигао и од тада постао близак сарадник кнеза Милоша.⁵ Алекса Симић је у својим мемоарима описао и један занимљив догађај који се десио током преноса писама, када је Стојан Симић сазнао да је хајдук Гица хтео да га ухвати и преда Турцима. Стојан Симић је тада отишао код чувеног хајдука, објаснио му о чему се ради и на крају је добио његову помоћ да се спаси од Турака, а писмо је послато по другом човеку и на време је стигло на праву адресу.⁶

Године 1821. године Симић је послат у Цариград да однесе нека писма српској депутацији, али је тада затворен заједно са депутатима, јер је дошло до избијања Грчког устанка⁷. Симић се избавио из затвора, тако што се правио луд.⁸ Након повратка у земљу почео је његов успон. Почетком 1824. године постављен је за скелецију на Дубравици и Раму, да би поново обављао татарску службу, а у јуну је постављен за остружничког скелецију. Мењао је дужности и добијао различите задатке, све до 05. маја 1827. године када је постављен за члана Народног суда, као представник јагодинске нахије назван је „кнезом левачким”.⁹ Исте године послат је као члан депутације у Цариград. То је била тзв. шеста депутација у којој је Атанаска Михаиловића због болести заменио Стојан Симић, крајем септембра 1827. године.¹⁰ Симић је током марта 1828. године позван у Србију, по наређењу кнеза Милоша, од кога је требало да добије нова упутства, а

³ М. Ђ. Милићевић, н. д., 643–645; Б. Перунички, Крушевац у једном веку : 1815–1915, Крушевац 1971, 55.

⁴ О Револуцији у Влашкој видети: Д. Ђорђевић, Националне револуције балканских народа : 1804–1914, Београд 1995, 29–31; М. Gleni, Balkan 1804–1999. : nacionalizam, rat i velike sile. Deo 1, Beograd 2001, 71–72; С. К. Павловић, Историја Балкана : 1804–1945, Београд 2004, 50–54.

⁵ Сећања Алексе Симића на књаза Милоша, прир., Р. Љушић, Крагујевац 1997, 97–98. (= Сећања Алексе Симића); Небојша Јовановић у свом делу посвећеном кнезу Александру Карађорђевићу наводи да је Стојан Симић отишао по задатку кнеза Милоша у Букурешт и постао пандур код Михаила Германа. Н. Јовановић, Кнез Александар Карађорђевић : (1806–1885) : биографија, Београд 2010, 145. (= Кнез Александар Карађорђевић)

⁶ Сећање Алексе Симића, 98–99; Аутор наводи да Стојан Симић није примао плату за посао који је обављао, већ је добијао од 300 до 500 гроша за пут, храну и издржавање. Сећање Алексе Симића, 99–100; Ђ. Симић, Шта је био Стојан Симић? : одговор писцу чланака „Развитак државног живота у Србији”, Београд 1875, 9–10.

⁷ О Грчком устанку видети: Д. Ђорђевић, н. д., 31–37; С. К. Павловић, н. д., 54–62.

⁸ М. Ђ. Милићевић, н. д., 645; О томе видети и Сећање Алексе Симића на кнеза Милоша, 91–93.

⁹ М. Ђ. Милићевић, н. д., 645; М. Гавриловић, Милош Обреновић. Књ. 2 : (1821–1826), Београд 1909, 451 (= Милош Обреновић, књ. 2); Б. Перунички, н. д., 55.

¹⁰ М. Гавриловић, Милош Обреновић. Књ. 3 : (1827–1835), Београд 1912, 4 (= Милош Обреновић, књ. 3); М. Ђ. Милићевић, н. д., 645. О Атанаску Михаиловићу и његовој улози као депутата у Цариграду видети: Р. Љушић, Атанаско Михаиловић : црногорски кнез, судија и депутат, Горњи Милановац 2000, 41–46 (= Атанаско Михаиловић)

то му је дозвољено тек у априлу.¹¹ Милићевић је у свом Поменику навео да је Стојан Симић био члан депутације из 1831. године заједно са Лазом Теодоровићем и Димитријем Давидовићем, када су са Портом преговарали око данка који Србија треба да плаћа. У осталим изворима и литератури нема потврде тог податка. Михаило Гавриловић је навео да је 1832. године Симић одређен да иде у Петроград, али није отишао пошто су на Порти прихватили захтеве српских депутата.¹² Симић је почетком 1833. године изабран за изасланика у Цариграду заједно са Димитријем Давидовићем. Њихов задатак био је да предају Порти тужбе које су Милошу достављене из побуњених крајева. Они су стигли у Цариград почетком марта 1833. године. Задатак су испунили и у договору са кнезом Милошем издејствовали хатишериф којим су прикључене територије до којих је Карађорђе стигао у Првом српском устанку и које су биле предвиђене Букурешким миром из 1812. године.¹³ Након прикључења шест нахија Стојан Симић је постао старешина у Крушевцу.¹⁴ У јесен 1834. године одлазио је у Јаши и Букурешт, да као представник кнеза поздрави нове владаре. Био је један од организатора Милетине буне 1835. године, која је договорена у његовој кући у Крушевцу, током крштења његовог сина.¹⁵ Након тога постаје члан Државног савета и кабинетски саветник кнеза Милоша. Када је кнез отишао у Цариград, Симић је отишао у Влашку да обиђе своја имања, али га је кнез поставио за надзорника његових имања и посредника у односима са руским конзулом у Букурешту, бароном Рикманом. У Влашкој је Симић остао од пролећа 1835. до средине 1837. године, када се појавио пред кнезом у Београду, када су се привидно измирили. Одмах након тога вратио се у Влашку и тамо остао до 1839. године.¹⁶ Током 1839. године постао је члан и потпредседник Државног савета. Пошто је припадао групи уставобранитеља окривљен је за стање у земљи 1840. године, када је и протеран. Потом је отишао у Влашку где се бавио трговином сољу. Убрзо је под притиском Руса кнез Михаило вратио све изгнанике у земљу, осим Вучића. Након Вучићеве буне и доласка Александра Карађорђевића на власт Стојан Симић се вратио у Србију и 12. новембра 1842. године постао потпредседник Државног савета. Крајем новембра 1843. године, оставио је

¹¹ Милош Обреновић, књ. 3, 57, 59, 67.

¹² Исто, 409; М. Ђ. Милићевић, н. д., 645.

¹³ Милош Обреновић, књ. 3, 441–453, 457–463.

¹⁴ О томе видети и: Кнез Александар Карађорђевић, 145. У историјским изворима нема много података о томе да је Стојан Симић постављен за старешину у Крушевцу. Једино Новине српске пишући о проблемима на српско-турској граници у марту 1834. године помињу Стојана Симића као „члана Суда Народног и привременог надзиратељ Нахије Крушевачке” (Новине српске, 3. март 1834. године, број 9.); Р. Љушић, Кнежевина Србија (1830-1839), Београд 2004, 326–327. (= Кнежевина Србија)

¹⁵ Кнежевина Србија, 125–144.

¹⁶ М. Ђ. Милићевић, н. д., 645–646; Мита Петровић, Финансије и установе обновљене Србије до 1842, Књ. 1, Београд 1901, 557, 572. Стојан Симић је обављао послове надзиратеља кнежевиних добара у Влашкој, а у једном писму из јуна 1837. године Михаила Германа, кнежевог саветника и дипломатског агента у Букурешту сазнајемо да је послао по Симићу тражену географску карту из Петербурга и прву свеску Војне географије. Архив Србије, Збирка Мите Петровића, 2380 (= АС, ЗМП) У писму крајем октобра 1837. године упућеном Стојану Симићу од Јакова Живановићу сазнајемо да је кнез Милош помиловао Симића и одлучио да га врати на стару дужност. (АС, ЗМП, 2399). И кнез Милош шаље писмо Стојану Симићу сличне садржине почетком новембра 1837. године (АС, ЗМП, 2401); Кнежевина Србија, 230–231; 453–454.

службу и отишао у Влашку, да се бави трговином, јер је његов брат Алекса постао кнежев представник и министар спољних послова.¹⁷ Симић је постављен за председника Савета у време Вучићевог изгнанства у јуну 1844, а када је Вучић прешао у опозицију, он је био ближе кнежевој страни. Симић је дао оставку на председничко звање у Савету 1848. године након демонстрације Београђана, иза којих је највероватније стајао Вучић, који их је подстицао, јер није био у добрим односима са Симићем.¹⁸

Стојан Симић је преминуо марта 1852. године у Београду, а сахрањен је код Маркове цркве у Палилули. Милићевић је Стојана Симића описао: „високог раста, пун, гломазан, лица мало рошаваог, а беседе течне, кад треба оштре, саркастичне...” Носио је народно одело, а живео господски. Када је купио земљу и ту подигао кућу, на месту где је била бара и око ње рит, сви су му се смејали. Касније је влада ту кућу откупила за двор, и ту је био стари двор. Био је носилац више одликовања: Ордена Светог Владимира IV реда¹⁹ и ордена Свете Ане II реда које је добио од руског цара; ордена нишана ифтихара III реда, који је добио од турског султана и гвоздене круне III реда коју му је доделио аустријски цар.²⁰

*

Након избора нових кнежева у Влашкој и Молдавији 1834. године сазрели су услови да се између Дунавских кнежевина и Кнежевине Србије, вазалних кнежевина Турског царства, успоставе редовни политички, трговачки и други међусобни односи. Они су до тада одржавани захваљујући трговачким везама, преко мисионара или на неки други начин, али нису били правно озваничени. Тако је кнез Милош послао Стојана Симића да честита избор оба кнеза, а молдавски кнез узвратио је пославши му поклоне следеће 1835. године.²¹

Поводом постављења нових кнезова у Влашкој и Молдавији кнез Милош је октобра 1834. године послао Стојана Симића, члана Суда народа српског, да у његово име поздрави избор кнеза Александра Гике (1834–1842)²² у Влашкој и Михила Струдзе (1834–1849)²³ у Молдавији. Српски посланик је стигао у Букурешт 31. октобра. За смештај српског посланика одређен је Кључера Тресне. Тадашњи српски агент у Букурешту био је Димитрије Мустаков. Влашки кнез Гика је одмах по сазнању о доласку посланика Симића послао мајора Хереска да

¹⁷ М. Ђ. Милићевић, н. д., 646–647; М. Петровић, н. д., 582, 585.

¹⁸ Р. Ј. Поповић, Тома Вучић Перишић, Београд 2003, 195–196; N. Jovanović, Dvor kneza Aleksandra Karadorđevića : 1842-1858, Beograd 2011, (= Dvor kneza Aleksandra Karadorđevića); Кнез Александар Карађорђевић, 146.

¹⁹ Стојан Симић је 1834. године постао носилац овог одликовања, заједно са Димитријем Давидовићем и Лазом Арсенијевићем. (АС, ЗМП, 2235); Кнежевина Србија, 20.

²⁰ М. Ђ. Милићевић, н. д., 647–648. Једино је Стојан Симић надмашивао кнеза Милоша по својим громогласним говорима. Кнежевина Србија, 211.

²¹ Кнежевина Србија, 399.

²² Александар Гика (1795-1862), био је осми владар из те породице у Влашкој. Због његове жеље да води националну политику није увек лако подносио тугорство и није сарађивао са скупштином. Због неслагања са скупштином и губитка подршке Русије, Гика је смењен 1842. године. С. К. Павловић, н. д., 73. Н. Јорга, Историја Румуна и њихове цивилизације, Вршац 1935, 345.

²³ Михаило Струдза је потицао из славног и богатог рода, неговао је добре односе са Русијом и због тога се сучавао са слабијом опозицијом. Власт је напустио 1849. године, под притиском Русије и Турске, а након неуспеле револуције. С. К. Павловић, н. д., 73;77; Н. Јорга, н. д., 345.

га поздрави и да договори посету кнезу, 21. октобра. Српски посланик је свечано дочекан од стране влашког кнеза, са бољарима прве класе, министрима. Српски посланик Симић је поздравио кнеза и честитао му постављење у име кнеза Милоша. Након честитања разговарали су о узајамној сарадњи. Након разговора договорено је да увече оду до театра, а сутрадан на ручак. Српски посланик Симић је након тога посетио руског конзула Минчакија и влашке ministre. Новине још извештавају да су га, од како је ручао са кнезом 3. новембра, након тога звали сви остали министри.²⁴

Приликом посете Стојан Симић је обишао и српске војнике, тобције, који су у Влашкој, у месту Рибнику, стицали војно искуство и учили се артиљерији, док су пешаци били у месту Фокшану у Молдавији. Коњаници су се налазили у Кијевској губернији у Русији. Стојан Симић је у Букурешту боравио до 10. новембра, када је кренуо према Јашу у Молдавији. На граници је свечано дочекан, од стране исправника првог пограничног округа са 15 коњаника. На тај начин је праћен кроз сваки округ, све до престонице Јаш, где је стигао 14. новембра. На том путу свуда је свечано дочекан и поздрављан. Одмах сутрадан, 15. новембра посланик Симић био је на аудијенцији код кнеза Михаила Струдзе, која је трајала цео сат и којој осим кнеза, посланика и преводиоца нико други није присуствовао. Закључили су да оба братска, православна народа, морају добро да живе, да се помажу и одржавају пријатељске и братске односе. Истог дана, посланик Симић је ручао са кнезом и угледним грађанима Молдавије, уз испијање здравице за српског и молдавског кнеза, уз музику. Тог дана ишли су до театра, где су из исте ложе посматрали представу. Трећег дана кнез Струдза је учинио велику част српском посланику посетивши га у двору у ком је боравио, где су разговарали читав сат. Српски посланик Симић посетио је и руског конзула, митрополита молдавског и многе виђеније људе. Када је након свих завршених посета и обавеза српски посланик Симић намеравао да се преко Букурешта врати у Србију, молдавски кнез је инсистирао да остане до 20. новембра, када се прослављао празник Светог Арханђела, који је прослављан као празник именовања молдавског кнеза и освећења војних барјака. Самом чину присуствовао је митрополит са два епископа. Пуцало се из топова, свирало се, клицало владару. Након честитања, посланик Симић је присуствовао постављању темеља за споменик у част освећења војних барјака. Народ је предлагао да споменик буде посвећен кнезу Струдзи, који се захваљивао на томе, али је сматрао да би га требало посветити турском султану и руском императору. Још једно обележје ове свечаности, којој је присуствовао и српски посланик Симић, било је заједничко венчање шеснаест младића и девојака из сваког округа Молдавске кнежевине. Младенци су од кнеза добили по хиљаду гроша на дар, а кумови су им били бољари. Након тога, сутрадан, 21. новембра, српски посланик Симић се опростио са кнезом и отишао у Букурешт, а након тога се вратио у Србију.²⁵

Стојан Симић се вратио у Кнежевину Србију, 15. децембра, када су новине известиле о његовом повратку из Влашке и Молдавије. Он је тада био у Пожаревцу.²⁶

²⁴ „Влашка”, Новине србске, 10. новембар 1834.

²⁵ „Пожаревац”, Новине србске, 15. децембар 1834.

²⁶ „Крагујевац”, Новине србске, 8. децембар 1834.

Одмах по повратку из Влашке и Молдавије члана Суда Народног српског и кавалера Стојана Симића, кнез Милош је сазнао да влашки кнез планира да пошаље своје изасланике који ће узвратити посету и пренети поздраве кнезу Милошу од влашког кнеза Гике. Кнез Милош је одмах по сазнању наредио милановачком капетану Стефану Стефановићу да свечано дочека влашко посланство чим пређе границу, да их одведе до Пожареваца и јави књазу да пошаље превоз до Голупца. Након доласка делегације из Влашке, кнез Милош је послао своје саонице са четири коња у Голубац. У Пожаревац су 25. децембра стигли влашки посланик Димитрије Глигоријевић Филипеско, каминар и прокурор Врховног Дивана Влашког са својим секретаром и сердаром Гицом Опраном. Гости су смештени у Пожаревацу у пространом двору, који је служио за васпитање кнежевих синова, Милана и Михаила. Кнез Милош је послао члана Суда Народног Стојана Симића, свог представника Аврама Петронијевића и Великог Подунавског сердара Јосифа Милосављевића у дворац да поздраве госте из Влашке. Кнез Милош је посетио госте 27. децембра, а сутрадан, 28. децембра, организовао је ручак. Пошто је тог дана била недеља, пре ручка су сви заједно били у цркви. За време ручка домаћини и гости су наздрављали у част владара и народа једне и друге земље. Здравницу је пратило пуцање топова. Влашки посланик посетио је и Милана, сина кнеза Милоша и Јосифа Милосављевића, Великог сердара Подунавског. Влашки посланик Филипеско напустио је Пожаревац 29. децембра, а испратио га је Стефан Стефановић.²⁷ И молдавски кнез је узвратио Милошу Обреновићу тако што је послао поклоне преко пуковника Теодора Балша у пролеће 1835. године.²⁸

Овим посетама српског посланика Симића Влашкој и Молдавији и доласком влашког посланика да се захвали кнезу Милошу, односи између Кнежевине Србије и Дунавских кнежевина подигнути су на виши ниво, озваничени и постали блиски, посебно јер су и једни и други радили на ослобођењу од вишевековне турске власти.

Бартоломео Куниберт, пишући о кнезу Милошу, поменуо је Симићеву посету Букурешту као путовање које је искористио да се још више одушеви животом бољара у дунавским кнежевинама, да се ближе повеже са Русима и да је то утицало да касније ради на смањењу кнежеве власти, што је кулминирало избијањем буне 1835. године, која је договорена у Крушевцу, а у историји је позната као Милетина буна.²⁹

²⁷ „Пожаревац”, Новине србске, 29. децембар 1834.

²⁸ Кнежевина Србија, 399.

²⁹ Б. Куниберт, Српски устанак и прва владавина Милоша Обреновића : 1804-1850. Књ. 1, Београд 1988, 360–363. Свакако да је то имало утицаја, али Стојан Симић је у Влашкој боравио много пута пре 1834. године и био је упознат са тамошњим бољарима, државном управом, проблемима, трговином, начином живота.

Извори

Необјављени извори

Архив Србије (АС):
Збирка Мите Петровића (ЗМП)

Објављени извори

Куниберт, Бартоломео. Српски устанак и прва владавина Милоша Обреновића : 1804–1850. Књ. 1, Београд 1988.
Сећања Алексе Симића на књаза Милоша. Прир. Радош Љушић. Крагујевац 1997.
Перуничкић, Бранко. Крушевац у једном веку : 1815–1915, Крушевац 1971.
Петровић, Мита. Финансије и установе обновљене Србије до 1842. Књ. 1, Београд 1901.

Штампа

Новине србске (1834)

Литература

Гавриловић, Михаило. Милош Обреновић. Књ. 2, (1821–1826). Београд 1909.
Исти. Милош Обреновић. Књ. 3, (1827–1835). Београд 1912.
Gleni, Miša. Balkan 1804–1999. : nacionalizam, rat i velike sile. Deo 1, Beograd 2001.
Ђорђевић, Димитрије. Националне револуције балканских народа : 1804–1914. Београд 1995.
Јовановић, Небојша. Dvor kneza Aleksandra Karađorđevića : 1842–1858, Beograd 2011.
Јовановић, Небојша. Кнез Александар Карађорђевић : (1806–1885) : биографија. Београд 2010.
Јорга, Никола. Историја Румуна и њихове цивилизације. Вршац 1935.
Љушић, Радош. Атанаско Михаиловић : црногорски кнез, судија и депутат. Горњи Милановац 2000.
Исти. Кнежевина Србија (1830–1839). Београд 2004.
Милићевић Ђ, Милан. Поменик знаменитих људи у српског народа новијег доба. Београд 1888.
Павловић, К. Стеван. Историја Балкана : 1804–1945. Београд 2004.
Пешић, Мирослав. „Ратне операције устаничке војске на јужном делу ратишта од 1806. до 1809. године”. У: Устанци и побуне Срба у Турској у XIX века : поводом 170 године од избијања Нишке буне. Ниш 2012. 173–187.
Поповић, Ј. Радомир. Тома Вучић Перишић. Београд 2003.
Симић, Ђорђе. Шта је био Стојан Симић? : одговор писцу чланака „Развитак државног живота у Србији”. Београд 1875.

Bojan Panic, PhD student of history, Faculty of Philosophy University of Nis
bojascp@gmail.com

Summary

VISIT OF THE SERBIAN DEPUTY STOJAN SIMIC TO WALLACHIA AND MOLDOVA AT THE END OF 1834

The paper presents the biography of Stojan Simic, one of the most important people in Serbian history of the 19th century, member of the Court of the Serbian People, deputy, Nahija elder, riot organizer, merchant, ombudsman, vice president and president of the State Council. The main part of the paper contains a description of Stojan Simic visit to the Danube principalities, Wallachia and Moldova at the end of 1834. At that time, the relations between the newly formed Principality of Serbia and the Danube Principalities were raised to a higher, official level.

Keywords: *Wallachia, Prince Milos, Moldova, Stojan Simic.*

МА Бојан Петров, мастер историчар

b.petrov-16714@filfak.ni.ac.rs

УДК 94(497.11)“1878“

Прегледни рад

Примљено: 30. 12. 2021.

Редиговано: 2. 4. 2021.

Прихваћено: 1. 9. 2021.

te`wa stanovni {tva oslobo|enih krajeva za prisajedi wewe kne`evini srbiji 1878. godine

Апстракт: *Избијањем устанка у Херцеговини јула 1875. године поново је отворено Источно питање, а самим тим дошло је на ред и решавање српског питања. Војска Кнежевине Србије је током Другог српско-турског рата (1877–1878) ослободила знатан део српског становништва које се налазило под османском влашћу. Међутим, став великих сила да је природно да ти крајеви припадну Србији, који су како у историјском тако и етничком погледу били део јединственог српског народа, био је супротан очекивањима Србије. Велике напоре уложили су становници Пирота, Врања, Трна и Брезника како би доказали читавом свету да су они Срби и да желе да се припоје Кнежевини Србији, а не новоствореној Кнежевини Бугарској. Питања припајања Србији њених ратних тековина, Берлински конгрес решиће само делимично у њену корист, остављајући изван државних граница велики део српског народа.*

Кључне речи: *Кнежевина Србија, молбе, депутације, велике силе, Санстефанска Бугарска, Берлински конгрес, нови крајеви.*



За балканске народе деветнаести век представљао је период препорода и буђења националних осећања, која су била вековима гушена под османском влашћу. Низ национално-ослободилачких покрета на Балкану започео је српски народ подизањем Првог српског устанка 1804. године. Међутим, он није испунио своје циљеве стицањем аутономног положаја Хатишерифима из 1830. и 1833. године. Борба за национално ослобођење и уједињење трајала је дуже од свих балканских националних покрета. Велике силе су у решавању Источног питања придавале велику пажњу управо српском питању.

Источна криза започела је устанком у Херцеговини, а повод је био сукоб између наоружаног херцеговачког сељаштва и турских заптија 9. јула 1875. године¹ код места Креково, недалеко од Невесиња. Била је то чувена Невесињска пушка, која ће покренути све балканске народе да наставе своју борбу до потпуног ослобођења од османске власти.² Вести о Херцеговачком устанку затекле су Србију у стању унутрашње политичке кризе и оштре страначке борбе

¹ Сви датуми у тексту биће приказивани по новом календару

² Ч. Попов, Источно питање и српска револуција 1804–1918, Београд 2008, 171–172; „О догађајима у Херцеговини”, Српске новине, 8. јул 1875.

пред скупштинске изборе, који су били заказани за 15. август 1875. године. Патриотска јавност још од првих дана стала је узимати ратоборни тон. Образовали су се одбори за прикупљање помоћи, јављали се добровољци и сакупљале чете. Конзервативна влада Данила Стефановића³ није могла да обузда ратоборно расположење, већ је многим својим поступцима потпомагала такво стање. Кнежевину Србију у ратовима са Турском водила је Влада Стевче Михаиловића и Јована Ристића⁴ (6. маја 1876–13. октобра 1878), такозвано „акционо министарство”.⁵ За време Српско-турских ратова (1876–1878) Михаиловић-Ристићева влада искористила је ратно стање да би „ванредним ратним законима” укинула слободоумне законе које је донела Влада Љубомира Каљевића (октобар 1875–мај 1876). Укинуте су све одредбе у „Закону о општинама”, којима се гарантовала слобода општинским органима власти.⁶

Први српско-турски рат (1876–1877), и поред неколико сјајних почетних победа, завршио се поражавајућим исходом за Србију. Кнежевина Србија, осим што је успела да потпише уговор о савезу и Војну конвенцију са Црном Гором.⁷ Улазак Србије и Црне Горе у рат није био праћен општебалканским устанком против Турске, једини савезници били су изморени устаници у Босни и Херцеговини. Није дошло до очекиваних устанака у Бугарској, Старој Србији и Македонији. После слома и страшних репресалија након избијања „Априлског устанка”, Бугари нису били спремни да уђу у нове борбе. Руска интервенција спасла је српски народ веће катастрофе. Порта је 1. новембра 1876. године прихватила услове примирја, да би Србија и Турска закључиле мир 28. фебруара 1877. године.⁸

Охрабрена држањем Велике Британије, Порта је 7. априла 1877. године донела одлуку да одбаци Лондонски протокол (31. марта) и засебну руску ноту. Лондонски протокол је захтевао да се у што могуће краћем року испуне реформе неопходне за мир и благостање хришћанских области у Турској. Уколико се положај хришћана не поправи, настављало се у Протоколу, силе задржавају право да по сопственом нахођењу предузму мере које процене најцелисходнијим за очување општег мира. Након што је Порта одбацила захтеве, Русија је објавила рат Турској 24. априла 1877. године. Том приликом цар Александар II изнео је свој манифест и ратну прокламацију у Кишињевоу, где се налазио руски Главни стан. Томе је била придодата циркуларна нота кнеза Горчакова и прокламација

³ О влади Данила Стефановића видети опширније у: М. Пешић, Политичке странке и увођење парламентаризма у Србији од 1881. до 1903. године, Ниш 2017, 92–95.

⁴ О делатности либерала под вођством Јована Ристића видети опширније у: М. Пешић, н. д., 60–76, 116.

⁵ Ч. Попов, н. д., 172, 188–189.

⁶ М. Пешић, „Развој социјалистичких идеја у Кнежевини Србији од 1868. до 1876. године”, Теме, XLII, 1, Ниш 2018, 335–336.

⁷ *Balkanski ugovorni odnosi 1876–1996*, Т. 1, (1876–1918), прир., М. Stojković, Београд 1998, 36–41; *Записници седница Министарског савета Србије (1862–1898)*, прир., Н. Шкерковић, Београд 1952, 178–182.

⁸ Ч. Попов, *Грађанска Европа (1770–1914)*, Друштвена и политичка историја Европе (1871–1914), Београд 2010, 223–226; Ј. Ристић, *Дипломатска историја Србије за време српских ратова за ослобођење и независност 1875–1878*, Књ. 1, Први рат, Београд 1896, 134–152, 279–281; К. Манчев, *Сърбия и сръбско-българските отношения 1804–2010*, Софија 2014, 185; *Balkanski ugovorni odnosi...*, 67; *Записници седница Министарског савета...*, 280–281.

великог кнеза Николаја.⁹

Кнежевина Србија је након преговора са руским царем у Кишињеву и Плоештију и поред обећања материјалне помоћи за ступање у рат од стране Русије, одуговлачила са ступањем у рат, нарочито након застоја руске војске под Плевном.¹⁰ Ратну прокламацију српском народу поводом почетка Другог српско-турског рата кнез Милан објавио је у Београду тек 13. децембра 1877. године.¹¹

Други српско-турски рат био је далеко успешнији од Првог. Српска војска је за свега два месеца постигла велике успехе. Још на почетку рата успешно је опсела Ниш (20. децембра 1877). Куршумлија била је ослобођена 25. децембра. Након ослобођења Прокупља, ослобођен је Лесковац од Турака 23. децембра 1877. године. Потпуковник Јеврем Марковић је на челу Књажевачке војске заузео позицију Бабина глава 17. децембра, а два дана касније и превој Свети Никола. Након жестоке борбе ослобођена је Бела Паланка (Ак-Паланка) 24. децембра и њена утврђења. Још на почетку ратних операција, српска војска заузела је Кулу (Адлију) 16. децембра 1877. године. Уследиле су борбе за ослобођење Пирота, које су успешно окончане 28. децембра 1877. године. Потом су све снаге усмерене ка Нишу. Турска одбрана 10. јануара 1878. године напустила је град и предала га српској војсци. Српско ратовање са Турцима било је праћено и новим успесима на Истоку. За кратко време били су ослобођени: Цариброд и Трн (1. јануара), Драгоман (2. јануара), Брезник и Радомир (6. јануара). Уз помоћ народних устаника српска војска ослободила је Босилеград и дошла све до Ћустендила. Тешке борбе су српски војници водили око Преполца и Самокова од 23. јануара до 3. фебруара 1878. године. Турске снаге су у ноћи између 30/31. јануара напустиле Врање. Моравски, Тимочки и Шумадијски корпус заузели су Бојник и Лебане а потом наставили са напредовањем и без отпора ушли 4. фебруара у Гњилане. Једно извиђачко одељење стигло је 5. фебруара у Грачаницу, где га је сачекало обавештење о примирју потписано 31. јануара 1878. у Једрену, између Русије и Турске.¹²

⁹ Ч. Попов, Источно питање и српска револуција..., 210; „Манифест цара Александра” и „Циркуларна нота Горчакова”, Српске новине, 15. април 1877.

¹⁰ Ј. Ристић, Дипломатска историја Србије за време српских ратова за ослобођење и независност 1875–1878, Књ. 2, Други рат, Београд 1898, 35–36, 38–40, 42–56; Б. Поповић, Дипломатска историја Србије, Београд 2010, 418; Ч. Попов, Француска и Србија 1871–1878, Београд 1974, 375; Записници седница Министарског савета..., 309; „О Књажевом путу”, Српске новине, 6. јун 1877; „Телеграм Букурешт (9. јун 1877.)”, Српске новине, 10. јун 1877.

¹¹ Зборник закона и уредаба изданих у Књажеству Србији од 5. августа 1877. до 12. јуна 1878. године, Књ. 32, Београд 1878, 133–136; „Прокламација”, Српске новине, 1. децембар 1877.

¹² П. Опачић и др., Битке и бојеви у Српско-турском и Црногорско-турском рату 1876–1878. и у Српско-бугарском рату 1885, Београд 1998, 288–313, 326–341, 348–353, 360–376; Б. Лилић, „Ослобођење Лесковца у Другом српско-турском рату 1877/78. у списима савременика”, Лесковачки зборник, XLVIII, Лесковац 2008, 94–95; Б. Лилић, Историја Пирота и околине, Део I, Пирот у периоду турске власти 1804–1878, Пирот 1994, 213–214; В. Стојанчевић, Југоисточна Србија у XIX веку (1804–1878), Ниш 1996, 387–388; Д. Антић, „Ослобођење Врања 1878. године у сећањима Алексе Ђорђевића”, *Philologia Mediana*, 7, Ниш 2015, 357–359; „Вести са бојног поља”, Српске новине, 15. децембар 1877; „Вести са бојног поља”, Српске новине, 10. децембар 1877; „Вести са бојног поља”, Српске новине, 8. децембар 1877; „Вести са бојног поља”, Српске новине, 18. децембар 1877; „Вести са бојног поља”, Српске новине, 20. децембар 1877; „Ниш 4. јануар 1878”, Српске новине, 6. јануар 1878; „Вести са бојног поља”, Српске новине, 11. јануар 1878; „Вести са бојног поља”, Српске новине, 26. јануар 1878.

Након великих успеха српске војске, српска влада је, не чекајући закључење примирја на ослобођеној територији укинула турско законодавство и почела стварање привремених цивилних управа. Административно уређење ослобођених крајева вршено је на основу одредби из „Привременог закона о уједињењу ослобођених предела” од 15. јануара 1878. године. Укинуте су све институције Отоманске царевине као и зетечени аграрно-правни односи на селу. Уместо старог административног система уведена је нова окружна, среска и општинска управа. Образовано је седам управа: Врањска, Прокупачка, Лесковачка, Нишка, Белопаланачка, Пиротска и Кулска.¹³

Када су поведени преговори о миру између Русије и Турске, руски преговарачи, на челу са генералом Игњатијевим, не само да нису помишљали на испуњење захтева Србије за територијално проширење, већ су намеравали да за рачун Бугарске одузму Србији главне ратне тековине: Ниш, Пирот, Лесковац и Врање. Српски заступници у Главном руском стану бранили су интересе своје земље и доказивали неправду и штету која би била причињена српском народу ако му се не би придружио Косовски вијалет, а нарочито ако му се из ослобођених места одузме Ниш.¹⁴ Министар иностраних дела Јован Ристић сматрао је да „политика која би Бугаре хтела на штету српског елемента да оснажи, оставила би између два народа семе раздора, те би тако представљао жалостан приказ нових крвавих сукоба између хришћанских и сродних елемената, који би све пријатеље хришћанства већма поражавали но дојакошњи сукоби са Турцима”. Ристић даље закључује, „ми претпостављамо да они српски крајеви, који не би могли ући у нове границе српске, пре остану под непосредном управом турском, но да уђу у нову државу бугарску, у којој би они изгубили народност”.¹⁵

Санстефански мир, потписан 3. марта 1878. године, предвиђао је стварање Велике Бугарске (Санстефанске Бугарске), као аутономне кнежевине са хришћанском владом и народном војском. Она би захватала територију далеко ван етнографских граница бугарског народа: од Црног мора на истоку, до Охридског језера на западу, те од Дунава на северу и Егејског мора на југу. Руси су на тај начин створили државу са 172.000 квадратних километара, коју би, поред подунавске Бугарске, источне Румелије и Софијског санџака до планине Риле и Осогова, требала да чини готово цела Македонија и делови српске националне територије.¹⁶ Русија је имала за циљ ширење своје интересне сфере ширењем граница нове бугарске државе на Балкану. Бугарска је географски ближа Русији од Србије па је и спровођење руског плана да преко сателитске Велике Бугарске загосподари источном половином Балканског полуострва било остварљивије. Пут Русије у Цариград водио је кроз Бугарску, а не кроз Србију. Русија је Санстефанским уговором стекла превласт на Истоку. Чинило се да је руски сан о избијању на топла мора остварен. Међутим, Велика Британија никако није хтела

¹³ М. Самарџић, Од Сан Стефана до Сливнице, Србија против Бугарске 1878–1886, Нови Сад 2008, 18–19.

¹⁴ Записници седница Министарског савета..., 342; Србија 1878. Документи, прир., М. Војводићи др., Београд 1978, 57–61.

¹⁵ Србија 1878..., 76–77.

¹⁶ Подбрани извори за бугарската историја, Т. 4, Бугарската држава и бугарите, Кн. 1, (1878–1946), састав. Г. Маркови др., Софија 2009, 50–55; Историја на бугарите 1878–1944 в документи, Т. I, 1878–1912, Ча. 1, састав., В. Георгиев и С. Трифонов, Софија 1994, 11–14.

да дозволи излазак Русије на Егејско море и контролу над Мореузима (Босфором и Дарданелима) јер би тиме довела у питање њену превласт у источној трговини. Британија је на Босфору штитила Суецки канал и пут за Индију.¹⁷

Санстефанским уговором Србија је добила признање независности и територијално проширење од 150 квадратних километара, које је обухватало Ниш, Лесковац, Топлицу, Лаб и делове Новопазарске и Митровачке нахије, али без градова Митровице и Новог Пазара.¹⁸ Јавно мњење, Влада Кнежевине Србије и шири слојеви народа примили су уговор са великим разочарењем, како због малих добитака, тако и због онога што је руска дипломатија постигла за бугарски народ. За Србију је углавном било предвиђено тек једна трећина територија које је њена војска ослободила од Турака и око половине од укупне територије Нишког санџака. Само Нишка, Прокупачка, Куршумлијска и Лесковачка каза припале су Србији, док су Врањска, Пиротска, Трнска и Брезничка каза додељене Бугарској.¹⁹ За српско-руске и српско-бугарске односе овога времена била је од посебног значаја VI тачка Санстефанског уговора, која је формулисана на следећи начин: „Дефинитивне границе Бугарске означиће специјална руско-турска комисија, пре него што руска царска војска буде евакуисана из Румелије. Ова комисија ће водити рачуна о свим пословима и изменама које ће морати да се изврше на лицу места у вези са општом линијом према начелу националне већине становништва пограничних крајева, сходно основама мира, а исто тако ће се водити рачуна о топографским и практичним интересима саобраћаја за локално становништво”.²⁰

Велику захвалност кнезу Милану и српском народу поводом ослобођења упутили су становници Врања и околине 15. фебруара 1878.²¹ Такође, становници Трна и Знепоља, „као верни нераздвојни синови наше матере Србије”, упутили су 17. фебруара адресу српском кнезу са изјавама захвалности што их је српска војска ослободила.²² По објављивању Санстефанског уговора, српска влада примала је већи број петиција са захтевом становништва Пиротске казе да као Срби остану у њеном саставу. Пироћанци су том приликом наглашавали да се: „по новинама и по свету растурају се свакојаки гласови о нама становницима пиротске нахије, који смо прави старински Срби, који свету славу славимо, доламе носимо, певамо Косово и кнеза Лазара, имамо гусле и све остало имамо и радимо што и наша браћа Срби. Ми протестујемо противу тих гласова и пред Богом и пред људима, и нарочито објављујемо онима који нашу судбину решавају да смо ми прави Старосрби, што сведоче и наши св. манастири и цркве. Ми хоћемо да смо сједињени с нашом браћом Србима и мајком Србијом, која је своју крв пролила за нашу слободу, од које су нас Турци на Косову раздвојили”.²³ Кнезу Милану су биле поднете адресе сељака Лужничког среза (са потписима 125

¹⁷ Д. Антић, „Поглед на српско-бугарске односе с краја XIX и почетком XX века”, Годишњак Педагошког факултета у Врању, VII, Врање 2016, 58.

¹⁸ Србија 1878..., 105–107, 117; *Balkanski ugovorni odnosi...*, 77.

¹⁹ В. Стојанчевић, Србија и Бугарска од Санстефанског мира до Берлинског конгреса, Београд 1986, 35.

²⁰ Исто, 41.

²¹ Србија 1878..., 61–62.

²² Исто, 64–65; Ј. Хаџи-Васиљевић, „Цариброд и Босилиград”, Браство, XVIII, Београд 1924, 35–36.

²³ Пирот и срез нишавски: 1801–1918, Грађа, Књ. 1, 1801–1883, прир., И. Николић, Пирот 1981, 285–290; Србија 1878..., 118–121; „Незванични део – Изјава”, Српске новине, 19. март 1878.

представника свих села), среза Нишавског – из Темске (са 121 потписом), из среза Височког (са 71 потписом), а затим из Пирота са преко 150 потписа.²⁴ Пироћанци и Трнчани после Санстефанског мира неколико пута су понављали своје жалбе српској влади да као Срби по језику, историји и свести остану у склопу Кнежевине, не желећи да потпадну под Бугарску. Пироћанци су дали те изјаве 25. марта а Трнчани 24. марта, Пироћанци са 297 потписа из града и нахије, а Трнчани са 140 потписа.²⁵

Када је ситуација у српско-руско-бугарским односима постала затегнута, житељи Пирота, Трна, Врања и осталих места у старој Србији, свакако уз подршку српске владе, обратили су се 31. марта 1878. године руском цару са молбом да „не буду отргнути од мајке нам Србије”. Они нису били вољни да се прикључе Бугарској. Наводили су и практичан разлог таквих ставова: „али нашој краткој радости сад је следовала највећа туга. Кад чусмо да смо од рођене српске браће отргнути, и придружени Бугарској, тој браћи на жалост по имену, а не по срцу и делу. Ми смо већ од бугарских чорбација велика зла претрпели. Они су нас глобили. Турцима одавали, наше српске учитеље и свештенике у апс бацали, или приморавали на бекство из земље, наше књиге и нас србски језик из школа истеривали и свој нам наметали, нашу српску славу јавно у црквама жигосали, и настојавали да нам из срца изчупају чак и сваки спомен миле нам народности српске, за коју смо светињу свагда готови живот положити”.²⁶ Дванаест „општина” Знепољске казе заједно са Трнчанима тражили су 1. априла припајање Србији, протествујући што их „пропаганде и агенти” из Софије називају Бугарима (општина: Трнска, Бапска, Бусиначка, Горњомраморска, Вилиповачка, Рејановачка, Изворска, Боровска, Кострешовачка, Врапчанска, Населевачка, Клисурска и Зеленградска).²⁷ Овакав апел српској влади упутили су и становници Врања и околине 5. априла са укупно 618 потписа.²⁸ До краја марта су педесет три „општине”, са шездесет села, казе Брезничке (13. априла) молиле српског кнеза да их по сваку цену задржи у Србији и под српском управом.²⁹ Пристизале су петиције и са простора који нису били поседнути српском војском – из околине Радомира и Софије, као и из Старе Србије. На потезу према Софији делатност владе била је пре свега усмерена на прикупљање петиција с простора који је посела српска војска, те је министар иностраних дела Ристић сматрао да пријем петиција и депутација из села у Софијском пољу, која су се налазила под руско-бугарском управом није пожељан уколико се има у виду деликатан положај српске владе према руској а самим тим и према руско-бугарској управи. Навешћемо неке од тих петиција. Изјава становника Власотинца и околине 11. априла 1878. године о захвалности на ослобођењу и захтев за присаједињење Србији.³⁰ Такође, становници Гњилана и околине упутили су молбе кнезу Милану

²⁴ Б. Лилић, „Пиротски крај у плановима великих сила од Санстефанског мира до Берлинског конгреса, (поводом 120 година ослобођења од Турака)”, Братство, 2, Београд 1998, 71.

²⁵ Исто, 71; Србија 1878..., 189–191.

²⁶ Србија 1878..., 207–209.

²⁷ Исто, 209–210; В. Стојанчевић, Србија и Бугарска од Санстефанског мира..., 42.

²⁸ Србија 1878..., 230–234.

²⁹ Исто, 262–265; В. Стојанчевић, Србија и Бугарска од Санстефанског мира..., 42; Ј. Хаци-Васиљевић, н. д., 36; Д. Антић, „Поглед на српско-бугарске односе...”, 57.

³⁰ Србија 1878..., 255–259; „Изјава”, Српске новине, 12. април 1878.

Обреновићу 5. маја.³¹ Писма сличних садржина слали су и мештани села Петрич и Житен, округа Софијског, 18. маја, кмет Венко Папин и још 19 потписника са поруком: „Јоште молимо Господару да учиниш шта треба те да не трпимо више муке које нам бугарски комитет у Софију сваки дан чине. Молимо те Господару немој повлачити твоју сабљу у корице докле нас не избавиш и не предаш у наручје наше мајке Србије”. Скоро исте садржине било је и писмо које је послато 20. маја 1878. из Сливнице, председник суда Георгије Антин у име села Понор, Опицвет, Боговци, Безден и Сливница. М. Васиљевић, начелник округа Височког, обавестио је Панту Срећковића, да комитетски жандарми из Софије прелазе границу и узимају младиће за регрутацију у Софији.³² Село Костин Брод и околна села послала су молбу кнезу Милану 21. маја у коме изјављују да не желе да остану у Бугарској, већ да су они Срби, ако није могло присаједињење Србији онда су тражили да буду под контролом Руса, само „да не будемо силома Бугарина и пот Бугарско кад несмо Бугари но право Старо Србје”.³³ Влада је заузела пасиван став према овим молбама. Јован Ристић је телеграмом обавестио Панту Срећковића да би „заузимање села преко демаркационе линије могло при коначном решавању питања о границама окренути на нашу штету. Пошто губернатор софијски према нама лојално поступа, због тога се молба ових села не може усвојити, нити им се дати била каква заштита”. Међутим, оставио је простора ако желе да изнесу своју жељу о присаједињењу Србији, да је изјаве у Софији или да се стрпе, па своју жељу изнесу пред комисију за разграничење.³⁴ Разлози расположења становништва бившег Нишког, Софијског и Видинског санцака за припајање Србији били су бројни. Најзначајнији су били привлачност слободног сељачког поседа у Србији и укидање свих намета, сем пореза на просторима које је држала српска војска и на којима је образована српска управа. На супротној страни руско-бугарска привремена управа задржала је постојеће обавезе, а понашање њених чиновника и нове бугарске жандармерије, као и регрутација младића за бугарску војску, подстакли су становништво које је живело под српском управом да тражи присаједињење Србији. Иако нема сумње да је на овом, вековним сеобама етнички измешаном простору, део становништва био српског порекла, велику улогу у опредељивању становништва за припајање Србији имали су разлози економске природе.³⁵

Бугарско јавно мњење је након Санстефанског мировног уговора почело са пропагандом и политичком акцијом за очување својих тековина. Ова бугарска активност делом се развијала у званичној сарадњи са представницима руске администрације у Бугарској, а делом је ишла преко представника националних организација као и приватне иницијативе угледнијих Бугара. Прва активност имала је званичну подршку руских гувернера у Софији и Видину, Алабина и Тухолке, а након смрти кнеза Черкасног и новог царског комесара Дондуков–Корсакова, велику подршку пружао је софијски вицегувернер Марин Дринов.³⁶

Велику улогу у формирању пропагандне делатности у корист бугарског

³¹ Србија 1878..., 322–327.

³² Исто, 335–336.

³³ Исто, 344–346.

³⁴ Исто, 346–347.

³⁵ М. Самарцић, Европа и обележавање граница Србије 1878–1879, Нови Сад 2006, 27–28.

³⁶ В. Стојанчевић, Србија и Бугарска од Санстефанског мира..., 43.

народа имала је Бугарска Егзархија. Почетак њеног територијалног формирања био је ферман од 27. фебруара 1870. године. Члан десет тог султановог указа је одредио епархије које су иницијално улазиле у њен састав: то су биле митрополије Русенска, Доростолско-Червенска, Преславска, Трновска, Софијска, Врачанска, Ловечка, Видинска, Нишка, Нишавска (Пиротска), Ћустендилска, Самоковска и Велешка.³⁷ Услед нерешеног статуса и кршења канонског поретка, она се од 1872. нашла у стању шизме. Шизму је прогласила Васељенска патријаршија, на сабору на коме су учествовали и представници још неких помесних православних цркава.³⁸ На територији које је ослободила српска војска налазиле су се две митрополије Бугарске егзархије – Нишка и Нишавска. На челу Нишке митрополије био је митрополит Виктор Чолаков, а Нишавске митрополит Евстатије Димитракијев Пелагонијски. Кулска област била је у саставу Видинске митрополије, којом је управљао епископ Партениј Велички, а Врањска област под управом егзархијске Скопске митрополије, односно Скопске митрополије Васељенске патријаршије, у зависности од опредељења верника.³⁹ Питање нових граница Кнежевине Србије према Османском царству, односно будућој бугарској држави, постало је питање међународног спора, где су одлучујућу улогу имале велике силе. Битан, али не и пресудан чинилац, који је могао да утиче на коначну одлуку о томе, била је етничка опредељеност становништва. Управо у таквој ситуацији је егзархијски митрополит Евстатије одиграо важну улогу.⁴⁰

У очекивању расплета спорних питања, српска влада је бранила начело *status militaire*, како су у својим односима практиковали Русија и Турска. Међутим, руско-бугарска администрација, „Гражданское управленије”, је на Санстефански уговор гледала више са његове практичне него формално-правне стране. Првих дана марта Алабин је затражио од пиротског окружног начелника Панте Срећковића да српски чиновници напусте Пиротску, Трнску и Врањску казу, како би се ту увела бугарска грађанска управа, па је у Пирот због тога упутио једног телеграфског чиновника који је од Срба захтевао „да прими пиротску штацију”. Панта Срећковић је тим поводом тражио хитне инструкције од генерала Косте Протића, Јована Ристића и кнеза Милана.⁴¹ Са бугарске стране постојале су замерке да је бугарско становништво изложено константном притиску и опасности да буду србизирани. Такав став испољиле су пиротске чорбације у писму Марину Дринову од 5. априла 1878. године.⁴² Софијски вицегувернер Марин Дринов упутио је телеграм Т. Бурмову у Сан Стефану са молбом да се успоставе бугарска грађанска управа у Пироту, Трну и Врању. Телеграм је датиран из 11. априла 1878. године.⁴³ Нова бугарска управа спроведена након ослобођења била је под надзором Руса и њиховим

³⁷ Ј. Радосављевић, „Кнежевина Србија и Бугарска Егзархија 1870–1878.”, (необјављена докторска дисертација, Универзитет у Београду, Филозофски факултет, Одељење за историју, 2019), 120.

³⁸ Ј. Радосављевић, „Митрополит Евстатије и успостављање српске црквене управе у Нишавској митрополији 1878. године”, *Историјски часопис*, LXVII, Београд 2018, 248.

³⁹ Ј. Радосављевић, „Кнежевина Србија и Бугарска Егзархија...”, 308–309.

⁴⁰ Ј. Радосављевић, „Митрополит Евстатије и успостављање српске црквене управе...”, 252.

⁴¹ В. Стојанчевић, *Србија и Бугарска од Санстефанског мира...*, 54; *Србија 1878...*, 158; *Пирот и срез нишавски...*, 279; Д. Антић, „Поглед на српско-бугарске односе...”, 58; М. Војводић, *Изазови српске спољне политике (1791–1918), огледи и расправе*, Београд 2007, 53.

⁴² *История на българите 1878–1944 в документи...*, 15–16.

⁴³ Исто, 17.

представником гувернером Дондуков–Корсаковим. Он је од руске владе добио 10. априла инструкције за уређење ослобођених територија, а касније је добијао и додатне инструкције.⁴⁴

Нова активност са бугарске стране био је захтев Алабина упућен Панти Срећковићу, да Бугарин Нешов „купи подписе бугарске у Пироту, Трну и Врању на захвалницу народа бугарског цару Александру”. Министарски савет Србије решавао је о овом питању на седници од 28. марта 1878. године и донео одлуку да се Нешову не забрањује скупљање потписа, али тако да он „не гради скупове, да не иде по кућама, и да не заводи сплетку по житељству српском, но ко му дође нека се подпише ако хоће”.⁴⁵ Као одговор на овакву меру бугарских пропагандиста, српска влада решила је да се не само Пиротски, Трнски и Врањски срез задрже под српском управом, већ да се то уради и са Кулским срезом, у коме је функционисала српска среска и општинска управа са педесет и девет села. Јован Ристић је препоручивао К. Протићу да по налогу кнеза Милана, Врањанци, Пироћанци и Трнчани пошаљу једну депутацију руском цару „која би била тумач жеља ових места и целог обима који њима припада”. То је требало да буду одабрани и отресити људи „који ће знати дати израза жељама народним”. Молбе је требало писати старим правописом и превести на руски, што би по Ристићевом мишљењу могао учинити начелник Срећковић. Ова депутација би преко Београда ишла за Петроград. Исто тако сматрало се потребним да друга депутација, такође од три члана, однесе исту молбу са истим потписима и руским преводом великом кнезу Николају у Сан Стефано, с молбом да је пошаље цару. То је учињено из превентивних разлога, у случају да прва депутација евентуално не успе доспети до цара. Ристић је препоручивао да молбе потпишу само општинари свију општина, а по крајњој нужди довољно је било да потпишу и само кметови. Делегацију која је ишла у Русију није требало да чине свештена лица, јер им је забрањен улазак у Русију без претходног вишег одобрења, а у депутацији која иде у Сан Стефано може ући и које свештено лице.⁴⁶ Путни трошкови депутације су износили сто дуката. Одређено је да депутати иду о трошку општина. Затим је министар Ристић одобрио да општине исплате трошкове, а затим ће влада допунити њихове издатке.⁴⁷ Припреме око слања депутација нису ишле брзо. Ипак 17. априла 1878. године све је било спремно. Две истоветне молбе биле су потписане и преведене на руски, а такође биле су изабране и две депутације. Коста Протић извештавао је да су 24. априла Аранђел Стојановић из Трна, Мита Крстић из Пирота и Димитрије Јовановић из Врања били одређени за депутате који ће ићи у Петроград. Депутацију упућену у Сан Стефано предводио је Таса Стефановић, кмет из Врања. Он је стигао најпре у Пирот, где су му се придружили пиротски и трнски депутати.⁴⁸

У Пироту, главном попришту сукоба између српске управе и бугарске странке, сеоско становништво, сматрајући себе делом српског народа, било је за припајање Србији. У самој вароши се градски свет поделио у две странке, од

⁴⁴ Историја на българите 1878–1944 в документи..., 17–19.

⁴⁵ В. Стојанчевић, Србија и Бугарска од Санстефанског мира..., 54; Пирот и срез нишавски..., 290; Записници седница Министарског савета..., 346.

⁴⁶ В. Стојанчевић, Србија и Бугарска од Санстефанског мира..., 171–172; Србија 1878..., 217–219.

⁴⁷ В. Стојанчевић, Србија и Бугарска од Санстефанског мира..., 179–180.

⁴⁸ Исто, 178–179.

којих је једна била да се остане у Србији а друга се држала упутства вицегувернера Софијског санцака, Марина Дринова (који је уживао подршку владике нишавског Евстатија), за припајање Пиротског округа Бугарској кнежевини. Владика Евстатије је, користећи положај духовног вође пиротске пастве, пре 1878. године много учинио за продирање бугаризма у пиротски крај. Многи Пироћанци „чорбације” прихватиле су са Егзархијом и идеју бугаризма, не желећи да после рата кидају своје пословне везе са тржиштима у северној Бугарској, Тракији и Цариграду.⁴⁹ За бугарски оријентални део пиротског варошког становништва британски конзул у Београду, који је добро познавао прилике у Пироту, обавештавао је министра Солзберија крајем априла 1878. године како је бугарски део становништва у Пироту под утицајем бугарског комитета организованог у Софији услед чега није у прилици да изнесе ма какве жеље осим оних које су одређене у Софији.⁵⁰ Неповеће сељака повећавало је упорно настојање владике и егзархиста за придобијањем потписника. У измењеним условима непостојања турске управе, то је додатно јачало патриотски дух српског народа. У извештају Панте Срећковића од 20. априла може се видети оријентација и понашање пиротског становништва. Том приликом изјавио је: „Радили смо сви и радили и спремали земљиште, али Санстефански мир и радња Алабина доведе како нас тако и сав свет, осим неколико чорбација и ак-Бугарина владике, у очајање. Ми смо били спремни на шта хоћете, а нарочито лужнички срез, кад ал депеша генерала Протића са њеним *status quo militaire* и заповест да ово јавимо Алабину тако нас развесели да свима свану. Само агенти и пропагандисти покуњили нос; владика интригира, али га свет псује”.⁵¹ У истој депеши Срећковић уједно обавештава да је у разговору са владиком Евстатијем, истакао да он као владика треба да поступа по Светом писму, на шта му је владика одговорио: „ја сам Бугарин, и хоћу да радим у интересу бугарском. Моја је епископија Охрид, ја сам дошао овде привремено”.⁵² Кнезу Милану честитали су телеграфски Цвети 21. априла становници Ниша, Куле, Прокупља, Лесковца, Пирота, Врања, Трна, Брезника и Цариброда са поруком: „Радујемо се да смемо први пут од Косова слободно исказати да смо Срби, да смо учесници свеопште српске радости”. Кнезу су такође честитали Васкрс становници Среза височког из Цариброда, Куле и Трна 20. априла 1878. године.⁵³

Велику улогу у спровођењу бугарске пропаганде имао је бугарски историчар и професор на Харковском универзитету, Марин Дринов, чији су се погледи на српско-бугарску границу подударали са концепцијом Игњатијева и Нелидова. У пропагандној активности против српске управе у Пироту велику улогу одиграо је Симеон Христов, који је по напуштању Пирота и Трна пребегао у Софију. Развијајући своју делатност из нове бугарске престонице, Христов је

⁴⁹ Б. Лилић, *Историја Пирота и околине, Део II, Пирот у саставу српске државе 1878–1918. године*, Пирот 1994, 246–247.

⁵⁰ Исто, 247; Србија 1878..., 292–293.

⁵¹ Б. Лилић, „Пиротски крај у плановима великих сила...”, 74; Србија 1878..., 278–282; Пирот и срез нишавски..., 297–300.

⁵² Пирот и срез нишавски..., 299.

⁵³ Исто, 299; Ј. Хаџи-Васиљевић, н. д., 36–37; „Телеграфске честитке његовој светлости књазу из ослобођених предела”, Српске новине, 20. април 1878; „Његовој светлости књазу Српском, Милану М. Обреновићу IV”, Српске новине, 13. април 1878.

тврдио како су српске власти забраниле Пироћанцима да изразе своја бугарска осећања, па су прогонили бугарске учитеље, а владику Евстатија протерали у Крушевац. Међутим, чињенице о митрополитовом боравку у Крушевцу биле су другачије. Он није био ухапшен и протеран, већ му је било привремено одређено ново боравиште.⁵⁴ Потом је Симеон Христов писао Константину Лиречеку да су потписи и адресе изнуђени како би се пред светом доказало да у Пироту, Трну, Брезнику и Радомиру живе Срби. Он је уживао подршку Марина Дринова и заједно са бившим пиротским учитељем Коцом Глигоровим ишао у Сан Стефано да поднесе адресу великом кнезу Николају за руског цара против делатности Срба и српске управе у Пироту.⁵⁵

Британска јавност показала је интереса за решавање територијалних проблема. Они су преко свог конзула у Београду хтели да имају тачан увид, пре свега у питању верско-конфесионалних, етничких и народносних прилика на територијама које је по завршетку рата у својим рукама држала српска управа. Стога је крајем маја 1878. године Солзбери прихватио предлог британског конзула Цернингама о упућивању британског вицеконзула Лајонела Маршала на пут у новоослобођене крајеве Србије. Требало је посетити Пирот, Ниш и Врање, као и спорне српско-бугарске крајеве. Пошто је познавао српски језик, очекивало се да ће бити у стању да се лично упозна са приликама у пограничним, спорним областима. Посебну пажњу требало је да посвети испитивању држања српских трупа према становништву тих крајева, а пре свега да утврди да ли оне врше притисак да се оно определи за Србију.⁵⁶ По српским извештајима Маршалов обилазак новог подручја имао је несумњив обавештајно-политички карактер. У свом распису начелнику штаба Врховне команде у Нишу генералу К. Протићу од 7. јуна 1878. године, министар унутрашњих дела Радивоје Милојковић јављао је да ће британски вицеконзул захтевати да сазна расположење тамошњег народа, па је стога требало овога пристојно и љубазно дочекати, како би његов обилазак и његова сазнања ишла „у нашу корист”.⁵⁷

Маршал је провео око три недеље на путу у извршавању свог задатка. Цернингам је о томе известио министра Солзберија 4. јула 1878. године рекавши: „Имам част да вам доставим веома занимљив извештај вицеконзула Маршала о садашњем распореду српских снага дуж демаркационе линије и уопште о приликама које је био у стању да запази за време свога скорашњег путовања по Старој Србији, за које је Ваше Господство одобрило својим телеграмом број 15. од 3. јуна о.г. изгледа да су Маршала срдечно примили сви они с којима је дошао у додир. Он је запазио и то да Старо-србијанци искрено желе да се припоје овој земљи. Установио је то без обзира на подозрење с којима су цивилне и војне власти гледале на његова питања”.⁵⁸ На овом путовању Маршалу су даване народне жалбе и представке за припајање Србији. Копије ових петиција биле су

⁵⁴ Б. Лилић, „Пиротски крај у плановима великих сила...”, 77; Ј. Радосављевић, Митрополит Евстатије и успостављање српске црквене управе..., 258–260.

⁵⁵ Историја на бугарите 1878–1944 в документи..., 21–22; Б. Лилић, Историја Пирота и околине, Део II..., 250.

⁵⁶ В. Стојанчевић, Србија и Бугарска од Санстефанског мира..., 105; А. Раствојић, Велика Британија и Србија (1878–1889), Београд 2000, 37; Србија 1878..., 273–274.

⁵⁷ В. Стојанчевић, Србија и Бугарска од Санстефанског мира..., 189.

⁵⁸ Србија 1878..., 504–505.

упућене на Берлински конгрес. Вицеконзул је провео неколико дана у Трну и Брезнику, о чему је оставио службене забелешке, које је Цернингам касније доставио влади у Лондону. Том приликом Маршала је посетио Аранђел Станојевић и други становници Трна, са изјавама да су прави Срби и желе присаједињење Србији.⁵⁹ После новог притиска руске управе крајем марта и почетком априла, у Београду су одлучили да се обрате непосредно Министарству иностраних дела и Врховној команди руске балканске војске са захтевом да до коначног извршења Санстефанског уговора на спорној територији буде задржан *status quo militaire*, односно принцип задржавања војском запоседнуте територије, те да буду избегнути сукоби.⁶⁰ Предлог је наишао на разумевање са руске стране која је сама видела потребу да буде избегнуто даље продубљивање српско-бугарског пограничног спора. Већ 25. марта Милосав Протић из Петрограда јавио је да је заменик руског министра иностраних дела Николај Гирс прихватио предлог и да ће у том смислу бити издана наређења. Коначно, 18. априла руска Врховна команда балканске армије обавестила је српску владу да је на целокупној линији раздвајања српске и руске војске и управе успостављен *status quo militaire*. Јован Ристић телеграмом је јавио генералу Протићу о успостављању *status quo militaire* и навео за сходно обавестити губернаторе у Видину и Софији о гледишту руске владе. Тамо је био упућен генерал Лешјанин.⁶¹ У решавању питања припадности српских ратних тековина учествовале су велике силе на Берлинском конгресу.⁶² Кнежевина Србија је уживала подршку Аустроугарске монархије по питању прикључења Врања, Пирота и Трна. Предуслов подршке суседне монархије био је захтев за закључење посебне конвенције између Србије и Аустроугарске. На другој страни Русија је грчевито бранила своје захтеве да Пирот и Трн као бугарске вароши припадну Кнежевини Бугарској. Министар Јован Ристић у разговору са руским дипломатским представником Шуваловом предлагао је да се гласа у поменутих областима и увиди воља становништва. Ови разговори нису били безначајни, јер су руски представници (Жомини и Бобриков) говорили о потреби да се саслушају жеље народа у трнском и пиротском крају. Бобриков је предвиђао да се повуче српска војска и управа из тих крајева, па да се преузме гласање под контролом европске комисије. Међутим, касније се одустало од овог начина превазилажења проблема.⁶³

Коначно решавање питања српских граница изнето је пред конгресни пленум 8. јула, где је дошло до поновних заплета. Најпре је решавано питање Софијског санцака. Уступање стратешки изузетно значајног кланца Ихтиман Турској довело је у питање српску границу, јер су руски делегати као надокнаду поново захтевали да Пирот и Трн припадну Бугарској. Уз аустроугарски и француски притисак Шувалов је предложио компромисно решење. Србији би припао Пирот, а Бугарској Трн. Линијом коју би накнадно повукла комисија, Србији је остао пиротски крај до Цариброда, укључујући и део Трнског среза, али

⁵⁹ В. Стојанчевић, Србија и Бугарска од Санстефанског мира..., 106; Србија 1878..., 625.

⁶⁰ М. Самарцић, Европа и обележавање граница Србије..., 33.

⁶¹ Исто, 34; В. Стојанчевић, Србија и Бугарска од Санстефанског мира..., 175.

⁶² О одлукама Берлинског конгреса које се односе на Кнежевину Србију види: Србија 1878..., 569–571; О одлукама Берлинског конгреса које се односе на Кнежевину Бугарску види: Подбрани извори за бугарската историја..., 56–62.

⁶³ Србија 1878..., 460–462.

без среског средишта. Питање Врања такође је решено у српску корист након што је већина великих сила стала на страну Кнежевине Србије.⁶⁴

Обележавање нове српске границе требало је да спроведе комисија која је била састављена од представника великих сила. Носила је назив „Међународна комисија за разграничење Србије”. У Кнежевини Србији постојала су уверења да ће због нетачности аустроугарске генералштабне карте по којој је радио Берлински конгрес моћи да се изврше на терену неке исправке у српску корист.⁶⁵ Пролазак Међународне комисије била је прилика да незадовољно становништво које је одредбама конгреса припало Бугарској искаже своје незадовољство и саопшти своју жељу да остане у границама Србије. Становништво Трнског и Брезничког среза, као и представници Радомирске казе, изашли су пред комисију са својим захтевима. Председник комисије (француски комесар Обаре) изјавио је том приликом да комисија није имала овлашћења да решава ова питања, али ће владе великих сила бити обавештене о томе.⁶⁶ Међународна комисија за разграничење наилазила је на бројне тешкоће приликом одређивања граничне линије. Тако је приликом одређивања границе код села Жељуше, а у правцу Сукова, Врапче и Трнске клисуре, Међународна комисија имала проблеме са локалним становништвом. Народ је јурио комесаре и њихове помоћнике, вадио и бацао гранично коље које су поставили. Као разлог наводили су да не желе да остану у Кнежевини Бугарској и претили да ће се иселити у Србију.⁶⁷

Након инцидента који су настали између српске управе у Трну и руско-бугарске управе, српски чиновници напустили су Трн 17. јуна 1879. године. После многих бугарских притисака и тражења да пређе под бугарску управу, као утицајан човек из Трна, Аранђел Станојевић је напустио Трн и преселио се у Пирот. Исто су урадили Иван Пејчовић из Брезника (срески начелник), Миладин Манчевић из Беровице (општински кмет за Височки срез у Цариброду), као и више стотина породица.⁶⁸ Тако су само привремено решени многобројни проблеми између српске и бугарске управе на подручјима које је ослободила српска војска. У великом броју захтева велике силе су остале глуве на молбе српског становништва да остане у границама Србије. Многобројна села насељена српским становништвом, и поред њихове жеље да се припоје Кнежевини, остала су у саставу Кнежевине Бугарске. Берлински конгрес отворио је многобројне проблеме међу суседним кнежеви-нама, од уређења граничне линије, подељености села на српски и бугарски део до питања двовласничких имања и њихове обраде, преласка саме границе итд. У потпуности је тачан закључак Владимира Стојанчевића да „повлачењем граничне линије између Србије и Бугарске није била постављена само граница између две државе, већ је извршено разграничење два народа и њихово историјско раздвајање”.

⁶⁴ П. Опачић и др., н. д., 422–423; М. Војводић, н. д., 56; Србија 1878..., 530–532; Пирот и срез нишавски..., 327–329.

⁶⁵ М. Самарџић, Од Сан Стефана до Сливнице..., 49–50, 52–53.

⁶⁶ М. Самарџић, Европа и обележавање граница Србије..., 121–124; В. Стојанчевић, Србија и Бугарска од Санстефанског мира..., 201–202, 213–214.

⁶⁷ Д. Добросављевић и М. Ђорђевић, у: „Политичке активности Аранђела Станојевића – Трнског у време одржавања Берлинског конгреса”, Наука без граница. 5, Будућност без граница, Косовска Митровица 2018, 271.

⁶⁸ В. Стојанчевић, Србија и Бугарска од Санстефанског мира..., 137–138, 225.

Извори

Објављени извори

- Balkanski ugovorni odnosi 1876–1996, Т.1, (1876–1918). Прир., Momir Stojković. Beograd 1998.
- Записници седница Министарског савета Србије (1862–1898). Прир., Никола Шкеровић. Београд 1952.
- Зборник закона и уредаба изданих у Књажеству Србији од 5. августа 1877. до 12. јуна 1878. године, Књ. 32, Београд 1878.
- История на българите 1878–1944 в документи, Т. I, 1878–1912, Ча. 1. Състав., Величко Георгиев, Стайко Трифонов. София 1996.
- Пирот и срез нишавски: 1801–1918, Грађа, Књ. 1, 1801–1883. Прир., Илија Николић. Пирот 1981.
- Подбрани извори за българската история, Т. 4, Българската държава и българите, Кн. 1, (1878–1946). Състав., Георги Марков, Ана Рабаджийска, Диана Илиева, Йордан Колев, Явор Банков, Валери Клев, Христо Темелски. София 2009.
- Србија 1878. Документи. Прир., Михаило Војводић, Драгољуб Живојиновић, Андреј Митровић, Радован Самарцић. Београд 1978.

Периодика

Српске новине (1875, 1877, 1878)

Литература

- Антић, Дејан. „Ослобођење Врања 1878. године у сећањима Алексе Ђорђевића”. *Philologia Mediana*, 7, Ниш 2015, 353–366.
- Исти. „Поглед на српско-бугарске односе с краја XIX и почетком XX века”. *Годишњак Педагошког факултета у Врању*, VII, Врање 2016, 55–67.
- Војводић, Михаило. *Изазови српске спољне политике (1791–1918), огледи и расправе*. Београд 2007.
- Добросављевић, Даница и Милош Ђорђевић. „Политичке активности Аранђела Станојевића-Трнског у време одржавања Берлинског конгреса”. У: *Наука без граница. 5, Будућност без граница. Косовска Митровица 2018*, 263–274.
- Лилић, Борислава. „Ослобођење Лесковца у Другом српско-турском рату 1877/78. године у списима савременика”. *Лесковачки зборник*, XLVIII, Лесковац 2008, 93–108.
- Иста. „Пиротски крај у плановима великих сила од Санстефанског мира до Берлинског конгреса (поводом 120 година од ослобођења од Турака)”. *Братство*, 2, Београд 1998, 67–81.
- Иста. *Историја Пирота и околине, I део, Пирот у периоду турске власти 1804–1878. године*. Пирот 1994.
- Иста. *Историја Пирота и околине, II део, Пирот у саставу српске државе 1878–1918. године*. Пирот 1994.
- Манчев, Кръстьо. *Сърбия и сърбско-българските отношения 1804–2010*. София 2014.

Опачић, Петар, Саво Скоко, Славко Вукчевић и Славица Ратковић-Костић. Битке и бојеви у Српско-турском и Црногорско-турском рату 1876–1878. и у Српско-бугарском рату 1885. Београд 1998.

Пешић, Мирослав. „Развој социјалистичких идеја у Кнежевини Србији од 1868. до 1876. године”. Теме, XLII, 1, Ниш 2018, 319–339.

Исти. Политичке странке и увођење парламентаризма у Србији од 1881 до 1903. године. Ниш 2017.

Попов, Чедомир. Грађанска Европа (1770–1914), Друштвена и политичка историја Европе (1871–1914). Београд 2010.

Исти. Источно питање и српска револуција 1804–1918. Београд 2008.

Исти. Француска и Србија 1871–1878. Београд 1974.

Поповић, Богдан. Дипломатска историја Србије. Београд 2010.

Радосављевић, Јелена, „Кнежевина Србија и Бугарска Егзархија 1870–1878.”. Необјављена докторска дисертација, Универзитет у Београду, Филозофски факултет, Одељење за историју, 2019.

Иста. „Митрополит Евстатије и успостављање српске црквене управе у Нишавској митрополији 1878. године”. Историјски часопис, LXVII, Београд 2018, 247–270.

Растовић, Александар. Велика Британија и Србија (1878–1889). Београд 2000.

Ристић, Јован. Дипломатска историја Србије за време српских ратова за ослобођење и независност 1875–1878, Књ.1, Први рат. Београд 1896.

Исти. Дипломатска историја Србије за време српских ратова за ослобођење и независност 1875–1878, Књ.2, Други рат. Београд 1898.

Самарцић, Момир. Европа и обележавање граница Србије 1878–1879. Нови Сад 2006.

Исти. Од Сан Стефана до Сливнице, Србија против Бугарске 1878–1886. Нови Сад 2008.

Стојанчевић, Владимир. Југоисточна Србија у XIX веку (1804–1878). Ниш 1996.

Исти. Србија и Бугарска од Санстефанског мира до Берлинског конгреса. Београд 1986.

Хаџи-Васиљевић, Јован. „Цариброд и Босилиград”. Братство, XVIII, Београд 1924, 32–46.

MA Bojan Petrov,
b.petrov-16714@filfak.ni.ac.rs

Summary

THE ASPIRATION OF THE POPULATION OF THE LIBERATED AREAS TO JOIN PRINCIPALITY OF SERBIA IN 1878

With the outbreak of the uprising in Herzegovina in July 1875, the Eastern Question was reopened, and thus it was time to resolve the Serbian question. During the Second Serbian-Turkish War (1877–1878), the Army of the Principality liberated a significant part of the Serbian population thus was under Ottoman rule. However, the position of the great powers was contrary to the expectations of the Principality of Serbia, that it was natural for these areas to belong to Serbia, which were historically and ethnically part of a single Serbian people. Great efforts were made by the inhabitants of Pirot, Vranje, Trn, Breznik in order to prove to the whole world that they are Serbs and want to join the Principality of Serbia, and not the newly created Principality of Bulgaria. The Berlin Congress will resolve the issues of annexation of its war achievements to Serbia only partially in the favor, leaving a large part of the Serbian people outside the state borders.

Keywords: *Principality of Serbia, requests, deputations, great powers, San Stefano Bulgaria, Berlin Congress, new regions*

Душан Андрејевић, историчар – архивиста

Историјски архив Ниш

andrejevic.d@arhivnis.rs

УДК 929.52ОБРЕНОВИЋ”1902/1903”(497.11 Ниш)

Оригинални научни рад

Примљено: 26. 5. 2021.

Редиговано: 4. 6. 2021.

Прихваћено: 1. 9. 2021.

poseta aleksandra i drage obrenovi } ni { u 1902/1903. godi ne

Апстракт: Град Ниш је одмах по ослобођењу од Турака кренуо у убрзану модернизацију. Кнез Милан Обреновић је уложио све своје ресурсе да би се Ниш, а самим тим и остали новоосвојени крајеви, што пре уклопили у нову државу. Народна скупштина и Министарски савет су редовно заседали у Нишу. Владари из династије Обреновић су по ослобођењу 1878. године Ниш учинили другом престоницом Србије. Крајем 1902. и почетком 1903. године краљевски пар, Александар и Драга Обреновић, провео је више месеци у Нишу током којих су прославили крсну славу – Светог Николу, Божић, Нову Годину и двадесетпетогодишњицу ослобођења Ниша. Време проведено у Нишу, краљ Александар је користио за дипломатске активности. Вођени су преговори о посети српског краљевског пара руском двору. Испоставило се да је та дипломатска борба вођена у Нишу, била круцијална за будућност династије Обреновић.

Кључне речи: династија Обреновић, Ниш, Ламздорф, Србија, Русија.



Најзначајнија година у нововековној историји Ниша је 1878. година, када је град после вишевековне османске власти ослобођен и враћен матици Србији. Нишлије су све заслуге приписале младом владару Србије – кнезу Милану¹, касније краљу. Та посебна веза кнеза Милана и Нишлија је врло брзо успостављена, да би се та повезаност одразила и пренела на целу породицу Обреновић и примећује се данас, скоро век и по након ослобођења.

Кнез Милан је одмах по ослобођењу кренуо у модернизацију Ниша и желео је да га претвори у „Другу престоницу”. У селу Горња Топоница код Ниша кнез Милан је купио сто хектара земље, ограђени шанцем и живом оградом, док је у Нишкој Бањи направљен Павиљон, стаклено здање са три куполе, који је служио за одмор после купања.² Најрепрезентативнију кућу у Нишу је откупио од Бећир-бега, унука Хафис-паше³, претворивши га у своју резиденцију. Зграда је

¹ Кнез Милан Обреновић је имао 23 године када је ушао у ослобођен Ниш.

² С. Рајић, Александар Обреновић: владар на прелазу векова: сукобљени светови, Београд 2014, 508.; Ј. Васић, Нишка Бања, Ниш 2007, 54.

³ Заповедник Ниша од 1795. до 1805. године и командант турске војске на Иванковцу 1805. године.

после реконструкције претворена у двор који је користила династија Обреновић, касније Карађорђевић.⁴

Народна скупштина често је сазивана у Нишу. Идеја је била да се Ниш, као и други ослобођени крајеви, што боље вежу за Србију, да би касније сазивање Скупштине имало мало другачији циљ. Сматрано је да је потребно да се посланици одвоје од превеликог утицаја престонице, и да би на овај начин двор имао бољи надзор над Скупштином.⁵ Често су и министарства свој рад обављала из Ниша. Када томе додамо да је и краљевска породица Обреновић проводила и по више месеци у току године у Нишу, онда Ниш са правом може понети назив „Друга престоница”.

Остало је забележено да су краљеви из породице Обреновић у Нишу више пута прославили Нову годину, објављивали престоње беседе, дочекивали званичнике. Чак је у Нишу, почетком 1901. године, уприличен дочек владара суседне Бугарске, Фердинанда Кобурга.⁶ У Нишу је краљ Александар Обреновић објављивао неке од својих говора који су имали далеког одјека у јавности, као што је говор о наследству Престола или говор о томе како његовом оцу нема повратка у Србију. У овом граду краљ Александар је примио вест о смрти оца, краља Милана, и са нишког двора објавио текст „Народу српском”⁷.

Један од најсвечанијих дочека породице Обреновић догодио се 1901. године када је краљ Александар први пут дошао са својом супругом у Ниш. Том приликом је направљена Тријумфална капија, постављена код Саборне цркве. Украшена је српским државним обележјима, круном, стилизованим словима А(лександар) и Д(рага), као и стиховима:

*Из уста наших сред храма светог
дижу се Богу молитве благе.
За здравље, срећу, краља нам светлог
дичне му љубе краљице Драге.*

Слика 1: Разгледница из Ниша са мотивом Тријумфалне капије поводом доласка краљевског пара у Ниш 1901. године⁸

И у следећим месецима и годинама краљевски пар је често и радо посећивао Ниш. На путу по Србији у септембру 1902. године,



⁴ Б. Андрејевић, Споменици Ниша, Ниш 1996, 15.; Историја Ниша. Књ.1, Од најстаријих времена до ослобођења од Турака 1878. године, ур., Д. Милић, Ниш 1983, 342.

⁵ Ж. Живановић, Политичка историја Србије у другој половини деветнаестог века. Књ. 4, Друга половина владавине Краља Александра I до угашења династије Обреновића : 1897–1903, Београд 1925, 55–56.

⁶ С. Рајић, н. д., 357.

⁷ „Народу Српском”, Српске новине, 30. јануар 1901.

⁸ ИАН, ЗФ.

краљ је у Крушевцу и Нишу одржао политичке говоре у којима је изјавио да је незадовољан развојем политичких прилика у земљи.⁹

Посебно се истиче последња посета краљевског пара Нишу, која је трајала од 20. новембра 1902. до 23. јануара 1903. године¹⁰. Постојало је више разлога зашто је краљевска породица проводила толико времена у Нишу. Као прво, планирана је прослава 25 година ослобођења Ниша, као најважнијег града којег је Србија добила током ослободилачких ратова 1876/77. године. Осим тога, били су у плану и грађевински радови на двору у Београду. Током поменутог посете Нишу на међународном плану су се одигравали веома битни догађаји који су имали утицаја по династију Обреновић, а самим тим и на Краљевину Србију, тако да је тих месеци Ниш био сведок промена које су се дешавале.

Посета грофа Ламздорфа Нишу

Услед међународних прилика, краљ Александар имао је потребу да се дистанцира од Аустроугарске, тј. од политике свога оца, краља Милана и покуша да се приближи Русији. Главни разлог окретања Русији била је Македонија, јер без руске подршке није могла да успе српска пропаганда у Македонији. Осим тога, заштита руског цара би му много помогла по питању унутрашњих проблема. Женидба са Драгом Машин, као и лажна трудноћа краљице, допринели су великој непопуларности краљице, а самим тим и краља Александра.

Једно од могућих решења за новонасталу ситуацију је потпуна подршка цара Русије Николаја II, коју би обезбедио ако би цар примио у званичну посету краљевски пар из Србије. На тај начин би се јавно приказало како руска царска породица прихвата краљицу Драгу.

Пут у Русију, тако дуго одлаган, очекивао се са сигурношћу у току јесени 1902. године. То је био једини начин да краљица у земљи буде прихваћена и да се заустави антидинастички покрет. О томе најбоље говори изјава из приватног писма руског амбасадора у Србији, послата министру спољних послова Русије грофу Ламздорфу: „Не треба наглашавати да све у овој земљи зависи од краљевог пута у Русију”.¹¹

Колики је значај имала предвиђена посета може се закључити и по томе колико је времена требало руском посланику Черикову да саопшти лошу вест краљу Александру. Амбасадор је сазнао да је пут отказан од министра Ламздорфа још почетком септембра 1902. године¹², али краља Александра, који се у Нишу припремао за пут у Русију, обавестио о одлуци тек почетком октобра. Краљ Александар је коначно схватио да од планиране посете неће бити ништа, јер је отказана четврти пут. Овог пута је било у питању здравствено стање царице.¹³

⁹ М. Пешић, Политичке странке и увођење парламентаризма у Србији од 1881. до 1903. године, Ниш 2017, 361.

¹⁰ Датуми су навођени по старом јулијанском календару, осим ако није наведено другачије.

¹¹ С. Рајић, н. д., 493.

¹² Исто, 368.; S. Rajić, „The Russian Secret Service and King Alexander Obrenović of Serbia: (1900–1903)”, *Balkanica XLIII*, Beograd 2012, 162–163.

¹³ Стварни разлог није у потпуности разјашњен. Сматра се да су црногорске принцезе, које су биле присутне да руском двору упутиле у проблематичну прошлост краљице Драге, тако да руска царица није желела званичан сусрет са српском краљицом.

Забележено је да је краљ Александар био страшно љут и да је бес искилио на руском амбасадору. Исте вечери, 4. октобра, краљ је отпутовао за Београд, али није желео да прими амбасадора у воз, тако да је Чериков морао да сачека следећи воз, што је било у супротности са сваком дипломатском праксом тога доба.¹⁴

Наставак дипломатске борбе краљ Александар води из Ниша. Краљ и краљица одлучују да се убрзо врате у Ниш и проведу дужи период у њему. На железничкој станици у Нишу краљевски пар је дочекан 20. новембра 1902. године и остао је у Нишу у континуитету до 23. јануара 1903. године.

По доласку у Ниш, краљевски пар се најпре повукао у двор. Нису приређивали аудијенције, нити су посећивали градска дешавања. Забележено је да су одустали од забаве Нишке грађанске касине због хладноће и послали су мајора Воју Блазнавца са прилогом од 300 динара.¹⁵

Први пут су се појавили у јавности почетком децембра у Ђурлинској цркви, када су присуствовали свечаности откривања споменика, који је представљао портрет краља Милана уоквирен богато украшеним мермерним рамом. Споменик је освештао епископ нишки Никанор.¹⁶

Следећа велика манифестација у Нишу била је прослава славе династије Обреновић – Св. Никола. На дан славе одржана је напре свечана архијерска служба у Саборној цркви. Затим је приређен свечан ручак у двору, коме су присуствовале на десетине званица. Били су присутни митрополит београдски Иноћентије, епископ нишки Никанор, сви министри који су били у Нишу, као и виђеније Нишлије и официри. Био је то прворазредни догађај за грађане Ниша.¹⁷

Иако је централни догађај који је требало да се догоди током посете краљевског пара била двадесетпетогодишњица ослобођења Ниша, ипак је догађај који је оставио највише последица била посета грофа Ламздорфа, руског министра спољних послова.¹⁸

Посета овако високог госта испровоцирана је проблематичним односима Русије и Србије. Краљ Александар је доживео велико разочарење и политички неуспех отказивањем посете од стране царске Русије. Амбасадор Русије у Краљевини Србији Чериков је сугерисао свом министарству да је неопходно да Русија пошаље у Србију неког од високих државних званичника и на тај начин потврди да ће краљ Александар и даље уживати подршку цара, иако тако није изгледало у јавности. Тај план је добио цареву сагласност и лично шеф руске дипломатије Владимир Николајевич Ламздорф је добио задатак да крене на пут и посети Беч, Ниш и Софију. Цар је сматрао да је „за Бугарску у последње време много учињено” и да нема основа да се задржава у Софији, али на примедбу Ламздорфа да је непријатно проћи кроз Софију а не задржати се, посета Софији је остала.¹⁹

¹⁴ Б. Маршићанин, Тајне двора Обреновића. Књ. 2, Управитељеве белешке, Београд 19??, 55–56.

¹⁵ „Београдске вести”, Мали Журнал, 25. новембар 1902.

¹⁶ С. Рајић, н. д., 475.

¹⁷ „Из двора”, Српске новине, 11. децембар 1902; „Краљево Крсно име”, Мали журнал 6. децембар 1902.

¹⁸ М. Марсенић, Политички живот у Нишу у време владавине Обреновића (1878–1903), Ниш 2010, 161–162.; Ђ. Стаменковић, Кључ Старе Србије: нишке историјске занимљивости из два века, Ниш 1997, 41–42.

¹⁹ С. Рајић, н. д., 370–372.

Краљ Александар је хтео још једном да демонстрира своје незадовољство дипломатским путем, тако да није желео да напушта Ниш, већ је чекао да га Ламздорф посети у његовој нишкој резиденцији. Гроф Ламздорф је 11. децембра дочекан у Београду. Посетио је руско посланство и сутрадан је наставио пут Ниша. Амбасадор Чериков је био болестан и није био у могућности да напушта Београд. Свечани дочек у Нишу организован је још на железничкој станици. Грофа је сачекао председник Министарског савета генерал Димитрије Цинцар-Марковић. Организован је ручак у двору и прва аудијенција код краља Александра била је већ у 16 сати. Министар Ламздорф био је смештен у кући Јована Попића, нишког трговца, коме је министар на растанку поклатио своју фотографију и захвалио се на гостопримству.²⁰

У току те посете одржана су три састанка. Поред рашчићавања неспоразума око посете, најбитнији разговори су се водили око ситуације у Македонији, у којој су се сукобљавали интереси Великих сила и балканских држава. Остало је забележено да је краљ Александар непосредно пре доласка министра затражио пет табака папира и да су на састанку краљ и министар записивали нешто, али та документација није пронађена и не може се утврдити шта су и да ли су имали неки писмени договор.²¹ Поред тога, гроф Ламздорф је лично желео да упозна краљевски пар и донесе суд о њима. По повратку у Петроград, Ламздорф је званично пренео своје позитивне утиске из Србије. Незванично је руски министар говорио да је краљ нестабилан и сумњичав, за разлику од своје супруге. О овом ставу постоје и другачија мишљења.²²

Министар спољних послова Русије напустио је Ниш после једне ноћи проведене у њему. Од краља је добио на поклон његову потписану фотографију чији оквир је био украшен златом и сребром код нишких кујунџија.²³ Отишао је до Софије где је пренео ставове своје царевине и преко Ниша наставио пут Беча. Кратко се задржао у Нишу, поразговарао са делегацијом која га је дочекала на станици и наставио даље.

Иако је нишка посета завршена у помирљивом тону, остало је много недоумица и неповерења између Србије и Русије. Коначно министрово наређење (пслато амбасадору Чарикову) је „да се не меша у унутрашње ствари Србије”, већ да води рачуна да његова спољна политика и даље буде у потпуном складу са руском. Чариков је у аутобиографији написао: „Ламздорф није знао, као ни ја, да је ово наређење смртна опасност за краља и краљицу.”²⁴

²⁰ Кућа Попића била је позната у Нишу управо по томе што је често гостила важне госте и посетиоце Ниша. За време Првог светског рата, до октобра 1915. године, ова кућа је била резиденција краља Петра Карађорђевића и представљала је стениште политичког живота Србије током 1914. и 1915. године.

²¹ Б. Маршићанин, н. д., 77.; Ђ. Митровић, „Предмети Обреновићау њиховом двору у Нишу и објектима у околини затечени и пописани после преврата 29. маја 1903. године”, у: Зборник, 11, Ниш 2002, 109–138.

²² С. Рајић, н. д., 373; С. Јовановић, Влада Александра Обреновића, Књ. 3, Београд 1936, 449.; N. V. Tcharukow, Glimpses of high politics: through war & peace 1855–1929, London 1931, 234.

²³ „Дао му слику”, Мали журнал, 16. децембар 1902.

²⁴ N.V.Tcharukow, op. cit., 234.

Прослава двадесетпетогодишњице ослобођења Ниша

Након одласка грофа Ламздорфа, краљевски пар је наставио са својим активностима у Нишу. Учестале су министарске седнице у Нишу, краљевски пар шаље добротворне прилоге сиротињи и у току су биле обимне припреме за прославу двадесетпетогодишњице ослобођења Ниша. Годишњица ослобођења Ниша је 29. децембра 1902. године по јулијанском или 11. јануара 1903. године по грегоријанском календару. И до сада је Ниш организовао овакве прославе, али ова је била најсвечанија до сад.

Пар дана пре прославе, у граду су се сви ужурбано спремали. Све куће, радње, државна надлештва, школе, касарне су била украшене српским заставама и зеленилом. Нарочито је био уређен центар града, потез од Саборне црквом преко Обреновићеве улице, па све до двора, Трга краља Милана и Тврђаве. Испред Резиденције постављени су зимзелени славолуци, заставе, а видели су се и парадни кораци. Централни догађај је планиран да се одигра у хотелу „Европа” у Вождовој улици. На декорацији хотела ужурбано су радили службеници општине, војници, као и радници железничке радионице. Улаз у хотел је посебно био декорисан. Направљена је имитација капије Нишке тврђаве, поред које су стајала два топа, а унутрашњост је била украшена зеленилом, заставама, оружјем, а у дну сале направљен је престо за краљевски пар.²⁵



Слика 2: Краљ Александар и краљица Драга са свитом испред Павиљона у Нишкој Бањи²⁶

²⁵ „Са прославе двадесетпетогодишњице ослобођења Ниша”, Нишки заставник, 1. јануар 1903.

²⁶ ИАН зф. 3911.

Грмљавина топова са бедема Тврђаве означила је почетак прославе. Архијерска служба започела је у 7 сати у Саборној цркви. Службу је водио епископ Никанор са свим нишким свештеницима. Од двора до Саборне цркве била је упарађена војска. Краљ Александар и краљица Драга присуствовали су служби у Саборној цркви. Из цркве, кренула је литија према Тргу краља Милана где је одржан парастос преминулом краљу, као и освећење места на коме би требало да се подигне Споменик краљу Милану и ослободиоцима Ниша.

Прослава је настављена у хотелу „Европа” где је припремљен свечани ручак за велики број званица и краљевски пар Обреновић. Током прославе краљ и краљица су објавили како су приложили 80.000 динара за подизање окружне болнице у Нишу, што је била велика сума. Краљ Александар је приликом свечаности у хотелу одржао пригодан говор којим се, између осталог, осврнуо на међународне прилике у којима се Србија налази, јер је ова свечаност коришћена за наставак дипломатског надмудривања заинтересованих страна, српских и руских на првом месту. Тај говор је дуго био тема разговора у дипломатским круговима јер је краљ навео да „ни једну стопу земље на Балкану неће моћи нико више добити, ако и Србија не добије свога јакога дела.”²⁷ Са друге стране, на поменутом банкету, прочитан је телеграм руског цара који је послат краљу Александру:

*Његовом Величанству Краљу
АЛЕКСАНДРУ I*

Ниш

На знамениту двадесетпетогодишњицу од освајања градаи вароши Ниша, кад се најуспешнијом операцијом српско оружје у руско-турском рату 1877. и 1878. године увенчало славом, Мени је особито и пријатно изјавити Вашем Величанству Моја искрена честитања са жељама да за даље цветање српске војске кад има да служи мирноме развићу и напредку Русији сродног српскога народа.

*Николај.*²⁸

Овај телеграм је, у царевом име, послао гроф Ламздорф. Краљ је одговорио да је дирнут царевом пажњом према њему, српском народу и војсци. Честитка је требало да подсети српског краља да је Русија била главна савезница у ослобађању нових територија и да укаже на аналогију актуелног тренутка у Старој Србији и Македонији, тј. да му ваља дићи војску када га Русија позове.²⁹

Након ручка, краљевски пар се вратио у свој двор, а свечаност се наставила предавањем и концертом у школи код Саборне цркве, представом нишког позоришта Синђелић и завршила се свечаном игранком у хотелу „Европа”.³⁰

²⁷ „Говор”, Нишки заставник, 1 јануар 1903.; С. Рајић, н. д., 379–381.

²⁸ „Његовом Величанству Краљу Александру I”, Нишки заставник, 1 јануар 1903.; Српске новине, 31. децембар 1902.; Београдске општинске новине, 5. јануар 1903.

²⁹ С. Рајић, н. д., 374.

³⁰ „Са прославе двадесетпетогодишњице ослобођења Ниша”, Нишки заставник, 1. јануар 1903.



Слика 3: Споменик Ослободиоцу краљу Милану, подигнут током прославе двадесетогодишњице ослобођења Ниша

Прослава двадесетогодишњице ослобођења Ниша, може се рећи, заокружена је спомеником који је подигнут у славу краља Милана Обреновића и ослободиоцима Ниша. Споменик је постављен у Нишкој тврђави. У облику је пушчаног метка и ђулад која се налазе на стубовима која га оивичују су коришћена у борбама за ослобођење Ниша 1877. године. На постољу је плоча са натписом: „Милан М. Обреновић књаз српски ослободи Ниш 28. децембра 1877. године”. Споменик је израдио италијански мајстор Вићенцо Калитерна.³¹ Остаје једино недоумица да ли је тај споменик био планиран за трг краља Милана или је била планирана израда новог споменика на тргу краља Милана.

Краљ Александар и краљица Драга провели су у Нишу још скоро пун месец. Провели су Нову годину у Нишу, заједно са свим министрима. Обилазили су околину Ниша, посетили су Нишку Бању, Белу Паланку. Министарске седнице су биле учестале. Остали су у Нишу до 23. јануара 1903. године, када су се коначно вратили за Београд. За Ниш се више нису враћали, мада је остало забележено да су краљ и краљица за Васкрс 1903. године послали епископу нишком Никанору скупочене поклоне – архијерејски напрсни крст и панагију, који се и данас чувају у ризници Епархије нишке.³²

Упркос дипломатским и политичким напорима да среди нагомилане проблеме на спољном и унутрашњем плану, краљ Александар није успео, и заједно са својом супругом трагично је настрадао у ноћи између 28. и 29. маја 1903. године. На тај начин угасила се династија Обреновић.

³¹ Б. Андрејевић, н. д., 85.; М. Макарић, „Репрезентативни портрети владара династије Обреновић из Збирке историје уметности Народног музеја у Нишу”, у: Обреновићи у музејским и другим збиркама Србије и Европе. 4, ур. А. Марушић и А. Боловић, Горњи Милановац 2017, 135.

³² Д. Мидић, Историја Православе епархије нишке, Ниш 2019, 165.

Закључак

Посета краљевског пара Обреновић крајем 1902. и почетком 1903. године представља последњу и најзначајнију у низу посета краљевске куће Обреновић Нишу. Тешко их је све набројати, али може се констатовати да су Обреновићи и Ниш створили један посебан однос. Краљ Милан је постао „Први почасни грађанин нишки”, Ниш је добио своју краљевску резиденцију, страни владари, министри и народни посланици су били редовни гости, чак је обезбеђен новац и пројекат за нови епископски двор. Ниш је у време династије Обреновић делимично преузео прерогативе престонице. Током последње посете у Нишу су се дешавале круцијалне ствари за династију Обреновић али и за Ниш. Прослава двадесетогодишњице ослобођења и посета руског министра спољних послова ставила је Ниш накратко у центар политичких дешавања Балканског полуострва. Такав значај Ниш је, у савременом добу, имао само још када је био „ратна престоница” током 1914. и 1915. године.

Нишлије нису могле ни желеле да се са трагедијом династије Обреновић помире тако лако, што показује и реакција официра нишког гарнизона, познатија као „нишка контравера”.³³ Та повезаност Ниша са династијом Обреновић, упркос разним, другачијим приликама које су уследиле током XX века никада није престала, тако да је и данас централни трг у Нишу је Трг краља Милана а главна улица је Обреновићева.

³³ Д. Васић, *Деветско трећа*, Београд 2003, 119–125.; М. Ђорђевић, „Деветстотрећа виђена из Ниш”, *Нишки зборник*, 1, Ниш 1973, 103–115.

Извори

Историјски архив Ниш, Збирка фотографија.

Литература

- Андрејевић, Борислав. Споменици Ниша, Ниш 1996.
Васић, Драгиша. Деветско трећа, Београд 2003.
Васић, Јовица. Нишка Бања, Ниш 2007.
Ђорђевић, Мирослав. „Деветстотрећа виђена из Ниш”, Нишки зборник 1, Ниш 1973.
Живановић, Живан. Политичка историја Србије у другој половини деветнаестог века. Књ. 4, Друга половина владавине Краља Александра I до угашења династије Обреновића : 1897–1903, Београд 1925.
Историја Ниша. Књ.1, Од најстаријих времена до ослобођења од Турака 1878. године, ур., Д. Милић, Ниш 1983.
Јовановић, Слободан. Влада Александра Обреновића, Књ. 3, Београд 1936.
Макарић, Мара. „Репрезентативни портрети владара династије Обреновић из Збирке историјеуметности Народног музеја у Нишу”, у: Обреновићи у музејским и другим збиркама Србије и Европе. 4, ур. Александар Марушић и Ана Боловић, Горњи Милановац 2017.
Марсенић, Милош. Политички живот у Нишу у време владавине Обреновића (1878–1903), Ниш 2010.
Маршићанин, Божо. Тајне двора Обреновића. Књ.2, Управитељеве белешке, Београд 19??.
Мидић, Далибор. Историја Православе епархије нишке, Ниш 2019.
Митровић, Ђорђе. „Предмети Обреновићау њиховом двору у Нишу и објектима у околини затечени и пописани после преврата 29. маја 1903. године”. Зборник, 11, Ниш 2002.
Пешић, Мирослав. Политичке странке и увођење парламентаризма у Србији од 1881. до 1903. Године. Ниш 2017.
Рајић, Сузана. Александар Обреновић: владар на прелазу векова: сукобљени светови, Београд 2014.
Стаменковић, Ђорђе. Кључ Старе Србије: нишке историјске занимљивости из два века, Ниш 1997.
Rajić, Suzana. „The Russian Secret Service and King Alexander Obrenović of Serbia: (1900–1903)”. *Balkanica XLIII*, Beograd 2012.
Tcharykow, N.V. „Glimpses of high politics: through war & peace 1855–1929”, London 1931.

Штампа

Београдске општинске новине (1903)
Мали Журнал (1902, 1903)
Нишки заставник (1903)
Српске новине (1902)

Dušan Andrejević, historian archivist
Historical Archives of Niš
andrejevic.d@arhivnis.rs

Summary

VISIT OF ALEKSANDAR AND DRAGA OBRENOVIĆ TO NIŠ IN 1902/1903

Immediately after his liberation, Prince Milan started the modernization of Niš and wanted to turn it into the "second capital". The National Assembly was often convened in Niš, the ministries performed their work from Niš, and when we add that the Obrenović royal family also spent several months during the year in Niš, the city can rightly take the name – the "second capital".

The visit of the royal couple in September, which lasted from November 20, 1902 to January 23, 1903, is especially noteworthy. First, it was planned to celebrate the slava of the Obrenović, St. Nikola, Christmas, New Year as well as 25 years of liberation of Niš. In addition, in the mentioned period, the visit of the Serbian royal couple to the Russian court was cancelled. The significance of this diplomatic move is best illustrated by the statement from the private letter of the Russian ambassador to Serbia, sent to the Minister of Foreign Affairs of Russia, Count Lamzdorf: "It should not be emphasized that everything in this country depends on the king's trip to Russia."

Russia's ambassador to the Kingdom of Serbia, Cherikov, suggested to his ministry that it was necessary for Russia to send some high-ranking state officials to Serbia, thus confirming that King Alexander would continue to enjoy the emperor's support, even though it did not seem so in public. That plan was approved by the tsar, and personally the head of the Russian diplomacy, Vladimir Nikolajevic Lamzdorf, was given the task to go on a trip and visit Vienna, Niš and Sofia.

After the departure of Count Lamzdorf, the royal couple continued their activities in Niš. The ministerial sessions in Niš became more frequent, the royal couple sent charitable donations to the poor, and extensive preparations were ongoing for the celebration of the twenty-fifth anniversary of the liberation of Niš. The anniversary of the liberation of Niš is December 29, 1902, according to the Julian calendar, or January 11, 1903, according to the Gregorian calendar. Until now, Niš has organized such celebrations, but this has been the most solemn so far.

King Alexander and Queen Draga spent almost a full month in Niš. Despite diplomatic and political efforts to resolve the accumulated problems on the external and internal level, King Alexander failed, and together with his wife he tragically died on the night between May 28 and 29, 1903. In that way, the Obrenović dynasty was terminated.

Keywords: *Obrenović dynasty, Niš, Lamzdorf, Serbia, Russia*

Данијела Симић, професор историје – виши архивиста
Историјски архив Лесковац
simiceva1976@gmail.com

УДК 061.23-055.2:377.4(497.11 Лесковац)“1894/1939“

Оригинални научни рад
Примљено: 19. 1. 2021.
Редиговано: 11. 3. 2021.
Прихваћено: 1. 9. 2021.

Женска занатска школа у Лесковцу 1894–1939. године

Апстракт: У српском патријархалном друштву женска деца се дуго нису школовала јер се сматрало да је жени место у кући и да им образовање није потребно. Од половине 19. века образовање је постало право и обавеза свих грађана, а све чешће се постављало питање отварања посебних женских школа. Добротворно Београдско женско друштво основало је 1879. године Раденичку школу. Раденичка школа, касније Женска занатска школа, омогућила је, пре свега, девојчицама сиромашних родитеља да стичу знање, а тиме и леп и достојан начин зараде. Врло брзо стручне школе су почеле да раде и у унутрашњости Србије. Захваљујући Женској подружини у Лесковцу је 1894. године основана Раденичка школа у којој су се женска деца обучавала свим женским радовима, нарочито кројењу и шивењу женских хаљина и белог рубља.

Кључне речи: Београдско женско друштво, Женска подружина, Женска занатска школа, Лесковац.



Крајем 19. века српска држава због сиромаштва није увек могла да финансира рад образовних и васпитних институција. Београдско женско друштво и његови пододбори имали су велику улогу, нарочито у стручном образовању женске деце. Под покровитељством кнегиње Наталије Обреновић 1875. године основано је Београдско женско друштво као хуманитарна организација која је одиграла велику улогу у образовању, васпитању, раду, здрављу и унапређењу положаја жена у Србији. Друштво је имало за циљ да унапреди социјални положај жена. Катарина Миловук, школована, вредна и амбициозна управница Високе школе у Београду, била је иницијатор и једна од оснивача Друштва. На основу Правила Београдског женског друштва, друштво је установа „око које су се удружиле женскиње, да раде на усавршавању своме, да спремају сироте девојке за ваљање раднице, да негује хумане осећаје, да помажу сироте и невоље”.¹ Чланице Друштва биле су супруге и ћерке политичара, богатих индустријалаца, трговаца, занатлија, професора. Крајем 1897. године, 14. децембра², свечано је, уз присуство кнегиње Наталија и митрополита Михаила, отворена *Раденичка*

¹ „Правила Београдског женског друштва и његових подружина”, Домаћица, 3–4, Београд 1909, 22.

² Датуми у раду су по новом календару.

школа.³ Поред школе Друштво је основало *Пазар* за изложбу и продају својих производа, ручних радова, *Бачку трпезу* где су се хранили сиромашни ученици, *Дом стараца*, прву *Женску болницу* и покренуле женски часопис „*Домаћица*”. Друштво се издржавало полугодишњим и годишњим улозима чланова, прилозима у новцу и стварима, добитима од забава, лутријом које је Друштво приређивало и добити од уплата или преплата на друштвени лист „*Домаћица*”.

Убрзо после оснивања Београдског женског друштва почео је Први српско-турски рат 1876. године. У овом рату чланице Друштва уложиле су велики напор и помагале у шивењу рубља и санитетског материјала, радиле у кухињама, болницама, прикупљале прилоге за породице погинулих ратника, не само у Београду, него и у унутрашњости Србије. Жене, чланице Друштва, стекле су велико поверење међу грађанима што је довело до отварања подружине (подружница, пододбора) у градовима широм Србије, по угледу на Београдско женско друштво. Све подружине су финансијски и организационо функционисале потпуно независне од Београдског друштва, али је оно имало надзор над њима. На југу Србије основане су подружине у Нишу, Алексинцу, Врању, Прокупљу, а 1892. године и у Лесковцу.

По угледу на Београдско женско друштво и жене Лесковца основале су удружење под називом Лесковачка женска подружина. Непуних петнаест година после ослобођења од Турака оснивање Подружине у Лесковцу био је велики успех јер су жене „живеле примитивним и патријархалним животом, само ткале, прале, месиле, кувале, већина их саме копале своје винограде и њиве, једном речи живеле сеоским животом, нису могле одмах разумети шта значи то Женска Подружина, и шта се хоће њом”.⁴ Прва управа Подружине била је састављена од супруга угледних личности Лесковца. Управу су чиниле Ана Ђуровић, председница, супруга Михаила Ђуровића, првог директора лесковачке Гимназије после ослобођења, потпредседница је била Љубица Рајић, учитељица Ткачке школе, секретар Ленка Здравковић, благајница Јелка Илић.⁵ За врло кратко време Подружина је имала 18 чланица управе и 7 редовних чланица и радила је на основу Правила која су добијена од Београдског женског друштва. Један од главних циљева Подружине било је оснивање Раденичке школе.

На примеру Раденичке школе у Београду, и по њеним правилима, чланице су почеле са оснивањем Раденичке школе Лесковачке женске подружине. Године 1894. врло активно су радиле да се прикупи новац и отвори школа како би се помогло пре свега сиромашним девојчицама да „стичу знања из кројења и шивења у циљу унапређења домаће радности и побољшања стандарда живота у породици”.⁶ На састанку Друштва 6. јуна 1894. године председница Ана Ђуровић предложила је да се организује забава и сав новац који се прикупи искористи за отварање Раденичке школе, да чланице за своју децу плаћају 6 динара месечно,

³ Ј. Миловановић, „Краљица Марија Карађорђевић и Женско друштво 1922–1941”, у: Зборник радова Карађорђе и његово наслеђе у српској историји, Велика Плана-Старо Село-Београд 2017, 229.

⁴ Историјски архив Лесковац (ИАЈ), Женска стручна школа (ЖСШ), кут. 4, ф 1, Летопис школе, 2.

⁵ С. Динић и Д. Тодоровић, Споменица на прославу педесетогодишњице ослобођења Лесковца 1877–1927, Лесковац 1928, 93.

⁶ Д. А. Гроздановић, Просвета, школство и култура Лесковачког краја од 1944–1954. године, Лесковац 1987, 187.

оне које нису чланице 10 динара, а сироте девојчице да се школују бесплатно, као и да се штампају плакати како би се грађани упознали са отварањем школе.⁷ Сви њени предлози били су усвојени. Упис девојчица за школу био је до 28. октобра у школи до реке, у две смене, од 8.00 до 11.00 часова пре подне и од 2.00 до 4.00 поподне.⁸ Од Београдског женског друштва купљене су две машине, једна лутка, троје маказе, једне за шивење хаљина, друге за рубље и треће за отварање рупица. Прва учитељица Раденичке школе у Лесковцу, по препоруци Београдског друштва, била је Даринка Стојановић, затим Мара Крстић, а прва ученица школе била је Вукана Павковић. Да је она била прва ученица видело се из њеног сведочанства (сведоцбе) које је школа издала 19. августа 1898. године. Сведочанство су потписале председница Мил. Грубановић, деловођа Љубица Грчић, управне чланице Севастица Алексић и Косара Живковић, по чему се види да је Подружина у то време имала уређену школу.⁹

Четири године после оснивања школа је престала да ради због финансијских проблема, рушења зграде и малог броја ученица. Касирка Подружине, Косара Живковић, писала је Београдском друштву да је Лесковачка подружина пропала и да немају буџет за Раденичку школу. Радничка школа као и Подружина престале су са радом 1898. године и нису радиле наредних десет година.

Заузимањем Зорке Ж. Хаџић, Зорке Топаловић и Босе Јовановић 3. децембра 1908. године обновљен је рад Подружине у Лесковцу. Управа је конституисана и то: за председницу је изабрана Јелена П. Илић¹⁰, за потпредседницу Зорка Топаловић, за секретара Боса Јовановић. Укупно је имала 22 чланице. Ове храбре, упорне и истрајне жене уложиле су велики труд и обновили рад Раденичке школе. Школа је свечано отворена 17. јануара 1909. године. Свечаности приликом отварања школе присуствовали су председник општине са кметовима и одборницима и све чланице друштва. Просторије школе биле су у кући коју је закупио Коста Илић. Прва учитељица школе била је Мица Пешић. Марта месеца дала је оставку и уместо ње постављена је Драгиња Пејић која је остала до маја 1914. године.

Према Правилима Београдске Раденичке школе из 1898. године старање и надзор у школи вршила је Управа преко своје управитељице. Школа је имала редовне и приватне ученице. Редовне су биле сиромашне девојчице које су се примале у школу од 13 до 17 година, које су биле доброг здравља, доброг владања и за које је школовање било бесплатно. Приватне ученице су биле оне којима су родитељи плаћали школарину и које су имале навршених 12 година приликом уписа. Ученице су морале да донесу крштеницу и општинско уверење да су сиромашног стања.

⁷ „Извештај о раду Лесковачке подружине женског друштва за I и II полугође 1894. године”, Домаћица, 4, Београд 1896, 113.

⁸ Исто, 116.

⁹ С. Динић и Д. Тодоровић, н. д., 93.

¹⁰ Јелена Илић је била изабрана 1901. године за подпредседницу друштва „Књегиње Љубице” у Лесковцу заједно са госпођом Јулком Комненовић. Видети: А. Миљковић, Оснивање и рад подбора друштва „Књегиње Љубице” у лесковачком крају 1901–1903, Пешчаник, 19, Ниш 2020, 125.

Школа је имала три курса, курс рубља и веза, курс хаљина, курс ткања. Четири године је трајало школовање, три године практични рад са теоријом и одређеним предметима, а четврта година само практични рад.

Учило се:

- женски рад – теорија и пракса,
- кројење и шивење рубља – руком и машином,
- бели вез, француски и вез са златом,
- кројење и шивење хаљина и
- ткање.

Од научних предмета:

- наука хришћанска,
- српски језик,
- историја Срба,
- рачун,
- просто књиговодство.¹¹

Часови су трајали увек од 8.00 до 12.00 часова пре подне, а после подне: октобра, новембра, децембра и јануара од 2.00 до 4.00, фебруара, марта и септембра од 2.00 до 5.00 и априла, маја, јуна и августа од 2.00 до 6.00 часова. Нерадни дани били су субота поподне, недеља и празници. Оцене које су ученице добијале биле су: 1 – рђаво, 2 – слабо, 3 – добро, 4 – врло добро и 5 – одлично, владање 5 – примерено.¹²

Раденичка школа у Лесковцу је 1909. године имала два одељења, одељење рубља и одељење хаљина са 32 ученице, 15 њих нису плаћале школарину, а 17 су плаћале по 6 динара месечно. Председница Подружнине у Лесковцу, Јелена Илић, затражила је од Министарства народне привреде, под чијом је надлежношћу била школа, да девојчице у школи не уче научне предмете. Њен разлог за овакав захтев био је што су грађани Лесковца сматрали да женска деца треба да се школују за шивење, за вез или неки други ручни рад, а не да уче научне предмете. Да би се спречило напуштање школе, или сам упис, Министарство је прихватило захтев председнице Друштва.

На крају школске године ученице су полагале испите пред Одбором у коме је била учитељица, управне и редовне чланице и стручно лице из другог завода. Дана 28. јуна 1909. године завршни испит у Раденичкој школи у Лесковцу одржан је у присуству управних и редовних чланица и многих Лесковчана. Ученице је испитивала учитељица Драгиња Пејић, а испит се састојао из теорије које су ученице положили одличним успехом и изложбе која је трајала два дана и била врло посећена. Као гости су, између осталих, били др Окановић, професор Учитељске школе и благајница Београдског друштва Дара Давидовић.¹³ Према Правилима школе редовне ученице, које су имале одличан успех током три године школовања, примерно владање и положен завршни испит, добијале су као награду велику шиваћу машину. Машина би била у власништву ученице кад заврши четврту годину – практично, и то на друштвеним пословима по 50 посто

¹¹ „Правила Раденичке школе Београдског женског друштва и његових подружина”, Домаћица, 2, Београд 1898, 53.

¹² Исто, 56.

¹³ „Лесковачка женска подружина – за прво полугође 1909. године”, Домаћица, 1, Београд 1910, 24.

зараде.¹⁴ Тако је 1912. године Наталија Маријановић, редовна ученица Раденичке школе у Лесковцу, добила као награду шиваћу машину, а три ученице материјал за одела.

Период од поновног оснивања школе 1909. године до почетка Првог светског рата обележен је напорима тадашњих чланица Подружине да обезбеде услове за нормалан рад школе. Захваљујућу прилозима разних установа, еснафских удружења и појединаца, као и продаји израђених производа, Подружина је плаћала закуп простора, наставнички хонорар, наставна средства и материјал за рад. Врло малу помоћ добијала је од Општине и Среза, док је Министарство народне привреде школи пружало само логистичку помоћ и имало контролну улогу.

Школа је радила и за време балканских ратова, тада су девојчице са својим наставницама шиле рубље за пододбор Црвеног крста у Лесковцу. За време Првог светског рата школски инвентар су уништили бугарски војници, није било стана, ни наставница, па је обнова школе по завршетку рата била под великим питањем. Под тешким околностима чланице удружења су уз помоћ прилога обновили рад школе.

Школа је поново почела са радом 5. јуна 1919. године. Од школског инвентара имала је шест старих и две нове шиваће машине. Била је подељена на два одељења, одељење рубља и одељење хаљина са 56 ученица. У првом одељењу биле су ученице првог, четвртог и петог разреда, а у другом одељењу биле су ученице другог и трећег разреда. У школи се учио бели вез, шивење белог рубља и хаљина. Уведени су научни предмети: теорија рада, српски језик, рачун и веронаука. Научне предмете су држали хонорарни наставници тадашњих основних школа и Реалке, без хонорара.¹⁵

У школској 1923/24. години наставни предмети су били подељени тако да су ученице првог, другог и трећег разреда училе науку хришћанску, српски језик, рачун, историју са земљописом, ученице четвртог и петог разреда училе су домаће газдинство и хигијену, а певање је било у свим разредима, по један час недељно.¹⁶

Министарство трговине и индустрије, на основу Закона о женским занатским школама који је донет 1922. године, поставља и плаћа управницу, сталне и хонорарне наставнике, врши надзор, али је материјално одржавање и даље било на терет Подружине. Тако да је Раденичка школа била полудржавног карактера. Та материјална олакшица је у почетку радо прихваћена, али се касније испоставило да је тиме Подружина изгубила аутономију у руковању њиховим школама.

Раденичка школа променила је назив у Занатска школа и школовање је трајало пет година. Школом је управљала управитељица са Школским одбором који су сачињавале председница Женског друштва, која је уједно била и председница школског одбора, управитељица школе, која је уједно била и секретар школе и десет управних чланица. На предлог Подружине, а уз сагласност

¹⁴ „Правила Раденичке школе Београдског женског друштва и његових подружина”, Домаћица, 2, Београд 1898, 57.

¹⁵ Архив Југославије, Министарство трговине и индустрије, 65, Ф 1683, Извештај о раду Занатске школе Министарству трговине и индустрије, Лесковац, 24. октобар 1923.

¹⁶ Исто.

Министарства трговине и индустрије, за управитељицу Занатске школе у Лесковцу постављена је Јелена Тонић, наставница Реалке у оставци, са циљем да рад и ред у школи буде што правилнији, а надзор што јачи.¹⁷ Јелена Тонић је у свом раду дато поверење испунила и заједно са чланицама Подружине радила на подизању иначе доброг угледа школе, упркос многобројним проблемима са којима су се суочавале. Велике заслуге имало је и наставничко особље које се није заустављало на томе да ученице науче само шивење и вез, већ да добију што темељније образовање и васпитање. И чланице и наставнице су желеле да ученице после завршене школе буду економски што самосталније и независније.

Велики проблем Занатске школе у Лесковцу била је зграда која није задовољавала хигијенске услове. Била је смештена у једном малом локалу, а имала велики број ученица. У то време у Лесковцу је оскудица у локалима била толика да је било крајње време да се размисли о једној згради за ову школу.¹⁸

Управа Женске занатске подружине је 1923. године затражила и добила од Општинског суда у Лесковцу зграду старе основне школе код Цркве на пет година. По добијању зграде Подружина је извршила поправку инсталација и 2. децембра 1923. године особље и ученице школе су се уселиле. Зграда је имала две простране учионице и једну собу за наставницу. Та соба је била додељена наставници првог одељења, Даринки Вујовић, а другој наставници, Персиди Марковић, управа је плаћала станарину.

Да добијена зграда и даље није задовољавала све услове за рад школе види се из посете изасланика Министра трговине и индустрије Ристе Стевановића августа месеца 1925. године, који је био задовољан радом и уређењем школе, али је изненађен био „да Лесковац, тако богата и велика варош има такву зграду за Жен. Зан. Школу, која ни мало не одговара хигијенским условима”.¹⁹ Зато чланице Лесковачке подружине покушавају на све могуће начине да прикупе новац за нову зграду, а пре свега да добију плац за изградњу школе. Око добијања плаца председници Подружине Јелени Илић и чланицама помогли су учитељ Сретен Динић и адвокат Таса Стојановић. По претходном решењу Општине и Школске управе Подружина је од Министарства просвете добила плац за изградњу школе. Министарство трговине и индустрије дало је одобрење 1926. године и почела је изградња нове школе зграде код Цркве. Новац је обезбедила Подружина од чланица, добротвора и утемељивача, другу суму дала је Управа Дома за сироту децу у којој су били др Милан Мазнић, Миле Стојиљковић, Харалампје Цветковић, Сретен Динић, Петар Манојловић, Михајло Баба Милкић и Евгенија Динић.²⁰ Новчану помоћ дали су и Окружни одбор, Министарство за социјалну политику, Централна банка, Електрично друштво, Трговачка банка, Кредитна банка и Друштво „Књегиње Љубице”. Председница друштва Јелена Илић дала је 3.500 динара, Зона Петровић 3.000 динара и Живка Стојиљковић 2.000 динара. Чланице су прикупљале новац и по вароши. Општина није помогла, и док друге општине саме подижу Женске занатске школе дотле је ова зграда подигнута једино трудом чланица Женске подружине. „Лесковачки гласник” је 4.

¹⁷ „Лесковачка женска подружина за 1923. годину”, Домаћица, 9–10, Београд 1925, 5.

¹⁸ „Лесковачка женска подружина”, Лесковачки гласник, 2. април 1922.

¹⁹ „Подружина у Лесковцу – Извештај Управе на главном скупу 28. августа 1926. године”, Домаћица, 1–4, Београд 1927, 21.

²⁰ С. Динић и Д. Тодоровић, н. д., 98.

јула 1925. године писао да општина не води рачуна о школи, а она је „једина школа која одмах даје парче хлеба својој ученици чим изађе из ње... сматрају је као нешто туђе, као пасторче и ако се више од пола сиромашних девојака ту школује”.²¹

На прослави педесет година од ослобођења Лесковца,²² 23. октобра 1927. године,²³ када је освећен споменик палим борцима, приређена је индустријска изложба, прослављена четрдесетогодишњица Певачког друштва „Бранко” и освећена Женска занатска школа Лесковачке женске подружине.

На свечаности поводом освећења Женске занатске школе епископ нишки Доситеј осветио је нову зграду и том приликом „одао хвалу Женској Подружини и Занатској школи, за труд око подизања школе и васпитању женског подмлатка”.²⁴ Потпредседница Лесковачке подружине, Евгенија Динић, обратила се скупу у одсуству председнице и прочитала извештај о раду Подружине, а у име Београдског женског друштва обратила се Коса Солдатовић, потпредседница друштва. Поред Косе Солдатовић у Лесковац су дошле Станка Лозанић, Даринка Панић и Цанка Вељковић, чланице Београдског женског друштва. Свечаности поводом отварања школе присуствовала је председница друштва „Српска мајка”, затим Миливоје Савић, начелник Министра трговине и индустрије, изасланик Трговачке коморе, изасланик Београдског Црвеног крста, као и учитељица Кумановске женске школе.

Тако је једна од највећих тежњи, подизање нове зраде школе – Дома Занатске школе Подружине женског друштва у Лесковцу, остварен. Зграда је имала две учионице, ходник и канцеларију, школу је похађало 60 ученица у два одељења, у првом одељењу хаљина радила је учитељица Зорка Јосовић, а у другом одељењу рубља радила је учитељица Ангелина Матовић. Да би се наставнице што више заинтересовале за рад и да би школа имала већу корист од њих Управа је донела одлуку да од укупних прихода у оба одељења 30% иде наставницама, а 40% школи.²⁵ Под управом Женске занатске школе, а по одобрењу Министарства трговине и индустрије, отворен је и вечерњи курс шивења који се плаћао 200 динара.

Муж председнице Подружине, индустријалац Петар К. Илић, умро је 1927. године и оставио је 10.000 динара да би се довршила школа. Захваљујући том новцу и прилогу Јелене Илић „подиже се трећа учионица, која ће се звати Ленина учионица”.²⁶ У знак захвалности доживотној председници која је за опремање школе и за помоћ сиромашним ученицама издвајала велику новчану помоћ, чланице Друштва и наставнице су у Дому утиснуле камен плочу са њеном сликом. Школа је довршена 1930. године и њена изградња је коштала 300.000 динара.

²¹ „Крај школске године”, Лесковачки гласник, 4. јул 1925.

²² Лесковац је ослобођен од турског ропства 11/23. децембра 1877. године. Видети: Х. Ракић и Ж. Стојковић, Три ослобођења Лесковца, Лесковац 1995, 21.

²³ „23 октобар 1927 у Лесковцу”, Домаћица, 11–12, Београд 1927, 23.

²⁴ „Са прославе педесетогодишњице и откривање споменика”, Лесковачки гласник, 5. новембар 1927.

²⁵ „Подружина женског друштва у Лесковцу”, Домаћица, 7–8, Београд 1928, 21.

²⁶ Исто, 23.

Наредних година стално се повећава број ученица, тако да и трећа учионица није могла да задовољи потребе школе. Године 1934. школа је имала 170 ученица и кренуло се са изградњом четвртог одељења, где је велику помоћ пружио народни посланик Тодор Тонић. Његовим залагањем код Министарства трговине и индустрије и код Народне скупштине школа је добила новац за изградњу. Тодор Тонић је успео да од Хигијенског завода у Скопљудобије новац за инсталацију купатила. Поред Завода новац је дало и Министарство трговине и индустрије и Градско поглаварство.

Захваљујући Управи друштва и школе, чланицама, добротворима, утемељивачима, грађанима Лесковца који су редовно посећивали забаве школе, Министарству трговине и индустрије, Народној скупштини, Хигијенском заводу у Скопљу, разним удружењима, Лесковац је до 1939. године добио прелепу, хигијенски условну зграду, са пространим и осветљеним учионицама и школским инвентаром за ученице Женске занатске школе.

Од 1919. године, када је обновљен рад школе, до 1939. године кроз Занатску школу је прошло око 2000 ученица. Женска подружина и управа школе радиле су на прибављању што више средстава за издржавање и лакше извођење наставе у школи, помагала сиромашним ученицама у куповини књига, хаљина и школских кецеља. Њихова жеља била је да се ученице оспособе за што самосталнији рад у њиховом занату, да раде чисто, лепо и уредно, али и да стекну одређено васпитање и образовање. Када школа добије посао, учитељице равномерно распоређују ученицама, тако да све добију прилику да вежбају и усавршавају се. Радиле су на припремама изложби разноврсних радова, почев од веза, хаљина и мантила. Светска економска криза 1932. године утицала је на мањи прилив новца у касу Подружине и школе, па је Управа на све могуће начине покушавала да сакупи новчана средства, нарочито у време када су биле мање уплате од чланских улога, чланова добротвора, мањих зарада ученица. Поред уобичајених матинеа ученице су шиле хаљине од „органтина са украсом "народне шаре" па се то на седнице продавало”.²⁷ Чланице су радо куповале, како би се повећао приход у каси за потребе школе.

Крају школске године, када се полагао завршни испит, присуствовали су бански изасланици јер од 1929. године, према новој државној подели на бановине, школа припада Вардарској бановини и сва администрација водила се преко Скопља. Финансирање школе је, такође, било њихово. Као и бански изасланици и изасланици Министарства трговине и индустрије били су задовољни радом школе, управом, успехом ученица из практичне наставе и из научних предмета.

Ученице су имале следеће предмете:

- цртање кројева,
- практични рад – рубље,
- практични рад – одело,
- вез,
- декоративно цртање,
- познавање робе,
- гимнастику,
- хигијену,

²⁷ „Лесковац”, Домаћница, 1, Београд 1933, 69.

- историју са земљописом,
- веронауку,
- рачун,
- српскохрватски језик,
- певање,
- познавање робе.²⁸

Редовне наставнице–стручне учитељице биле су Даринка Ничић, Јелица Станимировић, Тадијана Поповић и Софија Налетовић. Поред редовних школа има и хонорарне наставнике. Према Закону о женским занатским школама све ученице су преведене у старије разреде ако из свих предмета имају најмање довољну годишњу оцену, осим у атељеу²⁹ где су ученице полагале завршни испит. Тако је школа до Другог светског рата наставу изводила према прописаним плановима и програмима Министарства трговине и индустрије. При свакој женској занатској школи основан је фонд из чијих средстава се набављао материјал, машине, учила, књиге, модни листови, давала помоћ сиромашним ученицама за екскурзије.³⁰ Фондом је управљао Управни одбор фонда у чији су састав улазиле управитељица школе и најмање две учитељице, од које је једна била секретар, а друга благајница.

Женске занатске школе са завршним испитом имале су за струку ранг непотпуне средње школе са нижим течајним испитом.³¹ Како је писао Сергиј Димитријевић „...ткачка школа, заједно са Женском занатском школом која је први пут отпочела са радом 1894. године, представљају једине лесковачке стручне школе у 19 веку”.³²

Резултати четрдесетпетогодишњег рада Женске занатске школе је Дом, школска зграда, која и данас постоји и велики број школованих сиромашних девојчица, које су успеле у свом личном образовању упркос патријархалној структури града и поборницима традиционалних вредности.

*

По угледу на Београдско женско друштво жене лесковачких индустријалаца, трговаца, занатлија, доктора, професора, 1892. године основале су Лесковачку женску подружину. Удружиле су се како би заједнички повеле рачуна о збрињавању сиромашних девојчица, о њиховом стручном образовању и васпитању и бавиле се добротворним и хуманитарним делатностима. Основни циљ Лесковачке подружине – оснивање Женске занатске школе, остварен је 1894. године. Због недовољног броја ученица и финансијских проблема школа је престала са радом 1898. године и није радила до 1908. године. Поново је почела са радом залагањем чланица Подружине 1909. године и, осим у периоду од 1916. до

²⁸ ИАЛ, ЖСШ, кут. 8, ф1, Дневник рада 1937/38.

²⁹ Атељеа су школске радионице где се практична обука ученица допуњава и усавршава. Видети: „Закон о Женским занатским и Женским стручним учитељким школама”, Домаћица, 5–6, Београд 1934, 20.

³⁰ ИАЛ, Женска подружина Лесковац, кут. 1, ф 2, Правила школског фонда 1934.

³¹ „Закон о Женским занатским и Женским стручним учитељким школама”, Домаћица, 5–6, Београд 1934, 11.

³² С. Димитријевић, Стари Лесковац као просветни и културни центар, Лесковац 1950, 13.

1918. године када су Бугари уништили школски инвентар, када није било стана, ни наставница, непрекидно је радила до 1960. године.

Женска занатска школа нарочито је била значајна за мање имућне породице, где су девојчице бесплатно оспособљаване за традиционална женска занимања, а поред стручног стицале и општеобразовно знање. Она је постала важан фактор за опште просвећење женске омладине, како на економском тако и на културном плану.

Из постојећих извора можемо закључити да је Женска занатска школа у свом четрдесетпетогодишњем раду, од 1894. до 1939. године, остварила основни задатак да научи девојке кројењу, шивењу и везу, изради народних националних везова и мотива, али и да очува ове занате кроз рад школе.

Извори

Архив Југославије

Министарство трговине и индустрије Краљевине Југославије.

Историјски архив Лесковац

Женска стручна школа са практичном обуком

Женска подружина – Лесковац.

Штампа

Лесковачки гласник (1922, 1925, 1927)

Литература

Гроздановић, Драгутин А. Просвета, школство и култура Лесковачког краја од 1944–1954. године. Лесковац 1987.

Димитријевић, Сергије. Стари Лесковац као просветни и културни центар. Лесковац 1950.

Динић, Сретен и Тодоровић, Драгутин. Споменица на прославу педесетогодишњице ослобођења Лесковца 1877–1927. Лесковац 1928.

„23 октобар 1927 у Лесковцу”. Домаћица, 11–12, Београд 1927. 23–31.

„Закон о Женским занатским и Женским стручним учитељским школама”. Домаћица, 5–6, Београд 1934. 10–24.

„Извештај о раду Лесковачке подружине женског друштва за I и II полугође 1894. године”. Домаћица, 4, Београд 1896. 110–120.

„Лесковачка женска подружина – за прво полугође 1909. године”. Домаћица, 1, Београд 1910. 22–25.

„Лесковачка женска подружина за 1923. годину”. Домаћица, 9–10, Београд 1925. 2–6.

„Лесковац”. Домаћица, 1, Београд 1933. 68–71.

Миловановић, Јасмина. Краљица Марија Карађорђевић и Женско друштво 1922–1945, У: Зборник радова Карађорђе и његово наслеђе у српској историји. Велика Плана-Старо Село-Београд 2017. 227–242.

Миљковић, Александар. Оснивање и рад пододбора друштва „Књегиње Љубице” у лесковачком крају 1901–1903. Пешчаник, 19, Ниш 2020. 123–131.

„Подружина у Лесковцу – Извештај Управе на главном скупу 28. августа 1926. године”.

Домаћица, 1–4, Београд 1927. 20–22.

„Подружина женског друштва у Лесковцу”. Домаћица, 7–8, Београд 1928. 19–23.

„Правила Београдског женског друштва и његових подружина”. Домаћица, 3–4, Београд 1909. 22–29.

„Правила Раденичке школе Београдског женског друштва и његових подружина”. Домаћица, 2, Београд 1898. 52–60.

Ракић, Хранислав и Стојковић, Живан. Три ослобођења Лесковца. Лесковац 1995.

**Danijela Simić, professor of history – senior archivist,
Historical Archives of Leskovac**
simiceva1976@gmail.com

Summary

WOMEN'S CRAFT SCHOOL IN LESKOVAC 1894–1939

Following the example of the Belgrade Women's Society, the spouses of the industrialists, merchants, craftsmen, doctors, and professors in Leskovac founded the Leskovac Women's Association in 1892. They united in order to take care of poor girls, their vocational education and upbringing, and to engage them in charitable and humanitarian activities. The main goal of the Leskovac Association – the founding of the Women's Craft School, was achieved in 1894. Due to the insufficient number of students and financial problems, the school stopped working in 1898 and did not work until 1908. It started working again with the efforts of the members of the Association in 1909, and, except in the period from 1916 to 1918, when the Bulgarians destroyed the school inventory, when there were neither premises nor teachers, it worked continuously until 1960.

The Women's Craft School was especially important for less affluent families, where girls were trained for traditional women's occupations free of charge. In addition to vocational training, they also acquired general educational knowledge. It became an important factor for the general enlightenment of female youth, both economically and culturally.

According to the existing sources, we may conclude that the Women's Craft School in its 45 years of work, from 1894 to 1939, accomplished its main task, and that was to teach girls tailoring, sewing and embroidery, making folk national embroideries and motifs as well as to preserve these crafts through the work of the school.

Keywords: *Belgrade Women's Society, Women's Association, Women's Craft School, Leskovac.*

др Слободан Благојевић, професор Универзитет у Новом Саду у пензији
slobob@uns.ac.rs

др Александар Благојевић, Србија Воз АД
aca.vucans@gmail.com

УДК 392.54(497.11 Ниш)(091)

Прегледни рад

Примљено: 20. 5. 2021.

Прихваћено: 1. 9. 2021.

istorija i specifičnosti brakova iz mičkovca i okolnih sela krajem 19. i početkom 20. veka

Апстракт: Крајем 19. и почетком 20. века, склапани су бракови између младожења из појединих села у Нишком срезу и невеста из области Старог Влаха у западној Србији, највише из некадашњег среза Ивањичког, и нешто мање из Старе и Јужне Србије. У наведеном периоду било је укупно 37 таквих бракова. У раду су приказана имена будућих супружника и њихових родитеља, њихови домицили, година и место рођења, место венчања, претходни брачни статус, име кума на венчању, и друго. У новом раду истражиће се и остала питања важна за комплексно сагледавање феномена ових бракова.

Кључне речи: младожење, Миљковац, невесте, срез Ивањички.



Предмет рада су женидбе мушкараца – младожења из села Миљковца и околних села која припадају матичном подручју Миљковац¹ и парохији Миљковачкој, крајем 19. и почетком 20. века, невестама из среза Ивањичког и других срезова у западној Србији и Старој и Јужној Србији. До сада о овој теми није било научних радова и истраживања, осим у једном раду (који међутим, још није публикован).²

Задатак рада је да се истражи из којих су се села матичног подручја Миљковац и парохије Миљковачке младожење жениле невестама из западне, јужне и Старе Србије, и то из Ивањичког, Златиборског, Косјерићког, Чачанског, и Краљевачког среза, и Кумановског, Косаничког и Клинског среза. Крајњи задатак је да се комплетно истражи до сада неистражено подручје историје бракова у Нишком срезу пре више од једног века, у време када су постојали други породични и брачни обрасци, и други системи вредности, обичаји, саобраћај и комуникације, и другачији услови живота.

¹ Матичном подручју Миљковац припадала су следећа села: Миљковац, Веле Поље, Палиграци, Врело, Доњи Крупац, Бели Брег, Кравље, Церје, Палина, Берчинац, Мезграја, Горња и Доња Топоница, Доња и Горња Трнава, и Дражевац. Опширније: А. Благојевић и С. Благојевић, „Демографско-морталитетне карактеристике у долини Топоничке реке”, Пешчаник, 19, Ниш 2020, 110.

² А. Благојевић и С. Благојевић, Село Миљковац [рукопис], 289. Очекује се да буде објављен у 2021. години.

У истраживању су коришћени следећи методолошки поступци: метод прикупљања и описа чињеница, метод теренског истраживања, историјски, статистички и кабинетски метод истраживања.

Крајем 19. и почетком 20. века, било је подоста случајева да су се мушкарци из села која су припадала матичном подручју Миљковац и парохији Миљковачкој (та села се географски налазе у долини Топоничке и Врелске (Велепољске) реке) женили невестама из појединих села из западне Србије, из области познате као Стари Влах, највише из Ивањичког среза, а и из неких села из Старе и Јужне Србије. Полазна хипотеза је била да невесте јесу биле рођене у селима западне Србије, Јужне и Старе Србије, али су се са својим родитељима потом крајем 19. века настаниле у Топлицу, Косаницу, Јабланицу, Ветерницу и Пусту Реку, па се одатле удавале у Миљковац и поменуто села. Та хипотеза није потврђена, па је постављена нова хипотеза: младенке су се директно из својих родних села удавале у Миљковац и околна села. Та теза је током истраживања потврђена као тачна.

После ослобођења од Турака, 1878. године и исељавања Турака, Арбанаса и Черкеза из Србије, новоослобођени крајеви су били ретко насељени, па је српска влада организовала систематско насељавање новог становништва из ивањичког, косјерићког, ужичког и чачанског краја у Топлицу, Пусту Реку, Ветреницу, Косаницу и Јабланицу. Још више насељених у ове области било је из Црне Горе, и из области Копаоника, Старог Влаха, Старе Србије, и Јужне Србије, а нешто мало насељених било је и Срба из Аустроугарске (из Војводине, па и из Славоније).³ Села у која су се досељавале породице из западне Србије су: Горња Бејашница, Ђушница, Букулорам, Ђаке, Пролом, Вршевац, Мачковац, Пљаково, Пепељевац, Горња Коњуша, Горње Точане, Пролом, Зољево, Зебица и друга. Међутим, истраживањем је утврђено да невесте удате у Миљковац и околна села нису биле из тих села и нису се одатле удавале у села у долини Топоничке и Врелске (Велепољске) реке.

Утврђено је, међутим, да су села из којих су се невесте из ивањичких, златиборских, чачанских, косјерићких и других села удавале у нишки крај, била: Мочиоци, Брезова, Кушићи, Катићи, Осоница, Опаљеник, Прилике, Бјела Река, Црњево, Врмбаја, Врдуле, Косјерић, Будажеља, Маскова, Рокци, Деретин, Добри До, Дубрава, Бјелуша и Смиљевац.⁴ Села из Јужне и Старе Србије из којих су се невесте удавале у долину Топоничке и Врелске реке, била су Прибој Врањски, Јагодно, Винце, Куршумлија, Рујковац и друга.

Села из којих су се мушкарци из долине Топоничке и Велепољске реке

³ В. Николић-Стојанчевић, „Топлица. Етнички процеси и традиционална култура“, у: Топлица и Добрич, насеља, порекло становништва, обичаји, прир. Б. Челиковић, Београд 2018, 255.

⁴ О набројаним селима, и широј области Старог Влаха, постоји бројна литература, али је она претежно историјског, земљописног, локално-земљописног, и путописног садржаја, или типа „хронике села“. Необично је да у тим радовима није истраживан и феномен удаје невеста из тих села у друге крајеве и срезове у Србији. Видети: Љ. Марковић и С. Марковић, Становништво моравичког Старог Влаха, Београд 2002.; Д. Стишовић, Брезова под Мучњем, Београд 2003.; Д. Стишовић, Маскова под Јавором и Мучњем, Чачак 2014.; Д. Стишовић, Мочиоци, Чачак 2009.; Д. Стишовић, Четири фамилије из Брезове : Стишовићи, Милинковићи, Радојичићи, Јанковићи : (родослови, људи, занимања, обичаји, прошлост), Чачак 1998.; Б. Родојичић и Д. Стишовић, Родбина у сећањима и записима, Чачак 2009.; Ј. Караматијевић, Кроз Стари Влах : чланци и записи, Шабац 2007.

женили невестама из поменутих крајева, била су: Миљковац, Веле Поље, Палиграци, Врело, Кравље, Церје, Дражевац, Доња Трнава, Доњи Крупац, Доња Топоница, Берчинац и Бели Брег.

Неке невесте биле су удовице, а неке младожење удовци, али је био и знатан број невеста – девојака и младожења – момака којима је то био први брак (били су првобрачни).

Женидбе мушкараца из Миљковца

У овом делу се приказују бракови мушкараца-младожења из Миљковца, склопљени са невестама из Ивањичког, Косјерићког и Косаничког среза. Сва венчања будућих супружника обављала су се у храму Успења Пресвете Мајке Богородице у Миљковцу.⁵

1. Јеремија Ђорђевић (1861-1925), тежак, рођен у Миљковцу, крштеницу нема⁶, има 20 година, син Ђорђа Петровића, тежака из Миљковца и мати Живке, оженио се 1881. године Ањком (1858-1931), рођеном у Куршумлији, старом 23 године, кћери Тодора Миленковића и мати Зорке, тежака из Куршумлије. Венчање је обављено 8. фебруара 1881. године у храму Успења Пресвете Богородице у Миљковцу. Није пронађено када су младенци испитани и оглашени.⁷ Венчање је обавио Јован Поповић, парох миљковачки, а кум на венчању био је Ђорђе Живковић, тежак из Доњег Комрена. И Јеремији и Ањки то је био први брак. Није познато да ли су се, и одакле, Ањкини родитељи доселили у Куршумлију, или су тамо били аутохтони. Хипотеза је да су Јеремијини и Ањкини преци пореклом из истог старог краја, и да су се њихови родитељи отуда знали.

2. Стеван Петковић (1860-1929), тежак, син Петка Панића, земљоделца, удовац, крштеницу нема, рођен у Каменици 1860. године, стар 40 година, оженио се 1900. године Станицом, рођеном 1863. године, старом 37 година, без крштенице, удовицом Јована Мићића, тежака из Будажеље, Ивањички срез. Испитани су 26. октобра, оглашени 1-3-5. октобра 1900. године, и венчани у храму Успења Пресвете Мајке Богородице 12. новембра 1900. године. Венчање је обавио свештеник Јован Д. Поповић, парох миљковачки, а кум на венчању био је Стојан Аранђеловић, црквењак цркве миљковачке. Стеван и Станица били су

⁵ Историјски архив Ниш, Црквене матичне књиге венчаних, матично подручје Миљковац, књиге број 68, за године 1879-1899, и 69, за године 1899-1908.

⁶ Нико од младожења, и већина невеста није имао крштеницу, јер су младожење били рођени пре 1879. године, а у новоослобођеним крајевима матичне књиге су почеле да се, по парохијама, воде те године. Стога су уместо крштеница коришћени подаци из пописних књига. У срезovima западне Србије књиге су вођене од 1837. године, и крштенице су могле да се добију на захтев, али невесте најчешће нису прибављале тај документ потребан за венчање.

⁷ Свети архијерејски синод, „Брачна правила Српске православне цркве”, Београд 1933, чл. 61, 63. Правилима је прописано да будући супружници пре венчања буду испитани и оглашени. Предбрачни испит врши свештеник, који поставља питања да ли младожења и невеста имају вољу да ступе у брак, чита им кратко учење православне цркве у погледу бића и светиње вере и брака, и др. након чега их благосиља. Предбрачном испиту присуствују другарице и пријатељи с обе стране. Намера венчања испитаних лица се оглашава приликом наредне три литургије у храму како би свако могао да пријави надлежном пароху ако постоје неке сметње за тај брак. Рубрика „испитани” и „оглашени” уведена је у црквене матичне књиге венчаних априла 1899. године.

другобрачни.

3. Цветко Динић, тежак из Миљковца, православни Србин⁸, син Велимира и Стане, земљоделаца из Миљковца, удовац, рођен 1878. године, стар 32 године, неписмен, оженио се 1910. године Миросандом Дабовић, православном Српкињом рођеном 1892. године, кћери Милисаве и Босилке Дабовић, земљоделаца из Маскове, срез Ивањички. Миросанда је имала 18. година, није била писмена. Није пронађен датум када су испитани и оглашени. Венчање је обављено 14. новембра 1910. године у храму Успења Пресвете Мајке Богородице у Миљковцу. Свештеник који је обавио венчање био је Јован Поповић, парох миљковачки, кум на венчању Стојан Аранђеловић, црквењак у цркви миљковачкој, а стари сват је био Станоје Спасић, тежак из Миљковца. Потомак Милисав Дабовић, који живи у Севојну, направио је прецизан родослов братства Дабовића. Он је пронашао и забележио све претке Дабовића до данашњих дана, почев од најстаријег Стевана, рођеног око 1810. године. У том родослову Миросанда је грешком забележена као Александра, удата за Цветка Динића у Топоницу, уместо у Миљковац.

4. Алекса Маринковић, тежак (1882-1939), син Ђорђа Маринковића и Јане, тежака из Миљковца, рођен у Миљковцу, стар 37 година, оженио се 1916. године удовицом Даринком (Дарина?) рођена 1894, старом 22 године, кћери Филипа Радоњића и Стојане из „Ерско“, која је пре тога била удата у Веле Поље. Није утврђено када су испитани и оглашени. Кум на венчању био је Младен П. Марјановић, а стари сват Сава В. Динић. Није познато у ком је селу Даринка живела пре него што се удала, први пут, у Веле Поље. Није доказана хипотеза да је то било село Ђаке код Куршумлије, тако да је прихваћена хипотеза да је била из Маскове, или Доброг Дола у срезу Ивањичком. У ова два села данас има Радоњића, али им није познато ништа о Дарини Филипа Радоњића.

5. Димитрије Ђорђевић, тежак, из Миљковца, рођен 1875, син Ђорђа Поповића и Тодоре, стар 45 година, удовац, оженио се 1917. године удовицом Стеваном (Стеванијом), старом 29 година, кћери Арсе Арсовића и Јевдохије, рођеном 1888. године у селу Кушићи, срез Ивањички. Није пронађен датум када су испитани и оглашени. Кум на венчању био је Стојан Аранђеловић, црквењак, а стари сват Цветко Спасић из Миљковца. Стеванија је рођена и одрасла у селу Кушићи, срез Ивањички, одакле се удала најпре у Веле Поље, 1904. године, за Петра Стевановића, а потом, кад је он умро, преудала се 1917. године у Миљковац за Димитрија Ђорђевића. Крштеницу на венчању није имало обоје. У братству Дабовића је сачувана прича да је Стеванију мајка продала, али ту причу не треба буквално схватити, јер је у то време постојао обичај да се са младожењине стране невестиној породици да одређена сума новаца, која је обично била симболична. Није искључено да је у неким случајевима младина породица од младожењине породице захтевала и неку већу суму за давање невесте.

6. Владимир Станојевић, тежак, син Станоја и Петкане Стевановић, рођен 1883. године, стар 48 година, удовац, оженио се 1931. године Милицом, рођеном 1896. г. старом 35. година, кћери Средоја и Војиславе Ђорђевић из Косјерића. Кум на венчању био је Стеван Благојевић. Владимир се 1901. претходно био

⁸ Почев од 1907. године, поред имена младожења и невеста уписује се и које су вере, или припадник којег народа.

оженио Миликом, старом 23 године, кћери Николе Јовановића из Миљковца; пред тај брак били су испитани 26. јануара, оглашени 28-30. јануара – 2. фебруара 1901. године. И на првом венчању кум је био Стеван Благојевић (Благојевићи су породични кумови Китановцима). Није утврђено где је Милица Ђорђевић живела у моменту удаје у Миљковац – да ли у Косјерићу или у неком другом месту, и да ли је била писмена, удовица или првовенчана.

7. Владимиров братанац, Добривој Драгутина Стефановић, земљоделац (1910-1991.) оженио се 1927. године Видом, старом 21 годину, такође из „Ерско“ (нема дугих података).

Женидбе мушкараца из околних села

Знатан број младожења из Нишког округа, који су се женили невестама из западне Србије, Старе и Јужне Србије, био је из околних села која су припадала матичном подручју Миљковац, и парохији Миљковачкој.

Сва венчања младожења и невеста из околних села, обављала су се у храму Успења Пресвете Мајке Богородице у Миљковцу, а неколико венчања је било и у капелама у Крављу и Веле Пољу, која такође припадају парохији Миљковачкој.

У наставку се приказују бракови склопљени у периоду од 1879. до 1908. године. У новом раду биће истраживани бракови настали после 1908. године, као и друга питања која се односе на склопљене бракове.

1. Петар Рајковић, рођен 1873, тежак из села Доњи Крупац, син Рајка Пешића и Станике, тежака из Доњег Крупца, стар 26 година, оженио се 1899. године Роском, рођеном 1864. године у селу Брезова, срез Ивањички, старом 35 година. Обоје су били неписмени. Роска је била кћи пок. Мите Јовића, тежака из Брезове, срез Ивањички. У Брезови данас нема никог из братства Јовић. Није пронађен датум када су младенци испитани и оглашени. Венчање је било 10. јануара 1899. године у храму Успења Пресвете Мајке Богородице у Миљковцу, а свештеник на венчању је био Јован Д. Поповић, парох миљковачки. Име кума на венчању није пронађено. И Петру и Роски је то био први брак.

2. Трифун Цветановић, рођен 1859. г. стар 40 година, тежак, син Цветка Павловића и Тодоре, земљоделца из села Доњи Крупац, оженио се 1899. године (тачан датум венчања непознат) Станом, рођеном 1856. године, старом 43 године, кћери пок. Пере и Саре Петронијевића из села Опаљеник, срез Ивањички. Није пронађен датум када су младенци испитани и оглашени. Венчани су у храму Узвишења Пресвете Мајке Богородице у Миљковцу. Свештеник на венчању био је Јован Поповић, парох миљковачки. Име кума на венчању није пронађено. Младожења и невеста нису били писмени. Хипотеза је да је Трифун био удовац, а Стана удовица, али тачних података нема. У Опаљенику данас нема потомака Петронијевића.

3. Величко Дукић, рођен 1864, тежак, стар 25 година, син Дуке Живадиновића и мати Стојане, земљоделца из Веле Поља, оженио се 1899. године (тачан датум венчања непознат) Јелком (Јеленом?) рођеном 1881, старом 18 година, кћери Мијаила Зечевића и мати Јелене, земљоделца из села Деретин, срез Ивањички. Име кума на венчању није пронађено, као ни када су испитани и оглашени. Венчање је било у храму Успења Пресвете Мајке Богородице у Миљковцу, а свештеник на венчању био је Јован Поповић, парох миљковачки. У

Деретину данас има потомака братства Зечевића, али не знају ништа о својој некадашњој рођаци Јелки.

4. Игњат Ивановић, рођен 1866. године, тежак, стар 30 година, син Ивана Здравковића и мати Виде, земљоделца из села Веле Поље, оженио се 1899. године (тачан датум венчања није утврђен) Милунијом, рођеном 1879. године, старом 20 година, кћери Ђуна Мацаревића и мати Стане из Кушића, срез Ивањички. Датум када су испитани и оглашени, као и име кума на венчању нису пронађени. Венчање је било обављено у храму Успења св. Богородице у Миљковцу, а свештеник на венчању био је Јован Поповић, парох миљковачки. „Мацаревићи“ је био надимак за потомке братства Марковића, чији је најстарији познати предак био Марко, којег су звали Марко Мацар, јер је био „из прека“ (из Аустроугарске). У Кушићима данас нема Марковића, односно Мацаревића.

5. Ник... (Никола?) рођен у Кнез Селу 1874. године, тежак, стар 25 година, име оца и мајке непознато, оженио се Надом, кћери земљоделца Сретена и Босилке Костић из Дубраве, срез Ивањички, рођеном 1876. године, стара 23 године. Испитани су 6. априла, оглашени 20-23-25 маја, венчани 25. априла 1899. године. Венчање је обављено у храму Успења Пресвете Мајке Богородице, а свештеник који је обавио венчање био је Ђорђе Поповић, капелан доњотрнавски. Кум на венчању био је Петар Милојић из Доње Трнавe. И младожењи и невести то је био први брак. Није утврђено место становања младожење, али будући да је свештеник на венчању био парох доњотрнавски, има основа за хипотезу да је живео у Доњој Трнави.

6. Петар Стевановић, рођен 1874. године, тежак, син Димитрија („Мите“) Стевановића, тежака из Веле Поља, без крштенице, по пописној књизи са 25 година оженио се 31. октобра 1899. године Милевом, рођеном 1878. године. Милева није имала крштеницу, имала је 21 годину, и била је кћер Мијаила Драговића, тежака из Доброг Дола, срез Ивањички. Обоје су били првобрачни. Испитани су 13. октобра, оглашени 24-26-31 октобра 1899. године, венчани 31. октобра 1899. године. Венчање је обављено у храму Успења Пресвете Мајке Богородице у Миљковцу. Свештеник на венчању био је Јован Д. Поповић, а кум је био Марко Мијаиловић, тежак из Миљковца.

7. Младен Стевановић, тежак из Веле Поља, рођен 1871. године, без крштенице, по пописној књизи стар 28 година, име оца Стеван, презиме оца непознато, име мајке непознато, оженио се 10. октобра 1899. године, Петријом, кћери Средоја Колајановића, тежака из села Прилике, срез Косанички. Петрија је рођена 1877. године, по пописној књизи имала је 22 године. Младенци су испитани 15. септембра, а оглашени 26. септембра – 9-10. октобра 1899. године. Венчање је било у храму Успења Пресвете Мајке Богородице у Миљковцу, а свештеник које је обавио венчање био је Јован Д. Поповић, парох миљковачки. Кум на венчању био је Миљко Јевтић, тежак из Веле Поља. Младен и Петрија били су првобрачни.

8. Тома Д. Живановић, тежак из Палиграца, рођен 1872. године, без крштенице, по пописној књизи стар 27 година, оженио се 31. октобра 1899. године Драгињом из Доброг Дола, рођеном 1877. године, старом 22 године, кћери Милоша Радоњића, тежака из Доброг Дола. Обоје су били првобрачни. Испитани су 13. октобра, а оглашени 24-26-30. октобра 1899. године. Венчање је обављено у храму Успења Пресвете Мајке Богородице у Миљковцу. Свештеник на венчању

био је Јован Д. Поповић, парох миљковачки, а кум Петко Јовановић, тежак из Веле Поља.

9. Петко Младеновић, тежак из Веле Поља, удовац, рођен 1861. године, од оца Младена, стар 39 година, оженио се Перком, рођеном 1880. године, старом 20 година. Перка је била првобрачна, неписмена, из села Бјелуша, кћи Раке Деспотијевића, земљоделца из Бјелуше, срез Ариљски. Испитани су 17. марта, оглашени 16-23-30. априла 1900. године. Венчани су 30. априла 1900. године у храму Успења Пресвете Мајке Богородице у Миљковцу. Свештеник који је обавио венчање био је Јован Д. Поповић, парох миљковачки, а кум на венчању био је Димитрије Симоновић, тежак из Веле Поља. Петку је то био други, а Перки први брак.

10. Стојан Јована Марковић, тежак из Врела, рођен 1875. године, без крштенице, по пописној књизи стар 26 година, неписмен, оженио се Јулком, рођеном 1880. године у Врмбаји, старом 21 годину, неписменом. Јулка је била кћи Анђелка и Петрије Радивојевић, тежака из Врмбаје, срез Ивањички, првобрачна. Испитани су 17. децембра, оглашени 25-26-27. децембра 1901. године. Венчани су 7. јануара 1901. године у храму Успења Пресвете Мајке Богородице у Миљковцу. Венчање је обавио свештеник Јован Д. Поповић, парох миљковачки. Кум на венчању био је Тодор Јовановић, тежак из Врела. И Стојан и Јулка ступили су у први брак.

11. Првул Д. Живадиновић, тежак из Веле Поља, рођен 1861. године, стар 40 година, име родитеља непознато, удовац, склопио други брак са Ленком, рођеном 1861. године, старом 40 година, удовом Петра Пајића, тежака из села Врдале, срез Краљевачки, округ Рашки. Испитани су 22. априла, оглашени 23-29. априла - 6. маја, венчани 6. маја 1901. године у храму Успења Пресвете Мајке Богородице у Миљковцу. Венчање је обавио Јован Д. Поповић, парох миљковачки, а кум на венчању био је Миљко Јевтић, тежак из Веле Поља. Обоје младенаца су били неписмени. Првулу је то био други, а Ленки трећи брак.

12. Никола Савић, тежак из села Веле Поље, рођен у Кнез Селу 1873. године, крштеницу нема, по пописној књизи стар 28 година, имена родитеља непозната, оженио се 1901. године Николијом, рођеном 1871. године. И Николија није имала крштеницу, а по пописној књизи имала је 30 година. Она је била кћи Вукосава и Живке Риста Стаматовића, тежака из села Мочиоца, срез Ивањички. Обоје младенаца нису писмени. Испитани су 1. јула, оглашени 8-13-15. јула 1901. године. Венчање је обављено 22. јула 1901. године у храму Успења Пресвете Мајке Богородице у Миљковцу. Свештеник који је обавио крштење био је Јован Д. Поповић, а кум на крштењу био је Милан Петко Младеновић, тежак из Веле Поља. Николи је то био други, а Николији први брак.

13. Ђорђе Миљковић, тежак из Доњег Крупца, рођен 1871. године, без крштенице, према пописној књизи и стар 40 година, имена родитеља непозната, неписмен, оженио се 1901. године Миљом (Миљаном, Смиљом?) рођеном 1876. године, без крштенице, неписменом, старом 35 година. Миља је била кћи Симе Гарића, тежака из Орнице, срез Ивањички. Испитани су 15. маја 1901, оглашени 15-20-22. јула, венчани 29. јула 1901. године у храму Успења Пресвете Мајке Богородице у Миљковцу. Венчање је обавио свештеник Јован Д. Поповић, парох миљковачки, а кум је био Стеван Миљковић, тежак из Белог Брега. Обоје су ступили у други брак.

14. Миленко Димитрија Стојковић, тежак из Кравља, рођен 1876. године, без крштенице, према пописној књизи стар 26 година, неписмен, првобрачан, оженио се 1902. године Јулком, рођеном 1875. године у Бјелој Реци, срез Ивањички. Јулка је била кћи Јована и Трњике, тежака из Бјеле Реке, неписмена, првобрачна, стара 27 година. Испитани су 16. новембра, оглашени 1-6-7. јануара, венчани 13. јануара 1902. године у храму-капели крављанској. Венчање је обавио Јован Д. Поповић, парох Миљковачки. Кум на венчању био је Цветко Милојић, тежак из Кравља.

15. Петар Стевановић, тежак из Веле Поља, рођен 1874. године у Веле Пољу без крштенице, по пописној књизи стар 30 година, име оца и мајке није пронађено, првобрачни, неписмен, оженио се 1904. године Стеванијом, старом 16 година. Стеванија је била рођена 2. августа 1888. године у Кушићима, срез Ивањички, није имала крштеницу, и била је неписмена и првобрачна. Стеванијини родитељи били су Арсеније и Јевдокија Арсовић, земљоделци. Вечање Петра и Стеваније било је 4. априла 1904. године. Испитани су 10. фебруара, оглашени 21-25-28. марта 1904. године. Венчани су у храму Успења Пресвете Мајке Богородице у Миљковцу. Свештеник на венчању био је Тодор Поповић, капелан миљковачки, а кум је био Стојан Митровић, тежак из Горње Трнавe. Кад је Стеван умро, Стеванија се преудала у Миљковац за Димитрија Ђорђевића. (Према казивању неких потомака из братства Арсовића из Ивањице, Стеванију је мајка продала; треба, међутим, треба имати у виду да је у оно време био обичај да се за девојку њеним родитељима даје одређена сума новца, тако да тврђу о „продаји“ треба прихватити условно. Неки трговци кирајџије и катранџије из ивањичког краја су неком приликом, не зна се које године, носили луч у Бугарску, па су пролазећи кроз Веле Поље срели Стеванију, која се много обрадовала што види људе из свог завичаја).

16. Тодор М. Радосављевић, тежак из Кравља, рођен 1876. године, без крштенице, по пописној књизи стар 28 година, име оца и мајке није пронађено, првобрачан, неписмен, оженио се 1904. године Ангелином, старом 18 година. Ангелина је била рођена 1886. године у Добром Долу, округ Ужички. Била је кћи Андреја и Стојане Лишанин, првобрачна, неписмена. Младенци су испитани 2. јула, оглашени 4-11-12. јула, и венчани 18. јула 1904. године у храму-капели крављанској. Венчање је обавио свештеник Јован Д. Поповић, парох миљковачки, а кум на венчању је био Никодије Милићевић, тежак из Кравља.

17. Петко Јовановић, тежак из Веле Поља, рођен 1875. године, без крштенице, по пописној листи има 30 година, име оца и мајке није утврђено, неписмен, оженио се 1905. године Маријом, старом 32 године. Марија је била рођена 4. децембра 1873. године, и била је кћи Игњата Томића из села Опаљеник, Ивањички срез, била је неписмена. Младенци су испитани 20. септембра, оглашени 4-14-16. октобра, венчани 16. октобра 1905. године у храму Успења Пресвете Мајке Богородице у Миљковцу. Обоје су били првобрачни. Венчање је обавио Ђорђе Поповић, капелан миљковачки, а кум на венчању био је Ранђел Станковић, тежак из Веле Поља.

18. Тома Пешић, тежак из Веле Поља, рођен 1863. године, име оца и мајке није пронађено, без крштенице, према пописној књизи има 42 године, неписмен је и удовац је. Он се 1905. године оженио Гвозденијом, рођеном 1877. године, која „према извешћу пароха брезовачког има 28 година“, неписмена. Гвозденија је

била кћи Рада Боторића, тежака из села Опаљеник, срез Ивањички. Будући супружници испитани су 17. октобра, оглашени 23-26-30. октобра, а венчани су 30. октобра 1905. године у храму Успења Пресвете Мајке Богородице у Миљковцу. Венчање је обавио Ђорђе Поповић, капелан миљковачки, кум на венчању био је Димитрије Дејановић, тежак из Миљковца. Тома је био другобрачан, а Гвозденија првобрачна.

19. Ђурђан Петровић, тежак из Веле Поља, рођен 1869. године, крштеницу нема, по пописној књизи има 36. година, име оца и мајке није пронађено, оженио се 1905. године Петријом, кћи поч. Стевана Вујовића, тежака из села Смиљевац, срез Ивањички. Петрија је рођена 1878. године, „по извештају пароха Ковиљског, има 27 година“. Будући супружници су испитани 20. октобра, оглашени 1-3-6. новембра, обоје другобрачни, венчани су 13. новембра 1905. године у храму Успења Пресвете Мајке Богородице у Миљковцу. Венчање је обавио Ђорђе Поповић, капелан Миљковачки, а кум је био Димитрије Дејановић, тежак из Миљковца.

20. Младен Милићевић, тежак из Врела, рођен 1870. године, неписмен, крштеницу нема, по пописној листи има 36 година, име оца и мајке није утврђено, оженио се 1906. године Софијаном, рођеном 20. маја 1889. године у Врмбаји. Софијана је имала 17 година, и била неписмена. Она је била кћи Василија Милуновића, тежака из села Врмбаје, срез Ивањички. Супружници су испитани 14. маја, оглашени 21-22-23 маја, а венчани 28. маја 1906. године у храму Успења Пресвете Мајке Богородице у Миљковцу. Венчање је обавио свештеник Ђорђе Поповић, капелан миљковачки, а кум је био Младен Миловановић, тежак из Врела. Младену је то био четврти брак, и морао је да тражи и добије благослов од Његовог Преосвештенства епископа Нишког Никанора, па је венчање обављено по добијању благослова.

21. Младен Милијић, тежак из Кравља, рођен 1878. године, име оца и мајке није пронађено, неписмен, крштеницу нема, према пописној књизи стар 28 година, оженио се 1906. године Станиславом, старом 24 године. Станислава је била рођена 27. фебруара 1882. године у селу Смиљевац, срез Чачански. Била је кћи Милована и Руже Ђурчић из Смиљевца. Супружници су испитани 26. маја, оглашени су 18-24-25. јуна, и венчани 2. јула 1906. године у капели крављанској. Венчање је обавио свештеник Ђорђе Поповић, капелан миљковачки, а кум на венчању био је Милорад В. Стојиљковић тежак из Дражевца. Младену је то био други, а Станислави први брак.

22. Ранђел Станковић, тежак из Веле Поља, рођен 1870. године, имена оца и мајке нису пронађена, без крштенице, према пописној књизи стар 37 година, неписмен, оженио се 1907. године Стеванијом, старом 29 година. Стеванија је рођена 1888. године у селу Рокци, срез Ивањички, била је неписмена. Била је кћи Ђорђа Примчевца тежака из села Рокци, име мати није пронађено. Супружници су испитани 15. децембра 1906, оглашени 1-6-7. јануара 1907. године. Венчање је обављено 14. јануара 1907. године у храму Успења Пресвете Мајке Богородице у Миљковцу. Свештеник на венчању био је Ђорђе Поповић, капелан миљковачки, а кум Тодор Дејановић, тежак из Миљковца. Ранђелу је то био други, а Стеванији први брак.

23. Милан Ст. Милојић, тежак из села Врело, рођен 7. јула 1884. године у Врелу, стар 23 године, име оца Стеван (Стојан, Станоја?) име мајке није

пронађено, неписмен, оженио се 1907. године Лепосавом, православном Српкињом, рођеном 1. јуна 1886. године у Рујковцу, Јабланички округ. Лепосава је имала 21 годину, и била је кћи Крсте Милојића из Рујковца, име мајке није пронађено. Није била писмена. Младенци су испитани 5. фебруара, а оглашени 11-18-25. фебруара. Венчани су 26. фебруара 1907. године у храму Успења Пресвете Мајке Богородице у Миљковцу, обоје у првом браку. Венчање је обавио свештеник Ђорђе Поповић, капелан миљковачки, а кум на венчању био је Павле Ранђеловић, тежак из Врела.

24. Стеван Величковић, тежак, рођен 1854. године, стар 35 година, удовац из села Берчинци, син Величка Здравковића и Дивне, венчао се 1889. г. удовицом Спасеном, 40 година, удовицом поч. Величка Спасића из Ниша, кћери Петка Н. и Јане из Винце, срез Кумановски, (место становања невесте: Ниш). Венчање је обављено 29. октобра 1889. године у храму Успења Пресвете Мајке Богородице у Миљковцу. Обоје венчаних су ступили у други брак. Свештеник који је обавио венчање био је Ранђел Поповић, парох Трнавачки, а кум на венчању био је Младен Петровић, тежак из Церја.

25. Станко Стојановић, тежак из села Доња Трнава, рођен 1842. године, крштеницу нема, стар 50 година, син Стојана Јанковића и Кане (Петкане) тежака из Доње Трнавe, удовац, оженио се 1892 г. Настом Марковић, рођеном 1841. године, старом 51 годину. Наста је била удовица поч. Илије Вукосављевића, разносача поште, кћи Здравка Марковића и Маге из села Јагодно (Јагодно поље, Косово и Метохија). Венчање је обављено 2. фебруара 1892. године у храму Успења Пресвете Мајке Богородице у Миљковцу, а свештеник је био Ранђел Поповић, парох трнавачки. Кум на венчању био је Аврам Миладиновић, тежак из Доње Трнавe. Обоје супружника ступили су у други брак.

26. Раша Стојановић, тежак, рођен 1842. године у Церју, син Стојана Стојановића и Милице, без крштенице, стар 50 година, живео у Дражевцу, удовац, оженио се 1892. године Петканом, рођеном 1852. године, старом 40 година. Петкана је била удовица Јована Васиљковића из Губаревца, срез Лесковачки, кћи Стевана и Цане Манчић из села Зољево, срез Лесковачки. Венчани су 10. маја 1892. године у храму Успења Пресвете Мајке Богородице у Миљковцу, а свештеник на венчању био је Ранђел Поповић, парох трнавачки. Кум на венчању био је Димитрија Милојковић, тежак из Дражевца.

27. Јован Ђорђевић, тежак из Доње Топонице, рођен 1853. године, без крштенице, стар 40 година, син Ђорђа Нешића и Анђелије, земљоделца из Доње Топонице, оженио се 1893. године Миланом, рођеном 1848. године, старом 45 година. Милана је била удовица Јована Коцића из Мeroшине, кћи Димитрија Станковића и Гмитре, земљоделца из Лужање. Венчање је обављено 17. јануара 1893. године у храму Успења Пресвете Мајке Богородице у Миљковцу. Свештеник који је обавио венчање био је Ранђел Поповић, парох трнавачки, а кум Петар Ракић, тежак из села Мезграја. Јовану и Милани то је био трећи брак.

28. Јован Стојановић, тежак из Доње Трнавe, рођен 1854. године, без крштенице, стар 40 година, удовац, син Стојана и Анице Мијаиловић земљоделца из Доње Трнавe, оженио се 1894. године Ђурђом, рођеном 1844. године, без крштенице, стар 50 година. Ђурђа је била кћи Саве Стевановића и Стане из Прибоја, округ Врањски, удовица Николе Мијаиловића из Доње Трнавe. Венчање је обављено 15. маја 1894. године у храму Успења Пресвете Мајке

Богородице, свештеник је био Ранђел Поповић, парох трнавачки, а кум Милоја Ранковић, тежак из Доње Трнавe. И Јован и Ђурђа били су другобрачни.

29. Антанасије Милојевић, тежак из Белог Брега, рођен 1865. године, без крштенице, стар 30 година, син Милоја и Анђелије Ристић земљоделца из Белог Брега, оженио се 1895. године Софијом, рођеном 1874. године, без крштенице, има 21 годину. Софија је била удовица, кћи Живадина и Милице Стојановић, земљоделца из Лужања, срез Моравски. Венчани су 2. јуна 1895. године у храму Пресвете Мајке Богородице у Миљковцу. Венчање је обавио свештеник Јован Д. Поповић, парох миљковачки, а кум на венчању био је Јанаћко С. Вулетић, писар општине Доњокрупачке. (Софија је била удовица Владислава Аранђеловића, старог 25 година, из Добрујевца; Владислав је због нечега био стрељан, али о томе нису пронађени други подаци).

30. Димитрије Николић, тежак из села Доња Трнава, син Николе и Стане Живковић, земљоделца из Доње Трнавe, рођен 1869. године, без крштенице, стар 26 година, оженио се 1895. године Наталијом, рођеном 1880. године, старом 15 година. Наталија је била кћи Пере и Иконије Стојадиновић, тежака из Лужања, и бивша супруга Живана С. Радивојевића из Дашнице. Венчање обављено 30. јуна 1895. године у храму Успења Пресвете Мајке Богородице у Миљковцу. Венчање је обавио свештеник Ранђел Поповић, парох трнавачки, а кум је био Стојко Стојковић, тежак из Доње Трнавe.

Закључна разматрања

Анализирајући склопљене бракове крајем 19. и почетком 20. века младожења у нишком крају у селима у долини Топоничке и Врелске реке, невестама из Ивањичког, Косјерићког, Ужичког, и других срезова у области Старог Влаха, и јужне и Старе Србије, утврђено је да је таквих бракова у периоду од 1881. до 1931. године на наведеном простору било укупно 37.

Највише младожења било је из села Веле Поље (12), Миљковац (7), и Доња Трнава (4), а затим из села Доњи Крупац (3), Врело (3), Кравље (3), и из Палиграца, Берчинца, Церја, Белог Брега, и Доње Топонице, по један.

Највише бракова склопљено је 1899. године, укупно осам, а у времену од 1899. до 1910. године, склопљено је укупно 26 бракова. У години 1901. било је четири, у 1904. и 1905. по три брака, у осталим годинама по један или два брака.

У свим случајевима супружницима је након венчања место становања било место из којег је младожења, што значи да ни у једном од склопљених бракова младожења није био домазет.

Невесте које су се удале у села у долини Топоничке и Врелске реке биле су из западне Србије, и то из села Опаљеник, Добри Дол и Лужање (по три), Врмбаја, Смиљевац (по 2), и по једна из села Дубрава, Кушићи, Брезова, Прилике, Будажеља, Маскова, Косјерић, Деретин, Бјелуша, Врмбаја, Врдале, Мочиоц, Орнице, Бјела Река, Смиљевац, и Рокци (укупно 26). Невесте из Старе и јужне Србије биле су из села Рујковац, Куршумлија, Винце, Јагода, Зољево, Прибој Врањски и три из Лужање (укупно 9). Није тачно утврђено, али је хипотеза да су две невесте које су се удале у Миљковац биле једна из Маскове, а друга из Косјерића.

Теренским страживањем је утврђено да данашњи житељи у родним селима

невеста у западној Србији, такође и у Старој и Јужној Србији, мало знају, или не знају нимало, о својим даљним рођакама и мештанкама које су се из њихових села удавале у нишки крај. Изузетак су потомци из братства Арсовић из Кушића, Мирослав и Борко који живе у Ивањици, и Милисав Дабовић из Маскове, који живи у Севојну. Милисав је направио врло прегледан родослов братства Дабовића.

Од укупно 37 младожења, њих 21 су били удовци, највише их је било у другом браку, тројица у трећем, и један у четвртом браку. Првобрачних младожења је било 16. Од укупног броја невеста (37) њих 14 су биле удовице, а девојака-првобрачних је било 22. За једну невесту није пронађено да ли је била удовица или првовенчана. Удоваца који су се оженили удовицама било је 13, а осам удоваца се оженило девојкама, којима је то био први брак. Од укупно 16 младожења-момака, њих 15 се оженило девојкама, а један се оженио удовицом. Због једне невесте за коју није тачно утврђен њен брачни статус, постоји мала потешкоћа за потпуну статистику закључених бракова, али то не утиче на укупну историју бракова истраживаног периода.

Просечна старост младожења била је 33,1 година, а невеста 28,0 година. Тај просек су подигли младенци удовци и удовице. Укупно 25 младожења су били старији по годинама од невеста, а 12 невеста је имало више година од будућег мужа. Највећа разлика у годинама (19) била је на венчању младожење који је имао 36 година, и невесте која је имала 17 година, и такође на венчању младожење који је имао 39 година и младе која је имала 19 година. У осталим случајевима младожење су биле старије од невеста од 2 до 15 година. Неке невесте су биле старије од младожења, и то једну, две, три, четири пет, а једна 10 година, када је младожења удовац имао 40, а невеста удовица 50 година.

У знатном броју младожење приликом венчања нису имале крштенице, јер су рођени пре 1879. године, када су почеле да се воде матичне књиге рођених, умрлих и венчаних у новоослобођеним крајевима Србије и за матично подручје Миљковац. И већи број невеста из Старог Влаха нису приликом венчања имале крштенице, иако су се матичне књиге у том крају водиле још од 1837. године.

Ниједан младожења нити невеста који су се венчали у наведеном периоду, није био писмен. У то време је ретко ко био писмен, иако је у манстиру св. Никола у Миљковцу још од 1834. године постојала школа, једна од најстаријих у Нишком округу, у коју су долазили ђаци из шире околине.

Иако до 1907. године у књигама венчаних није постојала рубрика за упис вере и националности венчаних, претпоставка је да су сви венчани и пре те године били православни Срби. Сви венчани после 1907. године били су православни Срби и Српкиње.

Феномен ових бракова треба комплексно истражити, па је зато потребно наставити истраживање и истражити још и следеће аспекте:

- зашто су се неки мушкарци из наведених села женили невестама из Ивањичког, Ужичког, Косјерићког, Златиборског, Ариљског и других срезова, а не младенкама из срезова и округа који су били географски и етнографски ближи?
- како су младожење из наведених села проналазили невесте у Ивањичким и другим селима западне Србије?
- који су били канали комуникације?

- која је била улога такозваних наводација и проводација?
- која је била улога кирајџија, катранџија и трговаца који су из западне Србије продавали луч и катран у осталим крајевима Србије?
- да ли су се девојке из Ивањичког среза и суседних срезова у Старом Влаху, удавале и у друга села и срезове у источној, северној и централној Србији?
- како су се невесте адаптирале на нову средину, нове и другачије обичаје, други систем вредности, итд?
- да ли су одиве задржале свој „ерски“ говор, или су прешле на сврљишко-заплањски дијалект?
- да ли су невесте, и како, одржавале неке везе са својим родитељима, другарицама, и рођацима из свог братствау родним селима, с обзиром на тадашње саобраћајне прилике и лоша средства везе?
- има и других питања која би требало истражити.

Извори

Историјски архив Ниш, Матичне књиге венчаних, Миљковац

Литература

Марковић, Љубомир и Светислав Марковић. Становништво моравичког Старог Влаха. Београд 2002.

СТИШОВИЋ, Делимир. Брезова под Мучњем. Београд 2003.

Исти. Маскова под Јавором и Мучњем. Чачак 2014.

Исти. Мочиоци. Чачак 2009.

Исти. Четири фамилије из Брезове : Стишовићи, Милинковићи, Радојичићи, Јанковићи : (родослови, људи, занимања, обичаји, прошлост). Чачак 1998.

Родојичић, Богдан и Делимир Стишовић. Родбина у сећањима и записима. Чачак 2009.

Караматијевић, Јевстатије. Кроз Стари Влах : чланци и записи. Шабац 2007.

Топлица и Добрич, насеља, порекло становништва, обичаји. Прир. Борислав Челиковић. Београд 2018.

Благојевић, Александар и Слободан Благојевић. „Демографско-морталитетне карактеристике у долини Топоничке реке 1879-1905. године“. Пешчаник, 19, Ниш 2020.101–123.

Благојевић, Александар и Слободан Благојевић. Село Миљковац. [рукопис]

dr Slobodan Blagojevic, retired professor at the Faculty of Science, University of Novi Sad

slobob@uns.ac.rs

dr Aleksandar Blagojević, Srbija Voz AD

aca.vucans@gmail.com

Summary

MARRIAGES OF MEN FROM MILJKOVAC AND SURROUNDING VILLAGES AT THE END OF THE 19TH CENTURY

In the last decades of the 19th and the first decades of the 20th century, there were a total of 37 marriages between male grooms from Miljkovac and the surrounding villages in the Niš district, and brides from western and southern and old Serbia. For some grooms it was their first marriage, and for some it was a new marriage because they were widowers. And for some brides, it was their first, and for some it was a new marriage, because they were widows. Most of the brides who married the groom from Miljkovac and the surrounding villages were from the Ivanjica district. Most such marriages took place between 1899 and 1910, a total of 26; after 1917, only three marriages were concluded, to widows who had married in the Niš district even earlier. The weddings of the future spouses took place in the church and two chapels of the parish of Miljkovac. The new paper will explore other aspects of these marriages in order to comprehensively analyse the phenomenon of these marriages.

Keywords: *Marriages, men, Miljkovac, 19th centry*

МА Милан Живковић, историчар
milanzivkovic.fpn@gmail.com

УДК 271.222-725(497.11 Лебане)“1925/1949“:929 Костић С.

Оригинални научни рад

Примљено: 31. 1. 2021.

Редиговано: 7. 4. 2021.

Прихваћено: 1. 9. 2021.

svetozar kosti }, arhi jerejski namesnik sreza jablani -kog (1925–1949)

Апстракт: *Једна од заборављених личности веома битних за локалну, али и националну историју, је Светозар Костић, архијерејски намесник Среза јабланичког у периоду 1925–1949. године. Његова највећа заслуга је у томе што је оставио драгоцене податке о прошлости читавог лебанског краја и православног архијерејског намесништва Јабланичког. Захваљујући његовом схватању на који начин треба да обавља свештенички позив, и због тога што је веома педантно бележио податке о свом намесништву иза њега је остала веома богата архива Цркве Светог Јована у Лебану на основу које је настао овај рад. Овај рад има за циљ да прикаже биографију Светозара Костића, на основу бројних података из докумената која се налазе у црквеној архиви.*

Кључне речи: *Светозар Костић, Лебане, Лесковац, Црква Светог Јована, Намесништво Среза јабланичког.*



Лебански крај, иако се то на први поглед не види, има веома богату црквену историју. Већина наших цркава, које су обнављане у 19. и првим деценијама 20. века, обновљенесу на средњовековним темељима. У историји Лебана постоји неколико битних чињеница које објашњавају недостатак историјских извора који би помогли да се прошлост лебанског краја у потпуности реконструише. Пропаст српске средњовековне државе и долазак Турака, који већ 1433. године под својом влашћу држе лебански крај¹ тачније жупу Подгору у којој се спомињу лебанска села, између осталих село Слишане у Турској², значио почетак рада на уништавању српског културног наслеђа. Долазак обесних Арнаута, у годинама после прве и друге велике сеобе Срба, који су кроз ислам постали колонизаторска снага Османског царства, и стварање њиховог упоришта у Јабланици, утицали су на развој читавог краја. Стварајући своја упоришта у Горњем Врановцу, Радиновцу и Слишану где су имали и џамију, лако су контролисали читав лебански крај и брзо по потреби стизали у Лесковац, Прокупље, Куршумлију и Ниш, што се показало током гушења устанка 1841. године. У таквом окружењу заиста је сјајна појава Цветка Врановачког који је током Првог српског устанка окупио око себе 800 устаника и око цркве у Бошњацу одолевао нападима Арнаута, али је овај национални покрет пропао

¹ М. Динић, За историју рударства у средњовековној Србији и Босни, II део, Београд 1962, 36.

² Исти, Из Дубровачког архива, књ. 1, Београд 1957, 43.

после погибије Цветка Врановачког код села Паликуће 1809. године.³ Следећи корак ка националном буђењу народа овога краја везан је за 1841. годину тј. током Нишке буне. Две године пре избијања буне, агент кнеза Милоша, Мина Здравковић, долази у Лебане и одатле успоставља контакт са виђенијим људима.⁴ Доказ да је становништво лебанског краја учествовало у Нишкој буни имамо у чињеници да су Турци и Арнаути свирепо казнили становништво Бошњаца, Пертата, Тогочевца, Шилова Шумана и Прекопчелице.⁵ Од друге половине 19. века народ Лебана и околине суочио се са још једном претњом, била је то пропаганда бугарске Егзархије, која је по сили закона желела да докаже да је становништво читаве Јужне Србије било бугарско. О томе сведочи и плоча која се налази на цркви у Бошњацу са преправљеним презименима људи. Захваљујући професорима Милошу Милојевићу и Пантелији Срећковићу и свештенику Јовици из Доњег Синковца сузбијен је рад егзархиста, а у Бошњацу отворена прва школа у лебанском крају.

За коначно ослобођење лебанског краја значајан је и рад Николе Рашића који је код Бошњачке цркве развио посебну делатност. Крај турске владавине, лебански крај дочекао је 7/19. јануара 1878. године када су трупе Милојка Лешјанина ослободиле Лебане од вишевековне турске власти.⁶ Са одласком Турака и Арнаута започиње период нововековне слободе у лебанском крају, са којом се Лебане развија у варошицу захваљујући, пре свега, трговини и географском положају. Период напретка трајаће до почетка Великог рата, тј. до почетка бугарске окупације 1915. године.

Посебно је била тешка бугарска окупација јужне Србије током Великог рата 1915–1918. године када почиње систематски радна брисању сваког трага постојања српског народа на овим просторима, пре свега, интернирањем становништва, рушењем цркава и уништавањем црквених књига, летописа и архива. Све су то услови који су умногоме отежавали истраживачки рад на проучавању локалне историје. Због тога је долазак Светозара Костићана место намесника Среза јабланичког био од велике важности за историју намесништва Јабланичког јер је у неколико наврата почев од 1925, 1930, 1935, 1940. године обављао такозване *Прегледе Цркве* у којима је остављао драгоцене податке о времену и месту настанка цркве, о парохијама, броју домова али бележио и бројна сачувана предања. Ако се узме у обзир да су до ослобођења јужне Србије, после српско-турских ратова 1876–1878. године, у лебанском крају постојале две цркве у Бошњацу и Прекопчелици, а једини сачувани летопис налазио се у Храму Свете Преподобномученице Параскеве у Бошњацу који је преживео бугарску окупацију захваљујући парохијару Трајку Поповићу који је оригинални рукопис закопао у земљу 1915. године, онда је рад Светозара Костића још вреднији јер је

³ Летопис цркве Свете Петке у Бошњацу; Д. Ђорђевић, Традиција о личностима и догађајима пре и око ослобођења Лесковца и околине од Турака 1877. године, Лесковачки зборник, 7, Лесковац 1967, 65–72.

⁴ „К Но 189 од 6 јунија 1839 извештава капетан Павле Урошевић”, у: Насеља и порекло становништва, Књ. 22, прир. Т. Ђорђевић, Београд 1926.

⁵ В. Стојанчевић, „Друштвени и економски положај српског становништва у Лесковачкој нахији по угушењу устанка 1841”, Лесковачки зборник, 10, Лесковац 1970, 43–53; В. Стојанчевић, „Народни устанак 1841. године и његов историјски значај”, у: Научни скуп Нишка буна 1841, Ниш 1992, 9–14.

⁶ „Продирање кроз Пусту реку и Голак”, Српске новине, 7. април 1878.

сачувао битна сазнања о црквеној историји повереног му намесништва.

Са нововековном слободом почео је рад на црквеној организацији у новоослобођеним пределима. За нас је веома битна 1893. година када је у оквиру Топличког протопрезвитерата епархије Нишке основано Архијерејско намесништво Среза јабланичког са седиштем у цркви светог Арханђела Гаврила у



Светозар Костић, намесник Среза јабланичког 1925–1949.

Придворици, у Бојничкој парохији.⁷ Први намесник јабланички био је парох бојнички Радисав Луковић. Намесништво је тада имало десет парохија. Главни задатак свих намесника био је да кроз православну веру јачају и морално васпитавају српско друштво и то су радили сви намесници почев од Радисава Луковића, Милоја Петковића⁸, Василија Т. Поповића⁹, вршиоца дужности намесника Стевана Комненовића и Михајла Поповића трудећи се да своју свештеничку дужност обављају на најбољи могући начин. Велики број докумената који се чувају у Цркви Светог Јована у Лебану потичу из времена после Великог рата, а веома богата архива уништена је током бугарске окупације, како стоји у извештајима које је Василије Т. Поповић, тадашњи намесник Среза

јабланичког (1919–1923), слао Духовном суду епархије Нишке.

Светозар Костић рођен је 3. јула 1879. године у Лесковцу у породици Димитрија Костића познатог метлара из Лесковца. Основну школу, и четири разреда гимназије завршио је у Лесковцу, пету годину гимназије уписао је и завршио у Нишу 1895. године а потом школовање наставио на Краљевској српској Богословији у Београду коју завршава 1899. године.¹⁰ Након што је завршио богословију тражио је да добровољно служи војни рок, за шта му је отац Димитрије дао посебну дозволу која је заведена у суду општине Лесковачке.¹¹ У чин ђаконa рукоположен је 8. новембра 1899. године у Нишу од стране тадашњег епископа нишког Никанора. Већ децембра месеца Светозар Костић се помиње као ђакон цркве у Доњем Стопању што се види из уверења које му је издато за године старости, у тренутку издавања уверења има 24 године, шест месеци и неколико дана.¹² Био је ожењен Наталијом Поповић и са њом у браку, склопљеном 17.

⁷ Календар са шемагизмом Краљевине Србије за 1893. годину, Београд 1894, 125.

⁸ Архив цркве Светог Јована у Лебану (неинвентарисана грађа), даље АЦСЈКЛ, Намесник Среза јабланичког Милоје Петковић повлачио се са српском војском 1915. године. Те године је ухваћен код Приштине, доведен до Ниша и убијен од бугарске чете, Суд општине бојничке број 1986 од 16. октобра 1919.

⁹ Василије Т. Поповић, парох лебански, био је син познатог пароха бошњачког Трајка Поповића, са почетком окупације био је интерниран заједно са својим оцем у Ески Џумаји (Стара Загора) у Бугарској. Више: Радован Пилиповић, „Српска православна црква у Првом светском рату”, Историјске свеске, 21, Вишеград 2015, 1–7.

¹⁰ АЦСЈКЛ, Кондуит листа свештеника за 1925.

¹¹ АЦСЈКЛ, Дозвола Светозару Костићу, Суд Општине лесковачке број 6872 од 29. јула 1899.

¹² АЦСЈКЛ, Уверење суда Општине Лесковачке број 17450 од 30. децембра 1899.

октобра 1899. године, имао синове Драгољуба, рођеног 1901. године; Радослава, рођеног 1903. године; Јована, рођеног 1905. године и кћерке: Лепосаву, рођену 1907. године и Милицу, рођену 1911. године.¹³ Био је средњег раста, имао смеђу косу, смеђе бркове и правилан нос, стоји у објави којом му се дозвољава да 1915. године може да пугује из Лебана за Лесковац.¹⁴

До 1906. године био је учитељ у Бунуши, Реткоцеру, Турековцу и Бучумету. Посебно је важан његов рад у Реткоцеру, јер је Светозар Костић још тада схватио значај села која су се налазила уз тадашњу српско-турску границу, као важну базу коју је било неопходно учврстити. Време када је обављао посао учитеља у Реткоцеру можемо да сматрамо почетком његовог националног рада у лебанском крају. Као учитељ и ђакон учествовао је у полагању антимиаса у храм Свете Тројице у Тулару који је 12. јануара 1903. године благословом епископа Никанора положио Стева Комненовић, намесник Среза лесковачког и вд. намесника Среза јабланичког. На молбу Светозара Костића инжењер Министарства грађевина Коста Јовановић учинио је да пут прође од Медвеђе уз Јабланицу поред саме цркве и настави према Мутиводама. Захваљујући њему, у Реткоцеру је основан пододбор Друштва књегиња Љубица, тачније 30. априла 1903. године за председницу је изабрана Милева Вукићевић, супруга Васе Вукићевића, пароха туларског, из Чокотина, а међу осталим чланицама се спомињу Наталија Костић, супруга учитеља и ђакона Светозара Костића, Милунка Шугановић и госпођа Живковић из Реткоцера.¹⁵ Захваљујући основаном пододбору у Реткоцеру, црква у Тулару је добила звоно. Наиме, првобитно је звоно било намењено Цркви Светог Атанасија у Богомили у Старој Србији, али је заустављено код Ристовца. Уз велико залагање Светозара Костића и пароха туларског Васе Вукићевића звоно је поклоњено цркви у Тулару.¹⁶

У чин јереја рукоположен је 25. марта 1906. године од епископа нишког Никанора, како стоји у Грамати: „По даној нам благодати Светог Духа а по овлашћењу самога Спаситеља Исуса Христа примљеном од његових Светих и Божанствених Апостола избрасмо и рукоположисмо за свештеника Светозара Костића ђакона”.¹⁷ Те године је постављен за капелана Сурдуличке парохије.¹⁸ На његов захтев епископ нишки га поставља 1907. године за пароха слишанског где ће остати до априла 1913. године. Током свог боравка на Слишанској парохији оснива Стрелачко удружење „Краљ Петар Први” које ће окупити велики број људи из не тако мале Слишанске парохије. Веома је интересантно оснивање оваквог удружења, ако се узме у обзир простор где је основан и време његовог оснивања. Положај Слишана је веома значајан јер представља најкраћу везу која преко Гајтанских врата, Радана, Соколовог виси, Мркоњског виси води ка Приштини. Са друге стране, удружење је основано у предвечерје балканских ратова, па није тешко пронаћи разлоге за оснивање оваквог удружења. Предраг Пузовић у свом раду *Улога свештенства у балканским ратовима* износи један

¹³ АЦСЈКЛ, Пријава средској финансијској управи у Лебану од 23. августа 1921.

¹⁴ АЦСЈКЛ, Објава, број 12892 од 1. септембра 1915.

¹⁵ А. Миљковић, „Оснивање и рад пододбора Друштва "Књегиња Љубица" у Лесковачком крају 1901–1903. године”, Пешчаник, 19, Ниш 2020, 127.

¹⁶ АЦСЈКЛ, Преглед цркве Туларске 1925.

¹⁷ АЦСЈКЛ, Грамата о именовању.

¹⁸ АЦСЈКЛ, Кондуит листа свештеника за 1925.

веома добар закључак: „Црква је била свесна своје улоге у великим задацима нашег народа, чинила све што је у њеној моћи да помогне своме народу и својој земљи. Сви црквени органи су стављени у покрет. Тај покрет чинили су свештеници који су били спремни да преко својих власти помогну земљи на најбољи могући начин. На челу тог покрета био је митрополит Србије Димитрије који 30. септембра 1912. године оснива заједнички одбор свих хуманих и културних друштава са циљем да се помогне војницима, њиховим породицама али и становништву. Представник тог одбора у Нишу био је епископ Доментијан”.¹⁹

Из протокола о предаји дужности види се да је током 1912. године Светозар Костић обављао дужност пароха бучуметског и да је дужност предао Милану Поповићу.²⁰ Парох слишански био је до априла 1913. године када ће га на његову молбу епископ нишки поставити за пароха Брзанске парохије²¹ са које ће доћи на положај намесника Среза јабланичког.

Први светски рат затекао га је на дужности пароха брзанског, како сам наводи у статистичким листићима имао је прекида у служби од октобра 1915. до 1. јануара 1919. године. Међутим, у том периоду је обављао дужност избегличког свештеника смештеног у храму Светог Саве у Солуну. Током боравка у Солуну издат му је сертификат на француском језику у коме се каже да је свештеник Светозар Костић, ослобођен служења војног рока и да може слободно да путује у иностранство.²² Посебно је интересантна његова дужност избегличког свештеника, 19. октобра венчао је Обрада Анђелковића из Ниша и Маргарет Винифред де Мерсир Понтон. Кум је био Луј Хелнер, студент из Шведске, а стари сват Антоније Караџић, механџија из Београда.²³ Тада се жандармеријски наредник Богосав Петровић из Доње Буковице округа Подрињског оженио Еленом, ћерком Ђорђа и Марије Александриу из Гуменце 8. јула 1918. године, кум је био Радисав Живадиновић, војни обавезник пуковског митраљеског одељења 14. пука, а стари сват Глигорије Михајловић, железничар 4. чете треће секције из Параћина.²⁴ По повратку у ослобођену отаџбину, за успешно обављану дужност одликован је Црвеним појасом 25. марта 1919. године, а на дан Ускрса 19. априла 1925. године епископ нишки Доситеј одликовао је Светозара Костића протском камилавком. У именовану стоји: „Ценећи ваш досадашњи пастирски рад – ревносну и беспрекорну службу у цркви и парохији решили смо да Вас одликујемо. Од сада имате право носити ПРОТСКУ КАМИЛАВКУ као знак Наше архипастирске пажње и благовољења. Дајући вам ово одликовање, Ми верујемо, да ћете и Вашим будућим радом оправдати Наше благовољење: бити у свему примерени својим парохијанима и неуморни у раду на њиви Господњој, и тиме још више увеличати наклоност Нашу, која према марљивим трудбеницима никад није оскудевала, епископ нишки Доситеј”.²⁵

¹⁹ П. Пузовић, „Улога свештенства у Балканским ратовима”, Богословље, 72, Београд 2013, 93–111.

²⁰ АЦСЈКЛ, Протокол о предаји дужности 29. октобар 1912.

²¹ АЦСЈКЛ, Духовни суд епархије нишке број 826 од 5. марта 1913.

²² АЦСЈКЛ, Certificat, Délégué du quartier général Serbe, No 1235 Salonique, 26. децембар 1915.

²³ АЦСЈКЛ, Извештачки свештеник 112 од 11. октобра 1918.

²⁴ АЦСЈКЛ, Извештачки свештеник 48 од 10. јула 1918.

²⁵ АЦСЈКЛ, Епископ нишки 849 од 19. априла 1925.

Након добијања протојерејског чина, одлуком епископа нишког Доситеја Светозар Костић постављен је 1. септембра 1925. године на место пароха лебанског и намесника Среза јабланичког. У време његовог именовања на положај пароха лебанског, Лебанска парохија имала је 552 дома и 4712 парохијана. Парохију су сачињавала места Лебане, Шумане, Поповце, Гргуровце, Коњино, Ждеглово и Лугаре. Седиште Лебанске парохије било је у цркви Светог великомученика Прокопија у Шуману. Сви досадашњи истраживачи погрешно су датирали време настанка цркве датирајући време изградње 1878. године и везујући је за српско-турске ратове. Међутим, у прегледу цркве који је извршио намесник среза Јабланичког Светозар Костић 1925. године наводи се да је нова црква подигнута на месту старе мале црквице, али да је црква подигнута 1899. године²⁶, заузимањем Јоргаћа Марјановића. Освештао је епископ Никанор на Крстовдан 14. септембра 1908. године. Захваљујући Светозару Костићу сачуван је списак црквеног инвентара из кога сазнајемо да је црква била богато снабдевена и даривана: „Одјејања са дарцима од строфе, поклон ЊКВ императора Николаја Другог; завеса на царским дверима, поклон Мирка Лазића; плаштаница нова, поклон Живка Рафајловића; прекривач за свети престо од плиша, поклон Петка Ристића из Гргуровца; Требник за освешћење цркве, поклон Воје Марјановића; триод цветни поклон цркве из Бошњаца; Велика икона Христа и Богородице, поклон Д. Мазнића; велика икона Светог Јована, Светог Прокопија и Свете Параскеве, поклон Петра Вукића; Икона свете Параскеве, поклон Антанасија Стојановића; икона Свете Богородице поклон З. Митића; икона Христовог Васкрсења, поклон Петка Христића; Покривач за налоњ од плиша поклон Јеле (супруге Васе Т. Поповића); покривач за часни престо, поклон Васке, жене Ђорђа Стојилковића; тишлерајфера за целивајуће иконе, поклон Рајне Попове Протић²⁷”.

У прегледу цркве сазнајемо да је током Топличког устанка у општини Лебанској изгорело 560 домова и 1990 других зграда. Звоно тешко 200 килограма однели су Бугари, било је донето из Крагујевца и са преносом коштало је 1000 динара. Живопис је урадио Ђорђе Зографски из Велеса. Ново звоно је набављено 1923. године, на њему стоји натпис: *Ливница Балкан-Београд храму Светог Великомученика Прокопија цркве Шуманске Александар Први краљ Срба, Хравата и Словенаца*.²⁸ Звонара је подигнута за време краља Александра Карађорђевића, дародавци су били Денча Додић, Влајко Станковић, Милан Илић, Тимотије Ђокић, Сотир Младеновић. Саградили су је Милен Цветковић из Мијалице и Јован Ђорић из Ивања.

Током 1928. године стигло је још једно одликовање као потврда његовог рада. Био је то орден Светог Саве IV реда којим је, на предлог министра вера Драгише Цветковића, краљ Александар Карађорђевић одликовао Светозара Костића.²⁹

Током 1930. године на основу Закона о изменама и допунама Закона о народним школама, Просветно одељење Вардарске бановине поставило је Светозара Костића за православног вероучитеља у свим разредима народне школе

²⁶ АЦСЈКЛ, Преглед цркве Шуманске за 1925.

²⁷ АЦСЈКЛ, Списак црквеног инвентара цркве Светог Прокопија у Шуману.

²⁸ АЦСЈКЛ, Преглед цркве Шуманске за 1935.

²⁹ АЦСЈКЛ, Министарско вера 17006 од 13. децембра 1928. указ Министра Вера Драгише Ј. Цветковића.

у Шуману.³⁰

До избијања Другог светског рата у Лебану су радиле бројне националне организације почев од Пододбора Друштва кнегиње Љубице, Друштво Сокола, а посебно Пододбор Друштва за подизање храма Светог Саве на Врачару. Балкански ратови и Велики рат успорили су и прекинули рад Друштва које је обновило рад 1919. године, а у рад обновљеног друштва укључило се и Лебане. По налогу епископа нишког у свим намесништвима и парохијама Нишке епархије требало је прикупљати добровољне прилоге за изградњу храма Светог Саве.³¹ Предан своме послу Васа Т. Поповић обавестио је све парохијске свештенике, поделио им правила Друштва за подизање храма Светог Саве с молбом да у свакој парохији оснују пододбор који ће прикупљати прилоге.³² У Лебану је 1921. године основан пододбор Друштва а повереник је био Васа Т. Поповић, тадашњи архијерејски намесник јабланички,³³ а прве испоставе основане су у Бошњацу³⁴, Косанчићу³⁵, Доњем Коњуvcу³⁶, Бучумету³⁷, Слишану, Придворици и Медвеђи, а 1925. године у Равној Бањи³⁸. Светозар Костић је наставио рад својих претходника Васе Т. Поповића и Михаила Поповића и организовао свештенство свог намесништва да и даље прикупља прилоге за изградњу храма Светог Саве. Током 1925. године благајни Друштва за подизање храма Светог Саве уплаћено је 95 ондашњих динара³⁹, и то: 30 динара од пароха лебанског, 15 динара од пароха равнобањског и 50 динара од капелана бојничког, а 31. јануара 1941. године на рачун Друштва уплаћен 1041 динар прикупљен у Лебану и парохијама намесништва Јабланичког.⁴⁰

Светозар Костић је учествовао у подизању цркве Светог Јована у Лебану. Иницијативу да се подигне црква покренуо је Одбор за подизање спомен цркве са костурницом палим Јабланичанима у Великом рату, на чијем је челу био Милутин Драговић. Главна идеја Одбора била је да се у крипти цркве нађу, на посебним плочама, имена свих бораца из Среза јабланичког и пусторечког, већином бораца Другог пешадијског пука „Кназ Михаило” како би се на достојанствен начин одала почаст најхрабријим борцима српске војске. Решењем министра правде Краљевине Југославије бр. 101517 од 24. октобра 1930. године донета је одлука којом се одобрава подизање спомен-цркве са костурницом у Лебану, Срезу јабланичком у Вардарској бановини, у границама предрачунске суме 490.563,37 динара и 37% коју плаћа Одбор за подизање цркве.⁴¹ Током 1931. године Министарство правде уплатило је Одбору 10.000 динара на основу партије 188

³⁰ АЦСЈКЛ, Декрет Краљевске банске управе Вардарске бановине број 40039 од 17. новембра 1930. у Скопљу.

³¹ АЦСЈКЛ, Нишки Духовни суд намеснику Среза јабланичког бр. 3224 од 25. маја 1920.

³² АЦСЈКЛ, Намесник Среза јабланичког 1318 од 4. јануара 1921.

³³ АЦСЈКЛ, Друштво за подизање храма Светог Саве 116 од 1. децембра 1920.

³⁴ АЦСЈКЛ, Парох бошњачки намеснику Среза јабланичког 115 од 4. марта 1921.

³⁵ АЦСЈКЛ, Парох косанчићки намеснику Среза јабланичког 33 од 30. марта 1921.

³⁶ АЦСЈКЛ, Парох доњеконјувачки намеснику Среза јабланичког 7. марта 1921.

³⁷ АЦСЈКЛ, Парох бучуметски намеснику Среза јабланичког 66 од 29. априла 1921.

³⁸ АЦСЈКЛ, Парох равнобањски намеснику Среза јабланичког од 14. маја 1925.

³⁹ АЦСЈКЛ, Друштво за подизање храма Светог Саве 534 од 25. јула 1925.

⁴⁰ АЦСЈКЛ, Друштво за подизање храма Светог Саве од 1941.

⁴¹ АЦСЈКЛ, Духовни суд епархије нишке намеснику Среза јабланичког 18025 од 11. новембра 1930.

бюдета за 1931/1932. годину, новац је исплаћен на каси пореске управе у Лебану.⁴² Црква је подигнута 1932. године о чему сведочи ктиторски натпис изнад улазних врата: *Спомен-црква са костурницом, подигнута помоћу његовог величанства Александра I краља Југославије у знак захвалности палим борцима за краља, отаџбину и слободу. Лебане 1932. године.* Црква је живописана, већим делом, до 1939. године а према постојећим подацима живописац је био Иван Мељников из Битоља, који је Светозару Костићу, архијерејском намеснику Јабланичком доставио ценовник икона и његовог рада. Црква Светог Јована својом архитектуром подсећа на цркву Светог Ђорђа на Опленцу, с том разликом што се на цркви у Лебану изнад северне и јужне стране не подижу куполе, већ централна купола са звоником чини јединствену конструкцијску целину. Посебну лепоту и вредностима иконостас цркве. Основа иконостаса представља црквену варијанту чувене Мијачке копанице, украси на иконостасу прекривени су посебним слојем гипса који је погодан за украшавање и позлаћивање. Мијачка копаница је у својој основи народни дрворез, типичан део балканске дрвене архитектуре а у нашој цркви присутан је на царским дверима који је израдио чувени мајстор Нестор Мирчески из Осоја.⁴³ Овим начином израде Мијачке копанице, украшаване су цркве Светог Ђорђа у Призрену (рад Петра Филиповића Гарског), црква Оцаклија у Лесковцу (рад Зарија Димитријевића). Црква Светог Ђорђа у Призрену, запаљена је, нажалост, током 1999. године и уништен је оригинални иконостас, али на основу сачуване документације о овом иконостасу, можемо да направимо паралелу са иконостасом цркве Светог Јована у Лебану.

Радове на завршетку цркве прекинуо је Други светски рат, који на простору Краљевине Југославије започиње априлским ратом 1941. године, а после брзог војног слома отпочиње период окупације. Српска црква делила је судбину свог народа и у тешким годинама Другог светског рата настојала је да сачува неутралност и очува српски народ. Немци су добро познавали историјски значај Српске православне Цркве и оданост српског народа према својој цркви и њеним представницима. Током трајања окупације, чињени су бројни покушаји да се црква увуче у већ сложену политичку борбу. Његово Преосвештенство Епископ нишки Господин Јован зван је у току септембра 1942. у Гестапо у Нишу где је од њега захтевано да нареди свештенству да у својим беседама поведе акцију против група отпора.⁴⁴ Трудећи се да спречи братоубилачки рат владика Јован је први потписао „Апел српском народу”, а велики број свештеника Нишке епархије остао је политички неутралан и трудио се да следи став свог епископа.⁴⁵ Исту поруку, да *разуме данашње прилике и учини све како би се народ сачувао*, упутио је Светозару Костићу и Окружни начелник у Лесковцу Сретен Страњаковић.⁴⁶ Улога Светозара Костића током Другог светског рата може се пратити на основу докумената који су сачувани у архиви цркве Светог Јована у Лебану, на основу чега се може закључити да је следио став свог епископа и настојао да одржи

⁴² АЦСЈКЛ, Духовни суд епархије нишке намеснику Среза јабланичког 13714 од 14. августа 1931.

⁴³ Х. Црниловић, „Мијачка копаница”, Гласник Етнографског музеја у Београду, 64, Београд 2001, 121–155.

⁴⁴ Српска црква у Другом светском рату: Из архива Св. Архијерејског Синода Српске православне цркве, прир., епископ банатски Атанасије, Београд 1992, 86–162.

⁴⁵ Д. Мидић, Историја православне епархије нишке, Ниш 2019, 254–255.

⁴⁶ АЦСЈКЛ, Окружни начелник намеснику Среза јабланичког 3476 од 11. марта 1942.

неутралан став свештенства у свом намесништву, али следећи свог епископа нужно је сарађивао са свима. Морао је да сарађује са српским властима које је предводио Милан Недић, од њих је био хапшен и испитиван, његова кућа је била опљачкана, монархисти су му узели контрибуцију од 25.000 динара, партизани су му тражили спискове за регрутацију, четници тражили да не помера свештенике из одређених парохија, а током 1942. године био је кажњен од црквених власти.⁴⁷ Драгоцен извор о страдању Срба током окупације у Другом светском рату и стању у намесништву Јабланичком је извештај који је Светозар Костић послао Црквеном суду епархије нишке 1947. године. У свом извештају наводи да је окупација намесништва почела током априла 1941. године, и да је народ био у страху и неповерењу због доласка окупаторских трупа. Са друге стране окупатор је заузео миран став према народу и цркви, све до јуна 1941. године када су партизански одреди започели са нападима на окупатора, што је изазвало револт према народу па су почела злостављања и стрељања. Поред сукоба са окупатором, гинуло се на разним местима у сукобу између партизана и монархиста. Мало кућа је упаљено, од Немаца, Бугара и монархиста осим неколико грађевина мале вредности. Није страдала ни једна црква осим цркве у Бучумету која је оскрнављена и опљачкана, а из цркве у Оруглици однет је антимио, по претпоставци Светозара Костића антимио су однели Бугари или поп Мирко који је активно помагао партизански покрет. Владика Јован одржавао је преко свештеника Методија, који је обављао свештеничку дужност у Нишу, контакт са бугарским егзархом Стефаном⁴⁸ у тим везама можемо тражити разлоге због којих су сачуване цркве у намесништву Јабланичком. У прилог томе иде и чињеница да су бугарске трупе имале одобрење фелдкомандантуре у Нишу да могу слободно да користе српске цркве али да се о томе договоре са црквеним властима, и да се српска црква о томе обавести најмање недељу дана раније.⁴⁹ Пљачкања и одузимања приватне имовине је било, наставља у свом извештају Светозар Костић, Дражићевци су пљачкали људе означене за партизана, све трговинске радње у Лебану опљачкане су од Немаца као и целокупна имовина Милутина Драговића. На простору Јабланичког намесништва убијена су три свештеника: пароси прекопчелачки Никола Миљковић и Милутин Живковић од стране партизана и парох оруглички Николај Васиљев од припадника Козјачког четничког одреда под командом Јордана Кимића, а двојица су била осуђена као сарадници окупатора: парох клајићки Владимир Иванчевић и парох слишански Никола Спасић.⁵⁰ Према послатом извештају у Намесништву Јабланичком убијено је око 2000 људи, насилно одведено око 600 људи, код својих кућа погинуло 20, у логорима 10, у заробљеништву умрло 50 људи.

Након што су трупе Црвене армије ослободиле Србију, дошло је до контакта партизанског покрета са представницима цркве, а какав став је заузела црква види се из упутства епископа нишког да се у свим црквама прикупља помоћ за војнике и рањенике приликом крштења, венчања, парастоса, недељом и

⁴⁷ АЦСЈКЛ, Светозар Костић епископу нишком 1216 од 15. децембра 1942.

⁴⁸ Н. Ранђеловић и В. Вучковић, „Драгиша Цветковић у документацији обавештајних сужби”, Црквене студије, 15, Ниш 2018, 593–607.

⁴⁹ АЦСЈКЛ, Окружно начелство округа Лесковачког намеснику реза Јабланичког 11092 од 16. јуна 1943.

⁵⁰ АЦСЈКЛ, Намесник Среза јабланичког Црквеном суду Ниш од 26. октобра 1947.

празником, и да се прилог преда месним управама.⁵¹ Питање односа нових власти и цркве покушано је да се реши након ослобођења Србије. Нове власти су дозволиле да се по школама одржава верска настава и то када се у школама не одржава редовна настава⁵², али је министарство просвете контролисало уџбенике и рад вероучитеља, а просветна одељења окружних и месних народних обора добиле су у надлежност да решавају питање постављања вероучитеља.⁵³ Због те одлуке месни народни одбор у Лебану тражио је од Светозара Костића да одреди вероучитеље у намесништву Јабланичком за 1946. годину. Занимљив је податак да је црква Светог Јована у Лебану освештана након завршетка Другог светског рата.

Црква је освештана 26. августа/8. септембра 1946. године⁵⁴ од стране епископа нишког Јована и јереја: проте Михаила Тасића, намесника лесковачког; проте Светозара Костића, намесника јабланичког; проте Николе Димитријевића, пароха прекопчелачког; јереја Миодрага Михаиловића, пароха нишког; јереја Животе Стевановића, пароха нишког; јереја Петра Гагулића, пароха нишког; јереја Тикомира Поповића, пароха лесковачког; јереја Аранђела Станојевића, вероучитеља из Лесковца; јереја Живојина Стевановића, пароха лесковачког; јереја Живојина Поповића, пароха лесковачког; јереја Светислава Здравковића, пароха губеревачког; јереја Цветана Нецића, пароха винарачког; јереја Владимира Андрејевића, пароха бошњачког; јереја Трајка Станковића, пароха оранског; јереја Душана Јовановића, пароха медвеђског; јереја Николе Стошића, пароха туларског; јереја Вукашина Миловића, пароха клајићског; ђакона Славка Мијалковића из Ниша, ђакона Божидара Станковића из Ниша, ђакона Миловоја Богдановића из Лесковца, јеромонаха Доментијана Павловића, професора Богословије у Призрену, касније првог епископа обновљене Брањске епархије, иначе рођеног у лебанском селу Пертате.

Сарадња са црквом трајала је све док се није учврстила нова власт, онда је у први план дошао антирелигијски став Комунистичке партије Југославије и започела су одузимања црквене имовине и пљачкање храмова. Нове власти су узеле део црквеног плаца за дрвно слагалиште и новоформирану откупну станицу, то је био простор између цркве Светог Јована и парохијског дома, за кирију од 80 динара, о томе су само обавестили Светозара Костића који је требало да прихвати одлуку Варошког месног народног одбора.⁵⁵ У једном од извештаја Светозар Костић наводи да су непозната лица 1946. године опљачкала цркву у Лебану.⁵⁶ Са друге стране општинске власти су вршиле притисак да цркве плате порез, наводећи суме новца које су веће од реалних прихода, а Светозар Костић је под претњом морао да потпише финансијски извештај. Уз све то, преко пута цркве у Лебану била је смештена полицијска станица, што свакако упућује на закључак, са каквим је притиском била суочена српска црква након рата.

Архијерејска власт одобрила је 1. августа 1949. године два месеца одсуства

⁵¹ АЦСЈКЛ, Епископ нишки намеснику Среза јабланичког 1164 од 14. децембра 1944.

⁵² АЦСЈКЛ, Црквени суд намеснику Среза јабланичког 2176 од 27. априла 1946.

⁵³ АЦСЈКЛ, Црквени суд намеснику Среза јабланичког 5337 од 24. јануара 1947.

⁵⁴ АЦСЈКЛ, Управа Српске православне цркве у Лебану 4 од 2. августа 1946; Летопис храма Светог Јована Крститеља у Лебану.

⁵⁵ АЦСЈКЛ, Варошки месни народни одбор у Лебану 3200 од 11. јула 1947.

⁵⁶ АЦСЈКЛ, Намесник Среза јабланичког Црквеном суду 3874 од 22. августа 1946.

ради лечења пароху лебанском и архијерејском намеснику јабланичком Светозару Костићу с тим да га замењује Владимир Андрејевић, парох бошњачки.⁵⁷ Светозар Костић преминуо је 29. септембра 1949. године у Лесковцу у својој 70. години. Током 2019. године приликом решавања питања некатегорисаних улица у Општини Лебане прихваћен је предлог аутора овог текста да једна улица у Лебану понесе име Светозара Костића.

Ђакон, јереј, учитељ, вероучитељ, избеглички свештеник, протојереј, намесник Среза јабланичког, носилац ордена Светог Саве, оснивач подбора Кнегиња Љубица у Реткоцеру, оснивач Стрељачке дружине „Краљ Петар Први” у Слишану, председник подбора Друштва за подизање храма Светог Саве на Врачару у Лебану, једном речју Светозар Костић. Током 24 године обављања намесничке дужности оставио нам је драгоцене податке о црквама, људима и парохијама намесништва Јабланичког. Најзаслужнији је за то што данас имамо богату архиву цркве Светог Јована у Лебану. Био је сведок дешавања у намесништву Јабланичком током Другог светског рата, а обављајући своју дужност увек се је трудио кроз цркву очува саборност и заједнички дух српског народа.

⁵⁷ АЦСЈКЛ, Црквени суд православне епархије нишке Архијерејском намеснику Лебане 1571–К/45 од 11. августа 1949.

Извори

Архив цркве Светог Јована Крститеља у Лебану (неинвентарисана грађа)
Летопис цркве Светог Јована Крститеља у Лебану
Летопис цркве Свете Петке у Бошњацу

Објављени извори

Динић, Михајло. Из Дубровачког архива, Књига 1. Београд 1957.
Ђорђевић, Тихомир. Насеља и порекло становништва, Књига 22. Београд 1926.
Календар са шематизмом Краљевине Србије за 1893. годину. Београд 1894.
Српска црква у Другом светском рату: Из архива Српске православне цркве.
Приредио владика банатски Атанасије. Београд 1992.

Литература

Динић, Михајло. За историју рударства у средњовековној Србији и Босни.
Београд 1962.
Ђорђевић, Драгутин. „Традиција о личностима и догађајима пре и око ослобођења
Лесковца и околине од Турака 1877. године”. Лесковачки зборник, 7, Лесковац
1967. 65–72.
Мидић, Далибор. Историја православне епархије нишке. Ниш 2019.
Миљковић, Александар. „Оснивање и рад поодбора Друштва Књегиња Љубица у
Лесковачком крају 1901–1903. године”. Пешчаник, 19, Ниш 2020. 124–132.
Пузовић, Предраг. „Улога свештенства у Балканским ратовима”. Богословље, 72,
Београд 2013. 93–111.
Пилиповић, Радован. „Српска православна црква у Првом светском рату”.
Историјске свеске, 21, Вишеград 2015. 1–7.
Ранђеловић, Небојша и Владимир Вучковић. „Драгиша Цветковић у
документацији обавештајних сужби”. Црквене студије, 15, Ниш 2018. 593–607.
Стојанчевић, Владимир. „Друштвени и економски положај српског становништва
у Лесковачкој нахији по угушењу устанка 1841”. Лесковачки зборник, 10,
Лесковац 1970. 43–53.
Исти. „Народни устанак 1841. године и његов историјски значај”. У: Научни скуп
Нишка буна 1841. Ниш 1992. 9–14.
Црниловић, Христифор. „Мијачка копаница”. Гласник Етнографског музеја у
Београду, 64, Београд 2001. 121–155.

Штампа

Српске новине (1878)

MA Milan Živković, historian
milanzivkovic.fpn@gmail.com

Summary

SVETOZAR KOSTIĆ, ARCHPRIEST OF JABLANICA DISTRICT 1925-1946

Svetozar Kostić is one of the forgotten characters of the history of the town of Lebane. Although born in Leskovac, in 1879, he spent most of his archpriesthood in Lebane. A theologian by education, he also worked as a school teacher, a religious teacher, a priest and an archpriest of the Jablanica district from 1925 to 1946. What we should value the most was his work for the good of the people of the Jablanica district. While working as a school teacher at the village of Retkocer, he initiated the foundation of an undercommittee of the Princess Ljubica Society in 1903. In 1907, the Bishop of Niš appointed him priest at the village of Slišana. The very next year he founded a marksman club, which was named „King Petar I“. Svetozar Kostić was one of the few who could comprehend the geographic position of the Upper Jablanica region on the Serbian Turkish border, and he did all he could to build it up and strengthen it. When he became the archpriest of the Jablanica district in 1925, he continued the efforts of his predecessors, this time as a Head of the Undercommittee of Saint Sava Temple Society the branch of which was founded in Lebane by Vasa T. Popović in 1921. He was awarded several times. The first time, he was awarded the Red Sash by the Bishop Nikanor of Niš in 1919. Then, in 1925 he was promoted archpriest by the bishop Dositej of Niš and finally, in 1928 he was presented with the Medal of Saint Sava of the IV rank by Minister of Religion Dragiša Cvetković, for special achievements in the fields of education and culture. What he did is of great importance for the history of Lebane, namely the printing of the so called Church Views, where he recorded the historic facts about the churches in the Jablanica district, and numerous legends from the region, as well. Thanks to this great man, we can now enjoy the rich archives of the church of Saint John the Baptist in Lebane.

Keywords: *Svetozar Kostić, Lebane, Leskovac, St. Jovan church, vicarage of the Jablanica district.*

МА Милан Живановић
парох житковачки – Алексинац
milan.zivanovic.milan@gmail.com

УДК 271.222(470)-725(497.11 Алексинац)“1918/1941“

Оригинални научни рад

Примљено: 14. 8. 2020.

Редиговано: 22. 5. 2021.

Прихваћено: 1. 9. 2021.

ruski sve{tenici i sve{tenomonasi u aleksina-kom kraju izme|u dva svetska rata

Апстракт: *Октобарска револуција у Русији 1917. године покренула је низ догађаја који су донели много жртава и патњи. Бежећи од бољшевичког терора велики број свештеника, монаха, лекара и других долази у Краљевину СХС тражећи и налазећи уточиште. Много учених људи посао добија у својој новој домовини.*

Владика нишки Доситеј био је задужен да направи прераспodelу одбеглих руских монаха по епархијама СПЦ, а поред тога прима и свештенике као привремене парохе. У алексиначком намесништву било је свештеника и монаха који су били распоређени на парохии и у манастирима Светог Романа у Ђунису и Светог Преображења у Липовцу. Између два светска рата свештеници и монаси били су на својим парохиијама у алексиначком намесништву, а по завршетку Другог светског рата они одлазе у Бугарску и у Западну Европу.

Кључне речи: *свештеници, монаси, епископ, црква, епархија Нишка, манастир Светог Романа и Светог Преображења Господњег, Русија, Србија.*



За време трајања Великог рата у царској Русији одиграла се Октобарска револуција 1917. године која је покренула низ догађаја чији је епилог био велики број жртава, међу којима је било много свештеника и монаха. Бежећи од бољшевичког терора многи су уточиште нашли у Краљевини Срба, Хрвата и Словенаца, где их је, пре свега, српски народ примио због исте конфесионалне припадности и вишевековних тесних веза између два народа. Поред свештеника и монаха, међу руским избеглицама налазили су се и лекари, архитекти, уметници, научни радници, инжењери који су уточиште и посао нашли у Краљевини СХС.¹

О првим таласима монаха избеглица који су се кретали према Србији и Српској православној цркви дознајемо из писма (априла 1923) представника атонских подворја у Цариграду који су од својих људи из Одесе и Петрограда дознали да је 185 монаха протерано „живоцерковника“, како је још речено „духовних чекиста“. Реч је ишла о калуђерима Св. Пантелејмоновског, Св. Иљинског и Св. Андрејевског манастира који су практично остали „на улици“.

¹ Д. Ивановић, „Руски монаси у Епархији браничевској у XX веку“, Саборност, 11, Пожаревац 2017, 143.

Патријарх Димитрије је замољен да овај велики број монаха прихвати.²

Владика нишки Доситеј³ направио је прерасподелу свих монаха по епархијама тако да је нишка епархија добила 12 монаха⁴, Епископ Доситеј, иначе велики русофил, показивао је велику бригу за одбегле свештенике и зато их је ангажавао у својој епархији као привремене парохе. У Нишкој епархији је у периоду од 1920. до 1921. рукоположено тридесетак кандидата⁵ и сви кандидати и свештеници су до 1930. године примљени у подаништво Краљевине Југославије. Владика Доситеј се обраћао Краљевској влади, у жељи да задовољи верске потребе у својој епархији услед недостатка свештеника, да се ангажују руски свештеници и монаси и да добију све пренадлежности које им по закону припадају.⁶

Новообновљеној српској цркви 1920. су избегли руски свештеници и монаси много значили јер су попунили упражњена места. Међу придошлим монасима било је и инвалида који су послушања добијали у манастирима као чувари манастирске имовине или као појци.⁷

Односи између српски и руских свештеника били су одлични и нису забележени никакви инциденти, велики број српских свештеника служио се руским језиком. Међутим, многи свештеници су једноставно нестали после Другог светског рата. Они су се посрбили а код њихове деце није било интересовања за свештенички позив, а многи су се вратили својим породицама у Русији.⁸

У Епархији нишкој које је било уточиште руских свештеника и монаха према нашим истраживањима у Архијерејском намесништву алексиначком било

² Р. Пилиповић, „Српска Православна Црква, Руска Православна Загранична Црква, Московска Патријаршија: (1920–1940) : узајамне везе, утицај и односи” (необјављена докторска дисертација, Универзитет у Београду, Филозофски факултет, Београд 2017), 157.

³ Митрополит Доситеј (Васић), рођен је у Београду 5. децембра 1887. године. Гимназију и богословију завршио у свом родном месту, а потом и Духовну академију у Кијеву. Добио је звање магиста богословља 1904 године. Замонашио се као ученик богословије и тада је рукоположен у јерођакона. За професора богословије постављен је 1907 године. Свети Архијерејски Сабор Краљевине Србије изабрао га је за епископа нишког у мају 1913. године и истог месеца је хиротонисан. Епископ Доситеј није био две пуне године на трону епископа нишког када је почео Први светски рат. Дочекао је бугарску, окупаторску, војску 1915. у Нишу. Он је убрзо након тога одведен у заточеништво, а окупатори убијају стопедесет свештеника на зверски начин. Након завршетка Великог рата враћа се у своју епархију 1918. године. Као члан Светог Архијерејског Синода СПЦ учествује у преговорима са Цариградском Патријаршијом у васпостављању српске партијаршије. Епископ Доситеј проводи три године у Чешкој као врсан мисионара, а и касније одржава везу са младом Православном Црквом у овој земљи. Доношењем новог устава СПЦ 1931. године Доситеј се прима избора првог Митрополита загребачког. Био је администратор епархије Горњокарловачке и Бањалучке јер је била неопходна помоћ епископу пакрачком Мирону који је био у дубокој старости. Одмах после избијања Другог светског рата био је заточен у Загребу. У затвору је био мучен, а у томе су учествовале и римокатоличке монахиње. У бесвесном стању био је доведен у манастир Вавадење у Београду где је брижљиво негован од стране сестринства, али без нарочитог успеха. Упокојио се 13. јануара 1945. године у манастиру Вавадењу где је у сахрањен. Више у: Епископ Сава, Српски јерарси од деветог до двадесетог века, Београд 1996, 175–176.

⁴ Р. Пилиповић, н. д., 157.

⁵ Исто, 143.

⁶ Исто, 129.

⁷ Д. Ивановић, н. д., 143.

⁸ Исто, 144.

је шест свештеника и три монаха. Они су по потреби службе долазили из других намесништва. Монаси су били смештени у два манастира, Св. Роман у Ђунису који је био под управом манастира Наупаре код Крушевца, и манастир Св. Преображења у Липовцу. Монаси су често по потреби били премештани у друге манастире на територији Епархије нишке.

Међу свештеницима и монасима који су се родили у Царској Русији, а који су услед великих и крвавих потреса морали да напусте своју отаџбину, било је оних који су свој мир и ухлебљење нашли, макар и привремено, у храмовима и манастирима алексиначког краја. То су били Михаило Апанашки, архимандрит Варнава, Владимир Загурски, Виктор Феодоров, Александар Сапухин, Александар Јасирски, Алексејев Рутковић, јеромонах Јов Војтишин и јеромонах Анатолије Карасјуга.

Михаило Апанашки, рођен је 19. новембра 1884. године. Завршио је престижну Кијевску духовну академију 1906. године и након тога је рукоположен за ђакона, па за свештеника од стране белгородског епископа Никодима. Крајем 1914. године, у првој години Првог светског рата, постављен је за војног свештеника петог Кавкаског пука који се борио против Турака. Његов даљи свештенички рад био је у гардијској војсци све до 1919. године у рату са бољшевицима. У Русији је одликован више пута и то орденом Свете Ане II степена са мачевима и лентом, орденом Светог Равноапостола кнеза Владимира IV степена са мачевима и лентом, надбедреником, скуфијом и камилавком.⁹

По доласку у Краљевину СХС постављен је за пароха Луковског у Косаничкој Рачи, а потом је 1922. године премештен у Крушевичку парохију срез Прокупачки. Тамо је остао до 1926. када је по молби и решењу Ебр. 1929 од 18. фебруара 1926. године¹⁰ био премештен у Кулинску парохију. Вукањски парох постао је 1930. године.¹¹ Према наводима из 1934. године био је ожењен супругом Зинаидом са којом је имао кћерку Тамару.¹²

Архимандрит Варнава, рођен је 17. јануара 1875. године у Курској Губернији. Рукоположен је за ђакона 29. јуна 1907, за јеромонаха 20. марта 1910. године, а архимандрит је постао 27. јуна 1918. године. За пароха мозговског постављен је решењем епископа нишког Доситеја Ебр. 2090 од 6/9. јануара 1921. године.¹³ Парохијску дужност у Мозгову обављао је од 1921. до 1927. године.

Архимандрит Варнава, капелан мозговски, постављен је за старешину манастира Светог Стевана у Липовцу априла 1930. године решењем Ебр. 1616/27 епископа нишког Доситеја.¹⁴ На том положају био је до новембра 1931. године.¹⁵ Преминуо је у манастиру Суково 1943. године.

Владимир Загурски, рођен је 10. јула 1870. године у селу Сидоренково у околини Харкова. У периоду од 1884. до 1890. године школовао се у Харкову у Духовном училишту и Духовној семинарији. Рукоположен је за ђакона и

⁹ З. Стевановић, Српска Православна Црква у Алексиначком крају од 1918. до 1941, Алексинац 2016, 124.

¹⁰ „Службене вести”, Преглед цркве Епархије нишке, 3, Ниш 1926, 1.

¹¹ Архив храма Светог Прокопија у Чукуревцу. Летопис, 10.

¹² З. Стевановић, н. д., 124.

¹³ „Службене вести”, Преглед цркве Епархије нишке, 2, Ниш 1921, 61.

¹⁴ З. Стевановић, н. д., 128.

¹⁵ Архив храма Светог Прокопија у Катуну, Летопис, 4.

свештеника од стране Архиепископа Харковског Амвросија и постављен је за пароха у месту Ахтирка. По доласку у Србију владика нишки Доситеј поставља га за пароха великоврбничког где је био све до 1920. године када га премешта за пароха јабланичког. Решењем епископа нишког Доситеја Ебр. 2183/31 са парохије јабланичке премешта га на парохију тешичку.¹⁶ Опслужује парохију у периоду од 1931. до 1936. одлуком Ахијерејских власти Едбр. 684 од 3. априла 1936. премешта је за привременог пароха новообразоване вучачке парохије у архијерејском намесништву крушевачком.¹⁷ Био је ожењен супругом Лидијом (1878) и имао је сина Всеволада (1896). Одликован је надбедреником, напричним крстом и камилавком.¹⁸

Виктор Феодоров, рођен је 24. јуна 1892. године у Русији. Завршио је гимназију а потом и Војну академију 1914. године. У Русији је радио као учитељ и књиговођа. По доласку у Србију полаже испит за свештеника 1927. године. У Сремским Карловцима рукоположен је за ђакона 5. децембра, а за свештеника наредног дана 6. децембра 1927. године. Са парохије мртвичке у епархију скопску постављен од стране владике Доситеја решењем Ебр. 33/1933 за пароха станачког.¹⁹ Од марта 1933. до маја 1935. године био је парох станачки.²⁰ По подацима из 1934. године био је ожењен, имао је једну ћерку али њихова имена нису наведена.²¹

Александар Сапухин, рођен је 27. октобра 1884. године у Тарасовски у Русији. Завршио је тарсовску основну школу, а потом јарослављску духовну семинарију. Ступа у брак 3. септембра 1906. године. Рукоположен је за ђакона пет дана касније, 8. септембра, а за свештеника 10. септембра 1906. године. Рукоположио га је Архиепископ Харковски Господин Арсеније.²² Учествовао је у Првом светском и Руском грађанском рату од 1. августа 1914. до 1. септембра 1921. године када долази у Србију.²³ Ступа на парохију у Лоћики, решењем Ебр. 1367 од 15. октобра 1935. и ту остаје до 1938. године.²⁴ Решењем Едбр. 2916 од 16. новембра 1938. бива постављен за пароха личког у намесништву нишком.²⁵ За јун 1936. примио је свештенички бир у износу од 1468 динар.²⁶ Породични додатак није имао па је то био укупан износ његове пренадлежности.²⁷ Имао је две ћерке, обе рођене су у Русији, Тамару рођену 14. јануара 1914. и Зоје рођену 27. јула 1919. године.²⁸

Александар Јасирски, рођен је у Кијеву 19. августа 1885. године. У свом родном граду, завршио је престижну Богословију 1907. године. Апсолвирао је на Православном Богословском факултету у Београду 1932. године. Епископ

¹⁶ „Службене вести”, Преглед цркве Епархије нишке, 9, Ниш 1931, 1.

¹⁷ Архив храма Успења Пресвете Богородице у Тешици, Летопис, 47.

¹⁸ З. Стевановић, н. д., 168.

¹⁹ „Службене вести”, Преглед цркве Епархије нишке, 1, Ниш 1933, 5.

²⁰ Архив храма Светог Прокопија у Катуну, Летопис, 4.

²¹ З. Стевановић, н. д., 194.

²² Архив епархије Нишке (АЕН), 2/30, Кондуит листа 1919–1937. (КЛ), А. Сапухин, 1928.

²³ Исто.

²⁴ „Службене вести”, Преглед цркве Епархије нишке, 10, Ниш 1935, 336.

²⁵ З. Стевановић, н. д., 219.

²⁶ АЕН, КЛ, А. Сапухин, 1928.

²⁷ Исто.

²⁸ Исто.

Митрофан рукоположио га је за ђакона 14. марта 1931. година, а за свештеника 19. марта 1932. године у манастиру Раковица.²⁹ Решењем епископа Доситеја Ебр. 1083/31 постављен је за ђакона ћињевачке цркве и у дужност је уведен 1. априла 1931. године.³⁰ Премештен је на парохију градетинску решењем Ебр. 1517 од 3. новембра 1932. године.³¹

Александар Јасирски је био у браку са супругом Клаудијом са којом је имао четворо деце. Најстарија, Ина је рођена 1920. године, Тамара је рођена 1922, Олег је рођен 1926. и Димитрије 1927. године. У царској Русији добио је орден Светог Станислава IV степена.³²

По подацима из 1936. године, за месец јун, примио је свештенички бир у износу од 687 динара као и 700 динара породичног додатка, те је укупан износ пренадлежности износио 1387 динара. Добио је шест месеца одсуства, али није забележено где је отишао.³³ Напустио је градетинску парохију 1. августа 1943. године.³⁴

*Алексејев Павле Рутковић*³⁵, рођен је 23. марта 1869. године у селу Тарчанска Кијевска Губернија у Русији. Школовао се на Духовном училишту од 1880. до 1885. године, а на кијевској Духовној семинарији од 1885. до 1891. године.³⁶

Брак је склопио 1895. године са супругом Нином и са њом је имао четворо деце. Најстарији, Платон, је рођен 17. новембра 1902. године, Нина је рођена 29. фебруара 1904, Екатири је рођена 16. фебруара 1906. и најмлађа Маргарита 15. јануара 1920. године. Сва деца су рођена у Русији, а приликом одласка из Русије са њим полази само син док супруга и ћерке остају у Русији.³⁷ У ђаконски чин бива рукоположен 11. фебруара 1896, а у свештенички чин 7. јула 1896. године. Био је врло образован и поред руског и српског језика, познавао је и класични грчки, латински, старојеврејски и ново-пољски. Завршио је пољопривредни курс у Кијеву 1892. године. Од 1891. до 1911. године био је вероучитељ у основној школи, а од 1911. до 1920. године био је, у исто време, инспектор Вазнесењске класичне гимназије и вероучитељ.

Алексејев Павле Рутковић је 1896. године од Ставропољског училишног савета добио благодарност за ревносну службу. Од надлежног епископа одликован је ношењем надбеденика 1904, а 1917. године и камилавком.³⁸ Напустио је Русију 2. марта 1920. године због грађанског рата. У Краљевину СХС дошао је као емигрант 1. јануара 1921. године. Епископ нишки Доситеј примио га је у савез клира епархије нишке 25. фебруара 1921. године. Решењем његовог Преосвештенства Г. Доситеја од августа 1930. године постављен је за пароха чукуровачког по сопственој молби. На нову парохију долази 18/31. августа 1930.

²⁹ АЕН, КЛ, А. Јасирски, 1936.

³⁰ Исто.

³¹ „Службене вести”, Преглед цркве Епархије нишке, 4, Ниш 1931, 1.

³² З. Стевановић, н. д., 224.

³³ Исто.

³⁴ АЕН, КЛ, А. Јасирски, 1943.

³⁵ Парох чукуревачки Алексеј Павле Рутковић у летопису храма Светог Прокопија из 1930. године, почиње писање летописа и сам наводи своје име и презиме.

³⁶ АЕН, КЛ, А. Рутковић, 1930.

³⁷ Исто.

³⁸ Исто.

године као бивши парох Црковички у Лесковачком срезу. Чукуровачку парохију званично је примио 9/22. септембра уз присуство Господина протојереја Бране Коруновића, намесника алексиначког, о. Михаила Апанашког, пароха вукањског, Душана Петровића представника врђиновачке политичке општине, Живојина Петровића благајника цркве Чукуровачке.³⁹ Преминуо је у Чукуровцу сахрањен на сесоком гробљу.

Јеромонах Јов Војтишин, рођен је 7. марта 1899. године у селу Горожана Мала у Русији. Завршио је основну школу, четири разреда гимназије и богословију у Екатеринсову у Русији. Радио је као мисионар у Чешкој и Карпатској Русији, а за његов труд и рад одликован је златним Крстом. По доласку у Србију завршава Карловачку богословију. Рукоположен је у чин ђакона, потом и у чин свештеника 1922. године, па је постављен за пароха сићевачког а затим плешко-станишичкој.⁴⁰ Решењем епископа Доситеја Е бр. 444/929 ступио је на парохију 1929. године и постао капелан проти Илији Јанковићу, пароху добрујевачком, и сабрат манастира Светог Стевана у Липовцу.⁴¹

Јеромонах Порфирије Иљичински, рођен је 10. децембра 1875. године у селу Чернобије, среза Законтошког, округа Полтавског у Русији.⁴² Основну школу завршио је 1886. године, а потом и Духовно училиште 1890. године. Замонашио се 1907. године у априлу месецу на Светој Гори. Као монах био је писар на Светој Гори.⁴³ Рукоположен је за ђакона од стране Епископа Аполинарија 22. јула 1889. године у Курском округу, а за јеромонаха 8. новембра 1919. године од стране истог епископа у Белгороду у Курском округу.⁴⁴

У чин игумана произведен је од стране епископа Доситеја нишког 10. маја 1925. године, а 1923. је одликован црвеним појасом.⁴⁵ Решењем Еп. бр. 45 постављен је за старешину манастира Сићево 8/21. јануара 1921. године, а потом је од епархијских власти, по решењу Е бр. 1264 од 1929. године, постављен за старешину Манастира Наупаре.⁴⁶ За в. д. старешине манастира Светог Романа постављен је решењем епископа Јована Ед. бр. 123 од 17. октобра 1933. године.⁴⁷

Приход које је остварио износио је 720 динара, а имао је и додатак на скупоћу, који му је давао манастир, у износу од 5.040 динара годишње.⁴⁸

Извештај из 1931. године нам говори да није кажњаван, да није премештан и да нема никаквих појединачних промена. Био је члан Нишке свештеничке задруге, а због непознавања српског језика није проповедао. Војни рок није служио, а остала документа су загубљена у Русији.⁴⁹

Јеромонах Анатолије Карасјута, рођен је у Русији 31. маја 1884. године у селу Борки, губернија Градинска. Завршио је основну школу 1898. године, а

³⁹ Архив храма светог Прокупија у Чукуревцу, 10.

⁴⁰ З. Стевановић, н. д., 241.

⁴¹ Исто.

⁴² АЕН, КЛ, Јеромонах П. Иљичински, 1932.

⁴³ Исто.

⁴⁴ Исто.

⁴⁵ Исто.

⁴⁶ Исто.

⁴⁷ З. Стевановић, н. д., 230.

⁴⁸ Исто.

⁴⁹ АЕН, КЛ, Јеромонах П. Иљичински, 1932.

потом је завршио учитељски течај 1902/1903 године.⁵⁰ За време рата од 1914. до 19. априла 1915. године био је у заробљеништву у Немачкој.⁵¹ Рукоположен је за јерођакон 17. априла 1927. године у Миљковом манастиру од стране Његовог Преосвештенства Г. Г. Митрофана епископа Браничевског⁵², а у чин јеромонаха 23. новембра 1939. године од стране владике Јосифа.⁵³ Одлуком црквених власти био је у више манастира Епархије браничевске. У манастиру Миљково и у Туману (1922–1929), у манастиру Горњаку остао је до 10. марта 1931. године⁵⁴. Постао је духовник манастира Темска у Нишкој епархији 15. јуна 1931. године. Десетог априла 1932. постављен за духовника Јашуњског манастира Свете Богородице, а потом је у манастиру Сићево постављен за старешину решењем Еп. бр. 1218 из 1936. године.⁵⁵ По послушању био је у Светом Роману и у манастиру Свете Богородице у Наупару. Говорио је руски, српски и пољски језик. Одсуствовао је из Епархије нишке 1934. године када је ишао на хаџилук у Свету Земљу по благослову епископа нишког Г. Г. Јована.⁵⁶

Закључак

Руски свештеници и монаси дали су велики допринос развоју духовног живота у алексиначком крају. С обзиром на то да су већински били високо образовани, допринели су обнови како на духовном тако и на културном плану. Својим доласком они су решили један велики проблем са којим се сретала Српска православна црква, а то је кадровско питање.

⁵⁰ АЕН, КЛ, Јеромонах П. Иљичински, 1932.

⁵¹ Исто.

⁵² Митрофан Рајић рођен 8. децембра 1873. године у Будимпешти. Гимназију завршио у Осјеку, а Правни факултет у Загребу, стару Карловачку богословију у Сремским Карловцима. Замонашен је у манастиру Лепавина. За првог епископа браничевског изабран је 30. августа 1921. године хиротонисан 29. јануара 1922. године у Београдској Саборној Цркви. За време његове управе уређена је организација црквеног живота у Епархији браничевској, подигнут је завидан број нових храмова и прихваћен богомољачки покрет који је одиграо значајну улогу у нашем црквеном животу и обављање монашког живота. Преминуо је 24. јануара 1930. године сахрањен у Пожаревачкој Саборној Цркви. Више у: Епископ Сава, н. д., 323.

⁵³ АЕН, КЛ, Јеромонах А. Карасјута, 1939.

⁵⁴ Д. Ивановић, н. д., 146.

⁵⁵ АЕН, КЛ, Јеромонах А. Карасјута, 1939.

⁵⁶ Епископ Јован рођен је у Дојкинцима 27. децембра 1883. године од родитеља Маре и Апостола Илића. Основну школу завршио је у родном месту, а гимназију у Пироту. После завршене гимназије завршио је богословију у Београду 1902. године. По завршеној богословији био је учитељ у Завоју и Дојкинцима. Рукоположен је у чин ђакон 25. априла, а у чин свештеника 27. априла 1911. године. Рукоположио га је епископ нишки Доментијан и поставио га за пароха у Рсовцима. Одлази на студије у Швајцарску и завршава Старокатолички богословски факултет у Берну. Докторирао је у Берну 1921. године, потом је био постављен за референта Светог Архијерејског Синода, а потом за секретара. На овој дужности остао је до 5. децембра 1925. године када га бирају за епископа Захумско-Херцеговачког. Хиротонисан је 1926. године у Београдској Саборној цркви. После смрти епископа браничевског 1931. изабран је за упражњену епархију. У Браничеву владика Јован спроводи организацију црквеног живота на основу новог устава, покренуо је браничевски весник, основао верско добротворно старатељство и основао неколико црквених хорова. Када је епископ Доситеј изабран за Загребачку епархију Јован прелази у Ниш 1933. године. За његово време подигнут је епископски двор, живописана је Саборна црква, посвећивао је велику пажњу богословским часописима који су излазили пре Другог светског рата. Своје радове објављивао је у страним и домаћим часописима. Сахрањен у саборној цркви у Нишу 1975. године. Епископ Сава, н. д., 249.

Извори

Архив Епархије нишке, 2/30, Кондуит листа 1919–1937. године
Архив храма Светог Прокопија у Катуну, Летопис
Архив храма Светог Прокопија у Чукуровцу, Летопис
Архив храма Успења пресвете Богородице у Тешици, Летопис

Литература

„Службене вести”. Преглед цркве Епархије нишке, 1. Ниш 1933.
„Службене вести”. Преглед цркве Епархије нишке, 10. Ниш 1935.
„Службене вести”. Преглед цркве Епархије нишке, 2. Ниш 1921.
„Службене вести”. Преглед цркве Епархије нишке, 3. Ниш 1926.
„Службене вести”. Преглед цркве Епархије нишке, 4. Ниш 1931.
„Службене вести”. Преглед цркве Епархије нишке, 9. Ниш 1931.
Епископ Сава. Српски јерарси од деветог до двадесетог века. Београд 1996.
Ивановић, Дарко. „Руски монаси у Епархији браичевској у XX веку”, Саборност, 11, Пожаревац 2017. 143–155.
Пилиповић, Радован. „Српска Православна Црква, Руска Православна Загранична Црква, Московска Патријаршија : 1920–1940 : узајамне везе, утицаји и односи”. Необјављена докторска дисертација, Универзитет у Београду, Филозофски факултет, 2017.
Стевановић, Зоран. Српска Православна Црква у Алексиначком крају од 1918. до 1941. Алексинац 2016.

MA Milan Živanović
priest of Žitkovac - Aleksinac
milan.zivanovic.milan@gmail.com

Summary

RUSSIAN PRIESTS AND PRIEST-MONKS IN THE ALEKSINAC AREA BETWEEN TWO WORLD WARS

By careful examination and analysis of all relevant sources about Russian priests and monks in Aleksinac municipality region, it is seen that they had a different educational background (from a four-grade Theological seminary to a completed Spiritual Academy). All of them were using Serbian language and their relationship with the Serbian clergy was really good. They played a major role in the restoration of church life, and with their diligent service they deserved a significant place and respect.

Keywords: *priests, monks, bishop, church, eparchy of Niš, St. Roman monastery and The Holy Transfiguration of the Lord, Russia, Serbia*

Јелена Глишић, виши библиотекар
Универзитетска библиотека „Никола Тесла” Ниш
jelena.glisic@ni.ac.rs

УДК 027.7:727.3(497.11 Ниш)(091)

Прегледни рад
Примљено: 6. 5. 2021.
Редиговано: 12. 5. 2021.
Прихваћено: 1. 9. 2021.

bibliotekari kao istraživači i -uvари kulturno-istorijskog nasleђa: graђa za povesnicu zgrade univerziteta u nišu

Апстракт: Библиотекари савременог доба, верни пратиоци динамичних друштвених промена, нових трендова у култури и образовању и доминантног технолошког прогреса, стимулисани различитим потребама све захтевнијих корисника библиотечких услуга, активно суделују не само у пласирању актуелних информација (наставно-научног и културно-уметничког карактера), већ су и вредни истраживачи, посвећени чувари и промотери културно-историјског наслеђа. Трагање за поузданим повесним изворима и представљање писане и сликовне историјске грађе, нарочито оне која осветљава бурну историју града Ниша, запажен је део социјално-културног деловања Универзитетске библиотеке „Никола Тесла”, која овом граду и припада. Централна тема овога рада, препознатљива и у дугогодишњем раду посленика ове библиотеке на осмишљавању и презентовању њених културно-образовних садржаја, јесте историјат здања Универзитета у Нишу (у којем је смештена и Библиотека), познате историјске зграде, која је „у народу остала упамћена као Бановина.”¹

Кључне речи: библиотеке, библиотекари, културно-историјско наслеђе, културно-образовна делатност, Моравска Бановина, палата Окружног начелства, зграда Универзитета у Нишу.

1. Библиотеке као истраживачки центри, чувари и промотери културно-историјског наслеђа

Интересовање за проучавање културно-историјског наслеђа, од националног или локалног значаја, његово чување и презентовање (укључујући и примену данас веома развијених дигиталних технологија), једна је од заступљенијих тема на пољу ангажовања истраживача и делатника у оквиру установа и институција из области науке, просвете и културе.

Као покретачи и реализатори активности у вези са креирањем, похрањивањем и пласирањем информација од културно-историјске важности

¹ З. Б. Живковић, Универзитетска библиотека „Никола Тесла”: историја развоја и опремања библиотечког простора: грађа за историју: [рукопис], Ниш 2017, 11.

препознати су и признати и библиотечки системи свих профила. „Књиге и библиотеке имају значајну социјалну улогу.”² Савремене Библиотеке, библиотеке информатичког доба, са својим фондовима разноврсне, па и драгоцене културно-историјске грађе, помно следећи свако достигнуће технолошко-техничког прогреса и развој читалачке публике, постају центри знања, који делују преко разнообразних културно-просветних садржаја, јер знање постаје елемент културе само ако је подељено с другима, ако је доступно.

„Развијену културно-пропагандну и просветну делатност имају не само националне и матичне библиотеке, већ и мање општинске, као и високошколске.”³ Све оне, својим „струковним посебностима, које омогућавају прожимање библиотекарства са другим дисциплинама, као и хоризонтално повезивање у оквиру струке у интересу народа и њему припадајуће културе,”⁴ партиципирају у „културној дипломатији као друштвеној, образовној, уметничкој кореспонденцији у циљу представљања историјских, културних и државних тековина.”⁵

Библиотеке, на тај начин, постају чувари сећања, „учесници у чувању баштине и места, где можемо учити о нама самима, свету око нас и какав је био пре нас.”⁶

1.1. Истраживање локалне историографије у нишкој универзитетској библиотеци

Корпусу високошколских библиотечких система, који у своме пословању јасно показују искорак из своје основне делатности („задачи сваке високошколске библиотеке надовезују [се] на наставни и научноистраживачки рад Универзитета”⁷), припада и Универзитетска библиотека „Никола Тесла” у Нишу,⁸ која својим друштвеним ангажовањем показује да је оријентисана „да ослушкује и препозна интересовања... шире јавности која је окружује, и да, прихватајући изазове савременог доба, прати иновације у области информисања, у обради и представљању разноврсне библиотечке, али и културно-уметничке, музејске, архивске и друге грађе.”⁹

Писана и сликовна историјска грађа, укључујући и ону (у нишкој универзитетској библиотеци увек актуелну) на тему града Ниша, која се континуално похрањује, брижљиво је сакупљана у фондове Библиотеке.

Ангажовање библиотекара Универзитетске библиотеке „Никола Тесла” на

² А. Вранеш, „Библиотеке и српска културна дипломатија”, у: Културна дипломатија и библиотеке, књ. 3, ур., А. Вранеш, Љ. Марковић, Београд 2013, 23.

³ К. Јаблановић, „Реч уредника”, у: Библиотеке у културном животу Србије, ур., К. Јаблановић, Краљево 2018, 5.

⁴ Исто.

⁵ Исто.

⁶ С. Ненезић, „Културна баштина: наша прошлост, садашњост и будућност”, у: Културна дипломатија и библиотеке, књ. 3, ур., А. Вранеш, Љ. Марковић, Београд 2013, 316.

⁷ Н. Перуновић, „Библиотека Универзитета у Нишу”, у: Десет година Универзитета у Нишу, [ур., Милутин Живковић], Ниш 1975, 75.

⁸ Једна је од трију универзитетских библиотека у Србији (основана као друга по реду, 1967. године). Београдска универзитетска библиотека датира из 1926., а крагујевачка из 1977. године.

⁹ Ј. Глишић, Задовољство је у давању: из историје Универзитетске библиотеке „Никола Тесла” у Нишу, Ниш 2017, 5.

терену проучавања историографије града Ниша, умногоме ће одредити и историјски значај објекта у којем се ова установа налази – зграда некадашњег Окружног начелства, или касније, још познатије, седиште Моравске Бановине, а данас нишког универзитета.

Посленици ове библиотеке (почевши од оних најстаријих), начиниће од „своје куће” – кроз дугогодишње припремање и презентовање разнородних, а, у новије време мултимедијалних, културно-образовних садржаја који за тему имају богати историјат зграде Универзитета у Нишу (изложбе, промоције књига, трибине, предавања, 3Д презентације) – простор сливања локалних и националних историјских токова у документоване приче. Они су свој неуморни истраживачки дух усмеравали не само на одгонетање појединости из историје здања Универзитета, већ и из живота свеколиком српству познатих и мање знаних Нишлија (привремених или сталних житеља града, чије је делање обележило и националну историју). Мото свих њих (остављен као поука генерацијама које ће их у томе послу наследити), којим су се руководили предано ишчитавајући, бирајући и исписујући странице српске историје, био је: *бити на услузи и од користи свеукупној читалачкој публици, а на понос своје граду*.¹⁰

2. Просветно и културно-пропагандно деловање нишке универзитетске библиотеке:источник грађе за повесницу зграде Универзитета у Нишу

Зачетке културно-просветне делатности нишке универзитетске библиотеке, која се односи на историјат зграде Универзитета у Нишу, назиремо у речима некадашњег њеног управника, Видосава Петровића: „За Ниш се каже да има пребогату историју, само је треба показати и доказати. Као библиотекар... нашао сам у томе смисао, и у тој идеји истрајавам.”¹¹

О бројним културно-образовним активностима Универзитетске библиотеке на ову тему сведоче годишњи извештаји руководиоца ове установе.¹²

Изложбом у холу Универзитета, „Научно стваралаштво југоисточне Србије: 1965–1976.”, отпочеће континуирано интересовање ове библиотеке за свеукупну делатност и историјат нишког универзитета.¹³ Прва забележена и запаженија активност, којом започиње низање нових страница историје Ниша, датира из 1985. године: поводом Дана Универзитета,¹⁴ хол ове установе украсиће изложба

¹⁰ Њима аутор и посвећује овај рад. У првом реду, преданим истраживачима историје Ниша – књижевнику, новинару и публицисти, Видосаву Петровићу (1936–2017), и истакнутом библиотекар, Зорану Б. Живковићу (1952–2021) – и дугогодишњим управницима нишке универзитетске библиотеке (први од 1976. до 1998., а други од 1998. до 2018. године), који су своје граду, и својој библиотеци, подарили драгоцену писану и сликовну грађу.

¹¹ М. Јевтић, „Видосав Петровић”, у: Библиотекари, књ. 1, прир., М. Јевтић, Београд 1998, 386.

¹² Архив Универзитетске библиотеке „Никола Тесла“ Ниш, неинвентарисана грађа, Извештаји управника о пословању Универзитетске библиотеке у Нишу од 1978. до 2017. године. Посебан одељак сваког извештаја односи се на културно-пропагандну активност остварену у току протекле школске године.

¹³ Изложбени панои, набављени две године раније, за прву изложбу Библиотеке, коришћени су све до 1992. године (у току првих неколико година у холу Универзитета), „када се, на зидове у холу Библиотеке, и на међуспрату, постављају застакљене витрине.” Види у: С. Јанчић, Универзитетска библиотека „Никола Тесла” у Нишу: првих педесет година: 1967–2017., Ниш 2017, 31.

¹⁴ Универзитет је, званично, основан 15. јуна 1965. године.

„Двадесет година Универзитета у Нишу”. Уследиће нове годишњице и јубилеји, које ће пратити и изложбене поставке Универзитетске библиотеке на тему већ споменутог научног стваралаштва или издавачке делатности Универзитета, као и историјата његовог знаменитог здања: 1990., за двадесет пету, затим 1995. за тридесету, 2000. за тридесет пету и 2005. године за четрдесету годишњицу постојања нишког универзитета.

Од 2005. године, група млађих библиотекара, заједно са искуснијим колегама, интензивније ради на редиговању постојећих и приређивању нових текстова, сакупљању докумената и сликовних прилога (пре свега фотографија) на наведене теме. Неколико публикација, у издању Библиотеке, представљају потврду њиховог ангажовања. Педесетом рођендану нишког универзитета (2015. година) посвећене су: стручна публикација „Зграда Универзитета у Нишу: библиографија”, драгоцен приручник пописане и класификоване литературе о здању Универзитета и монографије „Педесет година Универзитета у Нишу” и допуњено репринт-издање Универзитета из 1966. године, „Свечано отварање Универзитета у Нишу 1965. године”.¹⁵

Две године касније, у склопу прослављања полувековног јубилеја Библиотеке, биће публиковани нови наслови, које потписују библиотекари ове установе, а који представљају својеврстан подстицај за даље проучавање историје зграде Универзитета: „Универзитетска библиотека "Никола Тесла": 1967–2017.: историја развоја и опремања библиотечног простора: грађа за историју: [рукопис]”, „Иво Андрић у Нишу: зборник текстова: [рукопис]”, монографија „Универзитетска библиотека "Никола Тесла" у Нишу: првих педесет година: 1967–2017.” и „Очима других: библиографија чланака и текстова о Универзитетској библиотеци "Никола Тесла": 1967–2017.”¹⁶

Временом ће, као плод дугогодишњег истраживачког труда на проучавању историје Ниша и зграде нишког универзитета, узрости старе и развити се нове приче: грађа за повесницу здања Универзитета, чији ће део бити презентован и у овом раду. Неке од ових прича, учиниле су да град Ниш, и Србија, постану познати читавом свету. Једна од њих свакако је и она о „архитектонском драгуљу”¹⁷ на југу Србије.

Изградња и намена здања нишког универзитета. Зграда Универзитета, крај Нишаве, у срцу Ниша, најмаркантнија и најрепрезентативнија у граду, изграђена је 1886/1887. године, у неоренесансном стилу, по нацрту непознатог бечког архитекте, а „за потребе Начелства Нишког округа и Управе полиције.”¹⁸ Екстеријер и ентеријер овога, у своје време, модерног здања, Феликс Каниц (1829–1904)¹⁹ сликовито описује: „... Ова раскошна грађевина, којој је централни

¹⁵ Прве две публикације дело су библиотекара Горана Маринковића, а репринт-издање је приредио тадашњи управник Универзитетске библиотеке, Зоран Б. Живковић.

¹⁶ Аутори наведених дела су: рукописа Зоран Б. Живковић, а монографије и библиографије библиотекари Снежана Јанчић и Александра Спасић.

¹⁷ Назив је преузет из серије емисија приказаних на Радио-телевизији Србије – Види: В. Новаковић, Моја лепа Србија: архитектонски драгуљи Србије, 2021. <https://www.youtube.com/watch?v=9aKqmlGLDZw>, приступ: 1. 4. 2021.

¹⁸ М. Војиновић, „Зграда Универзитета у Нишу”, Саопштења, 20/21, Ниш 1988/89, 285.

¹⁹ Путописац, етнограф и археолог аустроугарског порекла; велики познавалац југоисточне Европе. Од 1869. дописни члан Српског ученог друштва, а од 1892. године почасни члан Српске краљевске академије.

ризалит украшен стубовима и угаони ризалити у облику кула дају карактер монументалности... [има] унутрашње просторије, нарочито велику дворану за заседање и суђење, ликсузно опремљене, са богато декорисаним гвозденим пећима и шареним подним плочама увезеним из Немачке”.²⁰

У згради је, „у првим годинама по избијању Првог светског рата, када је Ниш био привремена престоница Србије, било и седиште српске владе. Све политичко-дипломатске акције на нивоу владе у то време, 1915. године, вођене су у њој.”²¹ „По завршетку рата, зграда је и даље припадала Окружном начелству, под које је, у то време, осим нишког, потпадало још пет срезова...”²² „Године 1925. дограђен је још један спрат, а 1930. године зграда постаје административно средиште²³ Моравске бановине.”²⁴ Пет година касније, у трећој фази изградње (када је подигнут улазни тракт и део који се повезује са бочним трактом окренутим према кеју), ова грађевина добија свој коначни изглед, заслугом београдског архитекте, Петра Гачића, који је идејни творац пројекта.²⁵ Управни апарат окупационе немачке власти (у трајању од 1941. до 1944. године) за седиште своје Фелдкомадантуре 809 (највиша војна, политичка и привредна инстанца) и Месне командатуре Ниш („надлежна за војно-управни и привредни окупациони режим у Нишу и непосредно повезана са српским квислиншким властима”²⁶) изабраће зграду некадашње Бановине.

„Приликом оснивања Универзитета у Нишу, 1965. године, цела зграда тадашњег Среза Ниш... додељена је Универзитету... али заједно са свим дотадашњим станарима – великим бројем разнородних институција које у ту биле смештене након Другог светског рата...”²⁷ Од 1967. године, када „Општина Ниш Универзитету уступа зграду на трајно коришћење и управљање,”²⁸ простор са овом установом дели и новооснована (њена прва организациона јединица) универзитетска библиотека.

„Зграда је 1972. године, на основу решења које је донео Завод за заштиту споменика културе из Ниша, званично проглашена спомеником културе... [и] уписана у регистар нишког завода, а године 1979. увршћена је и у категорију културних добара од великог значаја за целу Републику.”²⁹

У току претходне године, нишки универзитет прославио је још један јубилеј: педесет и пети рођендан. Библиотека је свој допринос дала до сада најпотпунијом изложбом фотографија здања Универзитета из различитих

²⁰ Ф. Каниц, Србија, земља и становништво, књ. 2, Београд 1985, 163.

²¹ Г. Маринковић, Педесет година Универзитета у Нишу, Ниш 2015, 5.

²² Исто.

²³ „Да би се ублажиле или чак елиминисале различите сепаратистичке тежње још од самог оснивања Краљевине Срба, Хрвата и Словенаца, краљ Александар Карађорђевић, законом од 3. октобра 1929. године, дели тада већ Краљевину Југославију на девет бановина и десету Управу града Београда са Земуном и Панчевом...” Види: Д. Милосављевић, „Осамдесет година од оснивања бановина у Краљевини Југославији – Јеремија Живановић други пут међу Нишлијама”, Пешчаник, 8, Ниш 2010, 85.

²⁴ Г. Маринковић, н. д., 5.

²⁵ Трошкови доградње били су део ратне репарације, коју је Аустроугарска платила Србији због штете причињене у Првом светском рату.

²⁶ Г. Маринковић, Зграда Универзитета у Нишу: библиографија, Ниш 2015, 7.

²⁷ З. Б. Живковић, Универзитетска библиотека „НиколаТесла”..., 11.

²⁸ С. Јанчић, н. д., 8.

²⁹ М. Војиновић, н. д., 290.

раздобља његове градње (од којих су неке тек откривене и први пут представљене грађанству). Колоритна изложба, са много занимљивих историјских детаља, пропраћена одабраном грађом из фондова Библиотеке, названа је „Времеплов: зграда Универзитета у Нишу кроз векове.”

Седиште ратне престонице Краљевине Србије. „Сто двадесет година зграде Универзитета” наслов је веома запажене изложбе, приређене за Дан библиотеке 2008.,³⁰ а „Ниш – ратна престоница” оне организоване, истом пригодом, 2014. године. Једна од значајнијих тема, којој је у изложбеном простору Библиотеке на овим поставкама дато репрезентативно место, јесте прича о седишту ратне престонице у Нишу. Поводом стогодишњице Великог рата, у холу Библиотеке приказана је 3Д презентација зграде Универзитета, као једног од објеката који су у току 1914. и 1915. године коришћени за потребе владе, краља, Скупштине или војске, а у највећој читаоници, Нишлијама добро познатој просторији банске палате, промовисано допуњено издање зборника текстова „Ратна престоница Ниш: 1914. и 1915.”³¹

У обраћању јавности, окупљеној на промоцији ове књиге, „управник Зоран Живковић истиче да је Видосав Петровић, бивши управник библиотеке и аутор књиге, заслужан што је читаоница³² у којој је заседала влада Србије током Великог рата реконструисана и сачувана у садашњем облику.”³³ На овоме месту је, поводом јубилеја, постављена меморијална плоча, с натписом: „Почетком Првог светског рата, од 26. јула 1914. до 16. октобра 1915. године,³⁴ Ниш је био ратна престоница Србије. У овој згради се тада налазило седиште српске владе и Министарства иностраних послова. Кабинет председника владе, Николе Пашића, налазио се у овој просторији.”

Исте, 2014. године, 28. јула, тадашња српска влада одржаће у овој згради седницу, у знак сећања на некадашње седнице српске краљевске владе, а на фасади поред бочног улаза у здање Универзитета, који гледа на реку,³⁵ постављена је још једна меморијална плоча, следеће садржине: „28. јула 1914. године у овој згради, тадашњем Окружном начелству и привременом седишту владе, примљен је телеграм о објави рата, који је аустроугарска монархија упутила влади Краљевине Србије. Овај чин означава почетак Првог светског рата.” Телеграм је – на основу забелешке³⁶ очевица, начелника Главне архиве Архива Србије у Београду, Ивана Герасимовића³⁷ (од 4. августа 1934. године) –

³⁰ Од 1984. године, 18. мај се обележава као дан оснивања Библиотеке.

³¹ Прво издање публиковано је 1996. године.

³² Садашња велика, или прва, читаоница (некадашња мала сала) реконструисана је 1984. године.

³³ А. Спасић, *Очима других: библиографија чланака и текстова о Универзитетској библиотеци "НиколаТесла": 1967–2017.*, Ниш 2017, 89.

³⁴ Сви датуми у раду који се односе на период пре 15. јануара 1919. године (када је – према Закону о изједначавању старог и новог календара, усвојеном 10. јануара – у Краљевини Срба, Хрвата и Словенаца престао да важи јулијански календар) наведени су по новом (грегоријанском) календару.

³⁵ Данас улаз у универзитетску библиотеку.

³⁶ Б. Јанковић и др, *Ниш – ратна престоница Србије 1914–1915: каталог изложбе*, Ниш 2014, 11.

³⁷ Начелник (и аутор белешке) је такође седео у ресторану „Европа”, недалеко од Пашићевог стола. Прим. ауг.: на оригиналном документу стоји, уместо начелниковог пуног имена (Иван), иницијал И.

примио дежурни писар³⁸ у згради Окружног начелства (између 12 и 13 сати), а потом лично однео Николи Пашићу, који се налазио на ручку у нишком хотелу „Европа”.³⁹ Пашић је, примивши вест у сали пуној виђенијег београдског интелектуалног света, према речима начелника, кратко изјавио: „То смо и очекивали.”

Цар свију Руса. „Српска влада⁴⁰ је, у очекивању ратних намера Аустроугарске према Србији, 25. јула 1914. године, одлучила да своје седиште премести у Ниш.”⁴¹ Два дана раније, влада је, од аустроугарског посланика, примила ултиматум у једанаест тачака, на који је одговорила чинећи велике уступке аустроугарској монархији, но све захтеве било је немогуће испунити, а притом задржати интегритет и независност, који су постављеним ултиматумом били озбиљно угрожени.

Аустроугарска и немачка дипломатија, иступајући у служби империјалистичких интереса својих држава, шириле су дезинформације о Србији као кривцу за сарајевски атентат,⁴² те Краљевина остаје без иностране подршке. Стога се регент Александар Карађорђевић обратио руском цару, Николају II Романову, телеграмом, који је садржао молбу „да се [Височанство] најмилостивије заузме за судбину Србије.”⁴³ Приспели царски телеграм (27. јула), отворио је „Никола Пашић у згради нишког окружног начелства... и сазнао да се је Русија ставила на страну српског народа...”⁴⁴ У телеграму, упућеном српском краљу, је, између осталог, изнесен недвосмислен став руског владара: „... Ако и против наше најискреније жеље за миром не постигнемо успех, Ваше Височанство може бити уверено да, ни у ком случају, Русија неће пренебрегнути судбину Србије.” Пашић је, ганут, кроз сузе узвикнуо: „Боже милостиви, руски цар, каква утеха!”⁴⁵ Телеграм савезничке Царске Русије улио је снагу представницима српске државе, народу и војсци Краљевине, да издрже предстојеће зло – Велики рат.

Два нишка споразума. На истом месту је, 4. септембра ратне 1914. године, потписан „Споразум између Србије и Албаније”, у петнаест тачака, „којим је предвиђена унија Србије и Албаније, односно заједничка одбрана, заједничке царине и заједничко представљање у иностранству”.⁴⁶ Потписник споразума на

³⁸ Писар у тексту наводи и своје име и презиме – Момчило Дуришић.

³⁹ Хотел „Европа” налазио се на месту данашње главне поште, у Вождовој (бившој Пиротској) улици.

⁴⁰ У Ниш су пресељени: двор, Народна скупштина, Српска краљевска влада и сва министарства.

⁴¹ Б. Јанковић, „Ниш у Првом светском рату – окупација 1915. године”, Пешчаник, 8, Ниш 2010, 66.

⁴² Гаврило Принцип убија престолонаследника Аустроугарске, Франца Фердинанда, 28. јуна исте године.

⁴³ Ђ. Стаменковић, „Помоћ руског цара Србији”, у: Кључ старе Србије: нишке историјске занимљивости из два века, Ниш 1997, 46.

⁴⁴ Исто, 47.

⁴⁵ Б. Глигоријевић, Краљ Александар Карађорђевић у ратовима за национално ослобођење, Београд 2002, 125. Прим аут.: исти исказ Пашића, према Глигоријевићу, наведен је и у документима руске царске архиве: „Штрандман Сазонову 6. VIII 1914.”, у: Международные отношения в эпоху империализма – документы из архивов царского и Временного правительств, 1878–1917, V/15, Москва 1935.

⁴⁶ Б. Андрејевић, Споменици Ниша: заштићена културна добра од изузетног и великог значаја, Ниш 2001, 57.

албанској страни, Есад-паша Топтани, бивши албански министар војни и унутрашњих дела, подржан од српске владе и војске, враћа се у Албанију⁴⁷ и успоставља своју власт, обавезавши се да ће, заузврат, у својој држави сузбити деловање удружених аустријско-арбанашких оружаних снага, које су биле актери напада на територији Србије – „на градове и варошице на Косову и Метохији и у Македонији...”⁴⁸ Споразум је био веома значајан за Србију у зиму 1915. године, „када се српска војска повлачила кроз Албанију и спасавала...”⁴⁹

„Нишка конференција” (или „Нишки споразум”), догађај од међународног значаја, одржана је од 1. до 17. марта 1923. године, „у, посебно за ту прилику уређеној, сали зграде Окружног начелства.”⁵⁰ Овим споразумом требало је „елиминисати, или барем драстично умањити, једну од кључних претњи, а то је било антијугословенско деловање Унутрашње македонске револуционарне организације (ВМРО), са бугарске територије. Посебно се то односило на упаде комитских чета које су на југословенској територији вршиле пљачке, саботаже, убиства виђенијих људи и представника власти, застрашивање становништва.”⁵¹ Постигнути договор између Југославије и Бугарске, (резултат рада Мешовите српско-хрватско-словеначко-бугарске комисије) важан је документ, који је штитио интересе безбедности новостворене југословенске државе.

Борисав Станковић службује у Нишу. На изложби из 2015. године, „Са писцем кроз време: Бора Станковић поново у Нишу”,⁵² актуелизован је сегмент из живота једног од најзначајнијих српских писаца епохе реализма – пресељење, са породицом, из Врања у привремену, ратну престоницу Србије, Ниш. Борисав Станковић (1876–1927), 1915. године, у згради владе, „службује као референт Црквеног одељења Министарства просвете. Град ће напустити заједно с владом, у јесен 1915. године.”⁵³ Председник владе повериће му одговорно задужење: „да службено прати вод, који је, повлачећи се, са собом носио мошти краља Стефана Првовенчаног (из Студенице, према Пећи).”⁵⁴

Сусрети у кабинету Николе Пашића. Председник владе и министар иностраних послова, српски и југословенски политичар, Никола Пашић (1845–1926),⁵⁵ једна је од личности које су својом делатном енергијом исписивале странице велике историје „малога града на реци Нишави”.⁵⁶ Кабинет, односно

⁴⁷ Маја 1914., Есад-паша је, услед побуне младотурских устаника у Албанији, побегао у Француску.

⁴⁸ А. Динчић и Б. Симовић, „Есад-паша у Нишу и поход у Северну Албанију”, у: Ниш у ратном дневнику министра војног деветстопетнаесте, Ниш 2015, 63.

⁴⁹ Б. Андрејевић, н. д., 57.

⁵⁰ И. Ристић, „Југословенско-бугарска конференција у Нишу 1923. године (Нишки споразум)”, Архив, 1/2, Београд 2017, 52.

⁵¹ Исто, 48–49.

⁵² Приређена у сарадњи са Музеј-кућом Боре Станковића (у склопу Народног музеја у Врању).

⁵³ Ј. Глишић, Са писцем кроз време: Бора Станковић поново у Нишу: каталог изложбе, Ниш 2016, 50.

⁵⁴ Исто, 16.

⁵⁵ Истакнути политичар и борац против аутократије, оснивач и вођа Народне српске радикалне странке и дугогодишњи премијер у владама Краљевине Србије и Краљевине Срба, Хрвата и Словенаца.

⁵⁶ Француски путописац, Анри Пуле (Henry Poulet), бележи да је, путујући 1658. године за Блиски Исток, прошао преко „малога града који даје своје име малој реци Нишави”. Види: А. Пуле,

писаћи сто, председника налазио се „у углу велике сале (изнад улаза на првом спрату на Кеју Мике Палигорића), која је требало да служи за министарске седнице”.⁵⁷ Радни дан српског премијера и надахнут опис његове личности налазимо у записаним успоменама руског царског дипломате, кнеза Григорија Николајевича Трубецког.⁵⁸ „Био је то, крепак старчић са дугом седом брадом и бистрим, лукавим погледом још младих очију... Водио је крајње умерен начин живота... Најбоља црта његовог карактера била је спокојна уравнотеженост и уздржаност...”⁵⁹ „Рано ујутро Пашић је одлазио у Министарство и са кратким прекидом седео тамо читав дан. Он је у ствари управљао судбином Србије и одлучивао и о крупним и о ситним стварима. Све то постизао је не само благодарећи свом службеном положају, него и огромном личном ауторитету.”⁶⁰ Човек од интегритета, осведочени борац против аустрофилства, Пашић је, када је Србију напустила срећа на бојном пољу, почетком 1915. године, окупио око себе истакнуту српску интелигенцију пославши је у мисију неопходне помоћи у супротстављању снажној аустроугарској и немачкој пропаганди. Кабинет председника владе неми је сведок многих његових сусрета са српском, али и истинољубивом иностраном интелектуалном и културном елитом.

У одбрану права и слободе.⁶¹ Родолф Арчибалд Рајс (1875–1929)⁶² оставиће неизбрисив печат у српској националној историји, као један од оданих пријатеља српског народа у Првом светском рату. Иза њега, о његовом боравку у Србији, остали су и писани трагови („О злочинима Аустро-Угаро-Бугаро-Немаца у Србији 1914–1918.”, „Ратни дописи из Србије 1914–1918.” и „Шта сам видео и проживео у великим данима: саопштења једнога пријатеља из тешких времена”). У последњем од наведених дела, насталом у Београду 1928. године, аутор описује и дане проведене у другој ратној престоници. Ово „своје дело посветио је онима који се нису вратили”,⁶³ „српском војнику... који је све упознао, највећу славу и највеће страдање”.⁶⁴

„Малиград”, у: Ниш у делима путописаца: од IV до XX века, прир. и ур., В. Петровић, Ниш 2001, 72.

⁵⁷ Б. Андрејевић, н. д., 56. Прим. аут.: овде је описана већ споменута прва (највећа) читаоница универзитетске библиотеке.

⁵⁸ Уочи Великог рата на положају начелника Одељења за Блиски исток у Министарству унутрашњих дела у Русији. Царев посланик (део Руске мисије) у Србији 1914–1915. године. Од почетка свога службовања, 25. новембра 1914., борави у Нишу. Из Русије ће, његовим залагањем, српској војсци, на почетку рата, стићи зимска одећа и наоружање. Учествује у евакуацији владе преко Албаније. На месту изасланика у Србији остаће до почетка 1917. године. Исте године, написао је и своје мемоаре.

⁵⁹ Г. Н. Трубецки, Рат на Балкану 1914–1917. и руска дипломатија, Београд 1994, 75–76.

⁶⁰ Исто, 76.

⁶¹ Сарађујући са савезницима у Великом рату, Рајс истиче да је био вођен идејом да се бори „за одбрану права и слободе”. Види: Р. А. Рајс, Шта сам видео и проживео у великим данима: саопштења једнога пријатеља из тешких времена, Београд 1928, 3.

⁶² Швајцарски универзитетски научник немачког порекла, зачетник криминалистике и оснивач криминалистичко-полицијског института у Лозани (где је, од студентских дана, и живео), хемичар, форензичар, публициста и ратни извештач. Краљевина Срба, Хрвата и Словенаца доделила му је почасни официрски чин: Пешадијски капетан прве класе. Сахрањен је на топчидерском гробљу у Београду. У оближњем парку, 1931. године, подигнут му је споменик.

⁶³ С. Протић, „Влада у Нишу 1914–1915.”, у: Ниш – друга престоница: записи из политичке историје Србије, Ниш 2000, 159.

⁶⁴ Р. А. Рајс, н. д., 276.

Др Рајс, почетком септембра 1914. године, на позив српске владе (да извештава о аустроугарским зверствима почињеним на бојиштима у Србији), заједно са групом лекара добровољаца из Лозане, стиже у Ниш. Тадашњи министар унутрашњих дела, Стојан М. Протић (1857–1923),⁶⁵ повешће га ка Пашићевом кабинету, у „окружном начелству претвореном у дом владе.”⁶⁶ Сусрет са Пашићем, Арчибалд Рајс је описао као разговор људи који се разумеју с мало речи. На Рајсово питање шта може да учини за Србију, Пашић ће, пажљиво осмотривши саговорника, одговорити: „Требамо једног искреног пријатеља који зна посматрати. Пођите на фронт. Отворите очи и уши и кажите онда свету шта сте видели и чули.” Тако ће Рајс изаћи „из председничког кабинета као званични и неутрални иследник српске владе и војске.”⁶⁷ Но, ратне страхоте и зверства окупатора над српским народом учиниће да брзо напусти „својства неутралца”⁶⁸ и постане „швајцарски добровољац српске војске”,⁶⁹ не напустивши објективност стручњака, и не огрешивши се о своју заклетву да говори само истину.

На задатку у Француској. Априла 1915. године, указом владе, за новог председника Српске краљевске академије постављен је знаменити научник, цењени политичар и истакнути родољуб, Јован Жујовић (1856–1936).⁷⁰ Убрзо ће га Пашић, „због многобројних Жујовићевих познанстава у научним и политичким круговима Француске”,⁷¹ упутити у Париз. У своме дневнику, Жујовић наводи да му је овим чином испуњена жеља (коју ће он на најбољи могући начин искористити) да помогне српску војску и да допринесе ратним напорима своје земље. Отпутоваће у Ниш, али ће га, у кабинету председника, уместо одсутног Пашића, сачекати само једна „усмена инструкција, која је гласила: "Паметан је Јова, знаће он шта треба да ради.””⁷²

Црноризац–мисионар и златоусту беседник. У априлу 1915. године, „у време када ратна срећа окреће леђа Србији”,⁷³ на иницијативу српског краља, Петра I Карађорђевића, уз једногласну сагласност српске владе, Пашић позива дворског свештеника и духовника, наставника богословља, јеромонаха Николаја

⁶⁵ Српски политичар, државник и публициста, један од оснивача Народне радикалне странке. Више пута је био министар финансија, а краће време и управник Народне библиотеке Србије. Након Првог светског рата, образовао је прву владу Краљевства Срба, Хрвата и Словенаца, и био први њен премијер. Написао је одговор на аустроугарски ултиматум Србији 1914. године.

⁶⁶ Р. А. Рајс, н. д., 9.

⁶⁷ Исто.

⁶⁸ Исто.

⁶⁹ Исто.

⁷⁰ Геолог, антрополог и први председник Српског геолошког друштва. Ректор Велике школе, дугогодишњи секретар Српске краљевске академије, а од 1915. до 1921. године и њен председник. Активан је у политици на листи самосталних радикала (министар иностраних дела, а касније министар просвете и црквених дела). Патриота је и на делу (будући да га, због година, одбијају у војсци, у току балканских ратова поклања и позајмљује велике суме новца породицама војника на фронту). Мисионари и лобира за српске националне интересе у Паризу и Лондону, популаришући борбу Србије за слободу.

⁷¹ Ђ. Ђурић, „Политичка делатност Јована Жујовића за време ослободилачких ратова 1912–1918: прилог проучавању историје српске научне елите”, Зборник Матице српске за историју, 65–66, Нови Сад 2002, 75.

⁷² Исто.

⁷³ Љ. Ранковић, Свети Владика Николај: живот и дело, Шабац 2013, 53.

Велимировића (1881–1956),⁷⁴ да дође у Ниш. Пред појавом, за своје време, веома образованог калуђера, миљеника и узора младе Србије, „највећег живог беседника Православља”,⁷⁵ који је, желећи да Божија наука буде доступна свим његовим сународницима, стигао свуда, нико није остајао равнодушан: „од чланова краљевског дома, до обичног чаршијског и сеоског света”.⁷⁶ Такав је био гост, пријатељ и сабеседник председника српске ратне владе – црноризац који је требало да и у великом и моћном западном свету (Америци и Енглеској), чије је поверење задобио, „беседи о Србији и српским борбама за ослобођење”,⁷⁷ јер „неко се морао супротставити снажној аустроугарској пропаганди у Европи и свету, која је сатанизовала Србе, као дивљаке, варваре, зликовце, убице својих и туђих краљева...”⁷⁸ „У импровизованом кабинету”,⁷⁹ повео се разговор: „Па шта да им кажем? – тражио је Николај инструкције. – Кашће ти се само – одговори Пашић шкрто и лаконски.”⁸⁰

Неуморни заступник јеванђељске речи и посленик на њиви Господњој, јеромонах Николај, оправдаће своје призвање и, до априла 1919. године (са малим прекидима, због пастирске службе у отаџбини), испунити поверену му мисију „успешно радећи за Србију”.⁸¹ Његове пламене беседе – лична карта малог, јуначког народа, који је увек био на бранику хришћанске Европе – нарочито ће одјекнути у Лондону. Пред Видовдан 1916. године, архиепископ кентерберијски, лорд Рандал, наложио је свим црквама у својој јурисдикцији да се овај велики празник Срба обележи као српски дан. Јеромонах Николај беседи у велелепној катедрали Св. Павла у Лондону, која се сматрала архитектонским чудом, као први

⁷⁴ Др Никола Велимировић, један од стипендиста краља Петра I Карађорђевића (докторира теологију у Берну, а филозофију у Оксфорду) на постригу, 1909. године, добија име Николај. У току исте године, рукоположен је за јеромонаха, стиче докторат из теологије у Петрограду, где ће се и утврдити у Православљу, и постаје наставник београдске Богословије. Полиглот и врсни интелектуалац, пише, путује по Србији и плени својим проповедима. За заслуге у духовном и националном буђењу српске омладине одликован је од државе, 1912. године, Орденом Светог Саве IV реда. У Великом рату, од првог дана мобилизације у Београду, истиче се као добровољац са крстом у руци: благосиља, духовно руководи и укрепљује ратнике у првим борбеним редовима. Убрзо започиње своју доживотну пастирску, православну, али и патриотску и мировну мисију у Енглеској и Америци (у интервалима између држи епископску столицу у Жичи и Охриду), због чега ће допасти нацистичког логора Дахау и бити проглашен за издајника и непријатеља српског народа од нове комунистичке власти. Земаљски животи и духовнички пут завршиће, не крочивши више на тло своје родне земље, у савезничкој Америци. Срби и читав православни свет прослављају га као светитеља. Мошти Светог Владике пренете су из манастира Светог Саве у Либертвилу, 1991. године, у његово родно село, ваљевски Лелић, где и данас почивају. Свеправославни златоустни беседник, највећи Србин после Светога Саве, аутор је постхумно публикованих сабраних дела у дванаест томова, од преко две хиљаде страна (чланака, беседа, стихова, духовне, историјске и молитвене речи). Издавана су од 1976. године, заслугом тадашњег западноевропског Владике Лаврентија. Део његове рукописне заоставштине објављиваће, у часопису „Свети кнез Лазар”, од 1993. године, Епископ рашко-призренски Артемије. Остали необјављени текстови чекају своје време.

⁷⁵ Љ. Ранковић, н. д., 48.

⁷⁶ Исто, 43.

⁷⁷ Исто, 53.

⁷⁸ Исто.

⁷⁹ Исто, 54.

⁸⁰ Исто.

⁸¹ А. Т. Р., „Николај Жички Велимировић”, у: Енциклопедија Православља, том 2 (гл. ур. Д. М. Калезић), Београд 2002, 1322.

неангликански свештеник: „Храмом су се проламали уздаси и гласни јецаји”⁸² док је монах у скромној одежди, са места за проповед, беседио о страдању „једне мале земље са Балкана, у којој има један храм, и већи, и лепши, и вреднији, и светији од овога!”⁸³ Говорник је показао окупљенима, (који су, на челу са енглеским краљем, Џорџом VI, испунили храм до последњег места) слику нишке Ћеле Куле,⁸⁴ симбол жртвовања српских ратника, бранилаца крстосне Европе од најезде иноверних. Резултат је била значајна материјална помоћ енглеског народа Србији и обећање енглеског монарха (изговорено у катедрали, истога дана) да „Енглеска неће вратити мач у корице док Србија не буде слободна.”⁸⁵

Мисија Николаја Велимировића називана је српском трећом армијом,⁸⁶ која је снагом речи и оружја храбро војевала у Великом рату и подизала углед Срба у свету.

У граду „светлих традиција”⁸⁷ Оснивачкој свечаности, приређеној приликом отварања нишког универзитета, 1965. године, присуствовао је и наш једини нобеловац, Иво Андрић (1892–1975). „Централни догађај био је разговор Андрића у Ректорату”⁸⁸ са првим ректором нишког универзитета, др Бранимиром Јанковићем, који га је упознао са радом и организацијом ове високошколске установе...”⁸⁹ Након пријема у згради Универзитета, Иво Андрић ће, на студентском митингу (на летњој позорници у Тврђави), пред око четири хиљаде нишких студената, одржати говор. На крају свога говора, прослављени писац пожелео је младима, њиховим „наставницима и Универзитету да из њега дуго, у миру и напретку, излазе срећни, здрави нараштаји слободоумних и слободних, стваралачких и човечних људи...”⁹⁰ Три године касније, у склопу вишедневног обилажења значајних нишких културно-образовних установа и привредних субјеката, Андрић ће поново посетити универзитетски центар на југу Србије и његово седиште.

* * *

Презентоване приче о згради Бановине, најпознатијем историјском објекту

⁸² Љ. Ранковић, н. д., 69.

⁸³ Исто, 68.

⁸⁴ „Кула коју су за опомену Србима сазидали Турци од лобања палих Срба устаника у борби на Цегру 1809.” Види цитат у: „Ћеле Кула”, у: Мала енциклопедија, том 3 (ред. Б. Благојевић), Београд 1978, 441.

⁸⁵ Љ. Ранковић, н. д., 69.

⁸⁶ Војсковође енглеске армије и британски министар војни, Дејвид Лојд Џорџ (1863–1945), називали су, уз српску и савезничку војску, мисију оца Николаја трећом српском армијом. Резултат његовог ангажовања у Америци биле су стотине хиљада долара послате Србији, али и реална „Николајева трећа армија”: 20.000 добровољаца словенског порекла, који су се херојски борили на Солунском фронту.

⁸⁷ Андрић ће, отпочевши свој говор на свечаном отварању нишког универзитета, Ниш назвати градом „светлих традиција”. Више о томе, види: И. Андрић, [Говор на студентском митингу 15. октобра], у: Универзитет у Нишу: свечано отварање универзитета 13., 14., 15. и 16. октобра 1965. године, ур., Н. Дамјановић, Ниш 1966, 68–73.

⁸⁸ Посета Ректорату и говор на митингу везују се за 15. октобар. Андрић је у Нишу остао још сутрадан.

⁸⁹ Ј. Младеновић, „Слике времена: Андрићеве посете Нишу 1965. и 1968. године”, Пешчаник, 4, Ниш 2006, 169.

⁹⁰ И. Андрић, [Говор на студентском митингу 15. октобра], у: Универзитет у Нишу: свечано отварање универзитета 13., 14., 15. и 16. октобра 1965. године, Ниш 1966, 73.

југоисточне Србије, представљају одабране сегменте недовршеног мозаика историографије о овоме здању, грађу за његову будућу повесницу.

Закључак

Круну широког програмског распона активности Универзитетске библиотеке „Никола Тесла” у Нишу представља перманентна одређеност за истраживање, чување и промовисање историјског наслеђа града Ниша, а нарочито за историју зграде у којој се налази. Одређујући се за овакве садржаје у креирању тема за едукацију и презентовање, ова просветно-васпитна установа поставила је обрасце за образовање и информисање, помажући нарочито младим нараштајима да боље сагледају или упознају сопствени идентитет. Инкорпорираност оваквих едукативних програма у наставно-научне процесе, као експресија неговања непролазних вредности једне заједнице, државе, или једнога народа, јесте и добра мера против колективног заборавља.

Извори

Архив Универзитетске библиотеке „Никола Тесла“ Ниш, неинвентарисана грађа. Новаковић, Владимир. Моја лепа Србија: архитектонски драгуљи Србије. 2021. <https://www.youtube.com/watch?v=9aKqmlGLDZw>

Литература

- Андрејевић, Борислав. Споменици Ниша: заштићена културна добра од изузетног и великог значаја. Ниш 2001.
- Андрић, Иво. [Говор на студенском митингу 15. октобра]. У: Универзитет у Нишу: свечано отварање универзитета 13., 14., 15. и 16. октобра 1965. године. Ур., Никола Дамјановић. Ниш 1966. 68–73.
- Војиновић, Милорад. „Зграда Универзитета у Нишу”. Саопштења, 20/21, Ниш 1988/89, 285–297.
- Вранеш, Александра. „Библиотеке и српска културна дипломатија”. У: Културна дипломатија и библиотеке. Књ. 3. Ур., Александра Вранеш, Љиљана Марковић. Београд 2013. 23–59.
- Глигоријевић, Бранислав. Краљ Александар Карађорђевић у ратовима за национално ослобођење. Београд 2002.
- Глишић, Јелена. Задовољство је у давању: из историје Универзитетске библиотеке „Никола Тесла” у Нишу. Ниш 2017.
- Иста. Са писцем кроз време: Бора Станковић поново у Нишу: каталог изложбе. Ниш 2016.
- Динчић, Александар и Бојана Симовић. „Есад-паша у Нишу и поход у Северну Албанију”. У: Ниш у ратном дневнику министра војног деветсто петнаесте. Ниш 2015. 63–81.
- Ђурић, Ђорђе. „Политичка делатност Јована Жујовића за време ослободилачких ратова 1912–1918: прилог проучавању историје српске научне елите”. Зборник Матице српске за историју, 65–66, Нови Сад 2002, 69–101.
- Живковић, Зоран Б. Универзитетска библиотека „НиколаТесла”: 1967–2017.: историја развоја и опремања библиотечког простора: грађа за историју: [рукопис]. Ниш 2017.
- Јаблановић, Катарина. „Реч уредника”. У: Библиотеке у културном животу Србије. Ур., Катарина Јаблановић. Краљево 2018. 5–9.
- Јанковић, Бобан, Душан Андрејевић и Никола Арсић, Ниш ратна престоница 1914–1915 : каталог изложбе, Ниш 2014.
- Јанковић, Бобан. „Ниш у Првом светском рату – окупација 1915. године”. Пешчаник, 8, Ниш 2010, 66–83.
- Јанчић, Снежана. Универзитетска библиотека „Никола Тесла” у Нишу: првих педесет година: 1967–2017. Ниш 2017.
- Јевтић, Милош. „Видосав Петровић”. У: Библиотекари. Књ. 1. Прир., Милош Јевтић. Београд 1998. 363–399.
- Каниц, Феликс. Србија, земља и становништво. Књ. 2. Београд 1985.
- Маринковић, Горан. Зграда Универзитета у Нишу: библиографија. Ниш 2015.
- Исти. Педесет година Универзитета у Нишу. Ниш 2015.

- Милосављевић, Душан. „Осамдесет година од оснивања бановина у Краљевини Југославији – Јеремија Живановић други пут међу Нишлијама”. Пешчаник, 8, Ниш 2010, 85–91.
- Младеновић, Јован. „Слике времена: Андрићеве посете Нишу 1965. и 1968. године”. Пешчаник, 4, Ниш 2006, 167–175.
- Ненезић, Снежана. „Културна баштина: наша прошлост, садашњост и будућност”. У: Културна дипломатија и библиотеке. Књ. 3. Ур., Александра Вранеш, Љиљана Марковић. Београд 2013. 315–332.
- Перуновић, Невенка. „Библиотека Универзитета у Нишу”. У: Десет година Универзитета у Нишу. [Ур., Милутин Живковић]. Ниш 1975. 75–76.
- Протић, Стојан. „Влада у Нишу 1914–15.” У: Ниш – друга престоница: записи из политичке историје Србије. Стојан Протић. Ниш 2000. 145–172.
- Пуле, Анри. „Мали град”. У: Ниш у делима путописаца: од IV до XX века. Прир. и ур., Видосав Петровић. Ниш 2001. 72.
- Р., А. Т. „Николај Жички Велимировић”. У: Енциклопедија Православља. Том 2 (гл. ур. Димитрије М. Калезић). Београд 2002. 1321–1323.
- Рајс, Родолф Арчибалд. Шта сам видео и проживео у великим данима: саопштења једнога пријатеља из тешких времена. Београд 1928.
- Ранковић, Љубомир. Свети Владика Николај: живот и дело. Шабац 2013.
- Ристић, Иван. „Југословенско-бугарска конференција у Нишу 1923. године (Нишки споразум)”. Архив, 1/2, Београд 2017, 48–63.
- Спасић, Александра. Очима других: библиографија чланака и текстова о Универзитетској библиотеци „Никола Тесла”: 1967–2017. Ниш 2017.
- Стаменковић, Ђорђе. „Помоћ руског цара Србији”. У: Кључ Старе Србије: нишке историјске занимљивости из два века. Ђорђе Стаменковић. Ниш 1997. 46–47.
- Трубецки, Григорије Николајевич. Рат на Балкану 1914–1917. и руска дипломатија. Београд 1994.
- „Ђеле Кула”. У: Мала енциклопедија. Том 3 (ред. Б. Благојевић), Београд 1978, 441.

Jelena Glišić, Senior Librarian
University Library „Nikola Tesla“ Niš
jelena.glisic@ni.ac.rs

Summary

LIBRARIANS AS RESEARCHERS AND CUSTODIANS OF CULTURAL AND HISTORICAL HERITAGE: MATERIALS FOR THE HISTORY OF THE BUILDING OF THE UNIVERSITY OF NIŠ

The University Library of „Nikola Tesla“ has become an outstanding referential and information centre, not only for academic, but also for the whole local community, within which it has been conducting its rich cultural and educational activities for more than fifty years.

The search for reliable historical resources as well as a wish to present the historical documents in words and pictures, with the priority given to the records uncovering the turbulent history of the city of Niš, have occupied a significant part of socio-cultural activities of the library and in this way has placed itself where it actually belongs, among the greatest contributors to the city.

The main topic of this study, recognizable in many years of devoted work by the library staff members being involved in outlining and introducing the library`s cultural and educational content is the recorded history on the edifice of the University of Niš (the place where, among others, the University library is located), a renowned historical building that is known under the name of Banovina up to present days.

This study is dedicated to the distinguished librarians of the University Library of „Nikola Tesla“ in Niš, who, by exploring both national and local historiographies, meticulously classified and presented through documented stories afterwards, the valuable historical documents to the city of Niš and this library, and by their own example, encouraged younger colleagues into new research undertakings.

Keywords: *libraries, librarians, cultural and historic heritage, culture and education field, Morava banovina, the District administration palace, the University of Niš edifice.*

Срђан Томић,
srdjanmtomic@gmail.com

УДК 796.332:061.2(497.11 Ниш)“1926/1944“

Оригинални стручни рад
Примљено: 14. 1. 2021.
Прихваћено: 1. 9. 2021.

ni {ki sport-klub >gra|anski< (1926–1944) - kroz {tampu -

Апстракт: Нишки спорт-клуб „Грађански” формиран је 1926. године, а окупљао је младе људе посвећене фудбалу, трговцима и чиновницима који су се посветили једној идеји, да источни део Ниша („Стамбол капија”) има спортски колектив који ће бити противтежа нешто старијим клубовима „Синђелићу” и „Победи”. „Грађански” је успео да се тридесетих година прошлог века, кроз утакмице у Моравској жупи и Нишком лоптачком подсавезу, домогне такмичења за првенство тадашње југословенске државе и постане један од препознатљивих симбола спортског Ниша од 1926. до 1944. године.

Кључне речи: Грађански, фудбал, Ниш, Стамбол-капија, Моравска жупа, Нишки лоптачки подсавез.



На релацији преци-потомци догодио се некакав лом, који је прекинуо нит између прошлости и садашњости. Тај нас је порив и нагнао да се латимо посла „скидања прашине” са сопствене заборавности. Ово је прича из прве половине минулог, двадесетог столећа, а тиче се некадашњег нишког спортског (фудбалског) клуба „Грађански”, који је своје трајање везао за период између 1926. и 1944. године. То своје постојање посветио је младим људима окренутим фудбалу, неким трговцима, занатлијама, радницима и чиновницима из Ниша, који су своју енергију удахнули у живот поменутог спортског феномена.

ФК „Грађански” – најранији период (1926–1931)

Први помен „Грађанског”, који срећемо у једној од четири нишке фудбалске монографије, везује се за 18. април 1926. године и дуел нишких тимова „Синђелић” и „Грађански”.¹ „Грађански” је у овом сусрету изгубио са 1:0. Реч је о утакмици која је одиграна за назив првака Нишког лоптачког подсавеза, мада подсавез у том тренутку није постојао. Вероватно се ради о квалификационој утакмици за улазак „Грађанског” у легалне фудбалске форуме, каква је у том моменту била Заједничка спортска управа у Нишу.

„По продорима, успелим нападима, прецизним додавањима и повезаном

¹ Ђ. Стаменковић, ФК Синђелић : 1918–1968, Ниш 1972, 35–36.

игром, почетак утакмице припао је "Синђелићу", али у томе није заостајала ни екипа "Грађанског", тако да се лопта брзо преносила са једног краја игралишта на други.² Међутим и овај сусрет, као и многи мечеви у каснијој историји фудбала, показали су да „најважнија споредна ствар на свету” има поред олимпијске и витешке стране и наличје своје медаље. Наиме, „У тридесетом минути другог полувремена судија је досудио корнер у корист "Синђелића". После изведеног корнера пред голом "Грађанског" настала је гужва: играчи "белих" искористили су то и постигли победоносни гол. "Грађански" је протествовао јер је Ђорђевић (стрелац победоносног поготка) фаулирао десну полутку "Грађанског", па је то био повод за оно најнемилије на игралишту. Избила је незапамћена туча. Навијачи оба тима ушли су у терен, помешали се са играчима, па се није знало ко је кога чиме ударао. Већи број дежурних полицајаца је интервенисао. Навијачи су били принуђени да напусте терен. Судија је морао главне виновнике ове туче да казни најстрожом казном – искључењем два играча "Синђелића" и једног из екипе "Грађанског".³

Даље, трагове о постојању „Грађанског” и његовом учешћу у фудбалској свакодневици у граду на Нишави налазимо у документацији нишког Историјског архива. У листу „Спортист” од 24. априла 1927. године појављује се чланак у коме се говори о спортском животу у Нишу.⁴ „Ниш се прима улоге коју му положај Ниша намеће. Сматра се нормалним што се у граду појавио и четврти клуб Ниша "Југославија".⁵ Ово је последица нових спортских прилика у тадашњем Нишу. „Веће интересовање за спорт у овој години и појава Југославије, охрабрили су извесне спортисте да се појаве са петим клубом: Грађански. Организовање Грађанског почело је кад и Југославија, тј. у прошлој години.”⁶ Практично, први новински чланак из 1926. године, отклања све сумње о настанку и активном учешћу у спортском животу Ниша и Србије, клуба под називом „Грађански”.

Прву међуградску утакмицу, фудбалери „Грађанског” одиграли су у Краљеву са тамошњим „Ибром”. Међутим, „Грађански” се вратио из града на Ибру у Ниш, тог 2. октобра 1926. године, са пуном мрежом голова. Било је 6:0 за „Ибар”.⁷

„Један део спортских радника из Ниша уткао је себе у историју клуба, који је трајао осамнаест година. У 1929. години, на пример, према писању старијих нишких хроничара, Грађански” је одржао другу редовну скупштину. „Тада је за председника изабран Драгутин Главички⁸, књијар, за потпредседнике су избрани Душан Јовановић, кафеџија и Петар Динић, ревизор новинар. Тада је за капитена клуба (тренера) изабран Миле Динић, а за капитена Добрица Станковић.”⁹

Нишко, тачније првенство Моравске жупе било је неизвесно. Нишка „Победа” је успела да прва стигне на циљ, а победом над „Грађанским” од 3:1,

² Ђ. Стаменковић, ФК Синђелић : 1918–1968, Ниш 1972, 36.

³ Исто.

⁴ М. Илић, Железничар – Ниш : 1928–1995, Ниш 1995, 24.

⁵ ИАН, Збирка VARIA бр. 191, Фудбалске утакмице у Нишу 1926–1952.

⁶ М. Илић, н. д., 24.

⁷ ИАН, VARIA бр. 191.

⁸ Драгутин Главички, власник штампарије „Напредак” у Нишу, књијар и типографски радник из Ниша. Више у: Драгољуб Ж. Мирчетић, Нишка књига : 1883–1941, Ниш 1973, 199.

⁹ М. Илић, н. д., 24–25.

још једном доказала да је успешнија од „Грађанског”.¹⁰ Међутим, према другом извору „Грађански” је био првак Ниша, тј. Моравске жупе за 1929/30. годину, јер је освојио бод више у односу на „Победу”.

Прилог бр. 1.

Табела:

1	Грађански	7	5	2	0	22:5	12
2	Победа	7	5	1	1	12:5	11
3	Синђелић	7	4	0	3	22:8	8
4	Југославија	7	3	2	2	9: 6	8
5	Графичар	7	3	2	2	13: 9	8
6	Железничар	7	2	2	3	14: 6	6
7	Трговачки помоћник	7	1	0	6	5:23	2
8	Чегар	7	0	1	6	4:30	0 ¹¹

Крајем јула, тачније 29. 7. 1930. године, одржана је конференција нишких клубова. Београдски лоптачки подсавез (БЛП) и Југословенски ногометни савез (ЈНС) искључили су нишку „Победу” из такмичења за пехар Југословенског ногометног савеза (ЈНС-а).¹² „Конференција је била преко очекивања посећена... Говорници су најпре осудили поступак учињен са "Победом" па су затим истицали потребу за оснивања потсавеза. С обзиром на положај Ниша и потребе спорта у нишкој околини, говорници су тражили да сви клубови буду једнодушни у овом захтеву.” Одлучност нишких фудбалских клубова преточена је у нишку спортску резолуцију. Тим документом клубови су тражили: „Сазивање ванредне скупштине ЈНС-а и оснивање Нишког лоптачког потсавеза. Најзад, оштро је осуђен поступак БЛП-а ЈНС-а.”¹³ Овај гест нишких клубова демантовао је нека ранија писања централне штампе, да фудбалски посленици у Нишу не могу да се сложе. Писање листа „Правда” од 7. августа 1930, управо потврђује, преко потребну, сложеност клубова у Нишу у циљу њиховог опстанка и даље афирмације фудбала и спорта у овом делу Србије.

„Грађански” 24. августа исте године, добија нову управу. Руководство клуба од тог дана радило је у овом саставу: „Председник г. Драги Главички, књијар, потпредседници г.г. Душко Јовановић, кафеџија и Петар Динић, ревизор новина, секретари: г.г. Иван Васиљев, чиновник и Емилијан Смиљковић, благајници: Бошко Вељковић, парти вођа и Михајло Милосављевић, чиновник, економ г. Јован Стојановић, опанчар, чланови управе: Светозар Стојановић, пекар, Миле Динић¹⁴, приватни чиновник, Десимир Јелић, рад. фабри. и Војислав Костић. У надзорни одбор, ушли су: Богољуб Вељковић, обућар, Милорад

¹⁰ „Победа првак Моравске жупе”, Политика, 26. мај 1930.

¹¹ М. Сијић, Фудбал у Краљевини Југославији, Александровац 2014, 217.

¹² „Са конференције спортиста у Нишу – спортисти у Нишу траже оснивање Нишког Подсавеза”, Правда, 1. август 1930.

¹³ Исто.

¹⁴ Миле Динић, приватни чиновник из Ниша, био је економ Нишког лоптачког подсавеза 1930. године. Више у: „Оснивање Нишког потсавеза – лепа изгледи новог потсавеза”, Правда, 17. децембар 1930.

Милошевић, новинар и Божидар Стојановић, бравар.”¹⁵ Ова скупштинска сесија догодила се уочи новог јесењег првенства Моравске жупе, чији је почетак био заказан за крај септембра.

Јесења сезона у нишком првенству протекла је у надмоћи „Грађанског” у односу на остале клубове. Првак јесени забележио је ове резултате: „Грађански” – „Железничар” 5:1 (27. септембар 1930), „Грађански” – „Победа” 3:0 (19. октобар 1930), „Грађански” – „Графичар” 3:0 (26. октобар 1930), „Грађански” – „Синђелић” 3:0 (23. октобар 1930) и „Грађански” – „Југославија” 1:1 (13. новембар 1930).

Завршетак јесење полусезоне, није значио крај активности за нишке фудбалске раднике и нису заспали „зимским сном”. Уследили су разговори и договори са представницима Лесковачке жупе, али и иницијатива на највишем нивоу, у форумима Југословенског ногометног савеза, за стварање Нишког лоптачког подсавеза (НЛП). На седници представника клубова Моравске и Лесковачке жупе у Нишу, „донето је решење да се свима клубовима у држави упути проглас, у коме се тражи оснивање Нишког Потсавеза. Једнодушност постоји да се оснује Нишки Потсавез са седиштем у Нишу, те у случају да скупштина Савеза не усвоји овај предлог, иступиће сви клубови поменутих жупа из чланства Ј.Н.С.”¹⁶

Средином последњег месеца у 1930. години, тачније у недељу 14. децембра, у Београду су се састали чланови скупштине Југословенског ногометног савеза (ЈНС). За клубове у Нишу, овај догађај био је од изузетне важности, јер је једна од тачака, у не баш малом дневном реду, била усмерена ка оснивању Нишког лоптачког подсавеза. Наиме, „делегати Ниша и представник зетских клубова, г. Латковић, професор, умолили су скупштину да одобри оснивање Нишког и Зетског потсавеза. Они нису ни стигли да образложе своја гледишта, јер их је г. Ружић у томе спречио, предложивши скупштини да се оснивање обају потсавеза аklamацијом прими што је и учињено. Према томе и Ниш и Цетиње добијају своје потсавезе с тим да у року од три месеца изврше своје конституисање и одреде територијалну надлежност и да нови потсавези за годину дана буду привремени.”¹⁷ Настанку Подсавеза, претходиле су припреме да се најпре, створи амбијент у Моравској жупи, да у Нишу буде десет клубова („Синђелић”, „Победа”, „Грађански”, „Југославија”, „Чегар”, „Трговачки помоћник”, „Железничар”, „Графичар”, „Омладинац” и „Јединство”). Циљ је остварен а „заједничка спортска управа Моравске жупе која у својој средини има све агилне објективне и напредне спортске раднике, успела је да за кратко време успостави нормалан ток рада и уздигне спортски Ниш на завидни ниво.”¹⁸ Леовић, Бањац, Поповић, Димић, Стефановић, Бојацић, Смиљанић, Ерменц и други велики ентузијастички фудбалског Ниша, чинили су све да се Ниш са широм околином у фудбалском смислу, организационо ојача, што би као крајњу последицу имало стварање нових клубова и квалитетнија такмичења на тлу будућег подсавеза. „Лобирање” пред саму скупштинску седницу у Београду са представницима Београдског лоптачког подсавеза, био је нужан чин у настанку

¹⁵ „Нова управа Нишког спорт-клуба „Грађански””, Политика, 4. септембар 1930.

¹⁶ „Конференција спортиста у Нишу – Пред скупштину Ј.Н.С-а”, Правда, 5. децембар 1930.

¹⁷ „„Нови Потсавези” – Основани су Нишки и зетски Потсавез”, Време, 16. децембар 1930.

¹⁸ „Оснивање Нишког потсавеза – лепа изгледи новог потсавеза”, Правда, 17. децембар 1930.

НЛП-а. Оно је уродило плодом. Испоставило се, међутим, да је на самој скупштинској седници све прошло без велике халабуке. Нишки спортски посленици остварили су толико жељени циљ. „Грађански” је у управи подсавеза имао представника, Милета Динића¹⁹, који је добио задужење економа.

Грађански као члан Нишког лоптачког савеза у периоду од 1931. до 1941. године

Зимска пауза, јанура и фебруар 1931. године, била је нишким фудбалским посленицима, добродошла, за обимне припреме које је требало спровести у циљу формирања Подсавеза. Лист „Правда”, која помно прати збивања у Нишу у том периоду, скреће пажњу читаоцима, већ 3. јануара, да се обављају „велике припреме око конституирајуће скупштине нишког потсавеза.”²⁰ Све је даље текло својим током, а штампа, „додаје гас” нишким фудбалским посленицима да истрају у својим намерама. Тако, „Управни одбор Савеза (Југословенски ногометни савез) сазвао је конституирајућу скупштину нишког потсавеза за 8. март.”²¹ Тог 8. марта 1931. године окупили су се представници клубова са подручја данашње источне и југоисточне Србије, делегирани од клубова који су сачињавали Нишавску, Лесковачку, Крушевачку, Тимочку, Крајинску и Нишку жупу. „У сали "Руског цара" одржана је скупштина спортских клубова за образовање Нишког лоптачког потсавеза. Скупштини су присуствовали делегат савеза г. Др Спасовић, познати спортиста и, као гост, г. Јован Ружић из Београда. На скупштини је заступано осам клубова из Ниша и дванаест клубова из унутрашњости са 40 делегата.”²²

У вези са „Грађанским” и осталим нишким клубовима „испуњене су жеље поборника за успостављање овог подсавеза. Оснивањем новог подсавеза Ниш је постао спортски центар, што потпуно заслужује бројем клубова и агилним спортским радницима. Све је учињено у погледу увођења Подсавеза у живот, али све то не значи да ће исти испунити наде које се у њега полажу. Неспорно је да су у управу ушли енергични и способни спортски радници, који ће радити и трудити се да Нишки подсавез ставе у ред напреднијих и бољих. „После скупштине, која је протекла у спортском тону у донела жељене резултате, поставља се питање какав ће бити ред у новом потсавезу. Сви су услови испуњени за успешно деловање Потсавеза, а да исти остваре наде, које се у њега полажу, потребна је слога и солидарност у раду Управе. Уверени смо да ће сви озбиљно схватити озбиљност потсавеза и прионути на посао, како би Нишки потсавез још у свему почетку био постављен на солидну основу и обезбеђена добра будућност. Рад – успех !”²³

На срећу пријатеља фудбалског спорта, централна штампа испратила је те 1931. године, кроз кратке вести све утакмице нишког „Грађанског” у пролећном делу такмичења нишког првог разреда. Таксативно, резултати су овако изгледали: „Грађански” – „Железничар” 1:1 (26. април 1931), „Грађански” – „Графичар” 4:0 (17. мај 1931), „Победа” – „Грађански” 2:2 (7. јун 1931),²⁴ „Грађански” –

¹⁹ „Оснивање Нишког потсавеза – лепа изгледа новог потсавеза”, Правда, 17. децембар 1930.

²⁰ „Интересантне спортске вести”, Правда, 3. јануар 1931.

²¹ „Пред оснивањем Нишког потсавеза – Границе новог потсавеза”, Правда, 8. фебруар 1931.

²² „Оснивачка скупштина Нишког ногометног потсавеза”, Политика, 9. март 1931.

²³ „Изгледа Нишког потсавеза – Сложан рад води успеху”, Правда, 12. март 1931.

²⁴ М. Сијић, н. д., 218.

„Југославија” 4:2²⁵ (21. јун 1931) и „Синђелић” – „Грађански” 0:0 (28. јун 1931).²⁶

Прилог бр. 2.

Табела:

1	Грађански	10	7	1	2	27:6	15
2	Синђелић	10	6	1	3	16:11	13
3	Победа	10	6	1	3	31:13	13
4	Железничар	10	4	2	4	16:17	10
5	Југославија	10	2	1	7	9:20	5
6	Графичар	10	2	0	8	6:38	4 ²⁷

Пре него што је ова табела постала стварност, „Грађански” се пео степеник по степеник. Пре тога, састали су се, 19. априла, чланови скупштине „Грађанског”. Том приликом изабрана је нова управа: „председник г. Милорад Стајић, потпредседници г. Васа Буква и Д. Јовановић, секретари г.г. Михајло Милосављевић и В. Николић, благајник Божидар Вељковић, чланови управе: г. г В. Димић, С. Петровић, М. Леоновић, Бранислав Аранђеловић и Г. Мојић.”²⁸ Уследио је потом, важан дуел и реми који је отворио „Грађанском” пут до врха, 26. априла, играли су првенствену утакмицу „Грађански” и „Железничар”. „Публике је било врло много. Игра је била доста жива и за прво полувреме "Грађански" води са 1:0 и поред јаког отпора и продирања "Железничара". У другом полувремену "Железничар" је прибранији и после тридесет минута изједначује резултат. "Грађански" остаје са девет играча. Резултат је остао 1:1. Судио је г. Веселиновић.”²⁹

У касну јесен исте 1931. године, „Грађански” је организовао један леп фудбалски празник. Наиме, тог 6. децембра, у Нишу је гостовала новосадска „Војводина”. „Грађански” се добро припремио за велико искушење. Иако је меч био пријатељског карактера, „севале су варнице”, данашњим спортским жаргоном речено. „Грађански” је извојевао победу над „Војводином” од 2:0. „Војводина” је врло лепо и фер играла. Она је изгубила битку, јер је њен напад био неодлучан. "Грађански" је играо корисније. Заслужена победа.”³⁰ Важно је истаћи и ово: „Домаћи су поставили овај тим: Павловић, Живковић, Николић, Стефановић (Богдановић), Љубомировић, Величковић, Стаменковић, Данић, Нешковић, Стојановић и Ристић.”³¹ У неколико реченица овај занимљив сусрет, могао би се овако да се опише: „У 15. минути домаћи лепом комбинацијом долазе пред гол гостију, али лопта се одбија од стативе. У 40 минути велика гужва пред голом "Војводине". Бек Живић руком штопује лопту, судија свира пенал, који Нешковић сигурно пуца у гол. 1:0 за "Грађански". У другом полувремену гости су од почетка надмоћнији. Изласком левог халфа Стефановића "Грађански" знатно слаби.

²⁵ „Првенство у Нишу”, Политика. 22. јун 1931., „Утакмице у Нишу”, Време, 29. јун 1931.

²⁶ М. Сијић, н. д., 218.

²⁷ Исто.

²⁸ „Скупштина С. К. "Грађанског" у Нишу”, Политика, 25. април 1931.

²⁹ „Из унутрашности”, Политика, 27. април 1931.

³⁰ „Утакмице у унутрашности”, Правда, 8. децембар 1931.

³¹ „"Грађански" (Ниш) – "Војводина" (Нови сад) 2:0 (1:0)”, Политика, 7. децембар 1931.

Богдановић је слаб према десном крилу гостију Немету, који води све навале "Војводине"... "Грађански" игра кроз трио. Нешковић додаје Ристићу и овај оштро пуца на гол. Бек Живић притрчава да задржи лопту, лопта му се одбија од ноге и улази у гол 2:0 за "Грађански". Резултат остаје до краја непромењен. Гости су изгубили и поред извесне надмоћности нарочито у другом полувремену. Судио је г. М. Петровић."³²

Најуспешнији период (1933–1935)

Као другопласирани клуб у првенству Нишког лоптачког подсавеза, у 1933. години, „Грађански” учествује у борби за назив првака Јужног купа, што је било у рангу такмичења за првенство Србије. Након тешких борби са првацима Скопског и Крагујевачког подсавеза, Грађански постаје првак Јужног купа и стиче право да се такмичи за улазак у националу лигу.³³ То надметање је представљало предтакмичење за најквалитетнији ранг у држави у том моменту. „У квалификацијама доспева до финала, али ту губи, како кажу несрећно.”³⁴ Што се хронолошког реда утакмица, у недељу 13. августа, када је реч о такмичењу за Јужни куп, у Нишу су се састали: „Грађански” – „Шумадија” из Крагујевца, у Прилепу: „Југославија” – „Цар Лазар” (Крушевац) и у Параћину: „Јединство” – С.С.К. (Скопље).³⁵ Реванш сусрети су на програму седам дана касније: „Грађански” је, у Нишу, забележио победу од 2:1 (1:1) над крагујевачком „Шумадијом”, а „Шумадија” је 20. августа, у Крагујевцу дочекала тим „Грађанског”. Било је нерешено 2:2 (1:1).³⁶ „Грађански” и „Цар Лазар” из Крушевца, састали су се у оквиру другог круга квалификација такмичења за Јужни куп. Било је 3:2 (1:1) у корист „зелених” са „Стамбол капије”.³⁷ У другој утакмици, одиграној 3. септембра у Крушевцу, било је нерешено 0:0.³⁸ У трећем кругу квалификација, надметали су се „Грађански” из Ниша и параћинско „Јединство”. У утакмици одиграној 17. септембра, „Грађански” је цело време био надмоћан и победио је са 3:1(0:0).³⁹ „Грађанском” је остао још корак до циља. Била му је потребна победа од 1:0 или било који нерешен исход. Одиграли су „зелени” у одлучујућој утакмици, у великом стилу, тог 24. септембра и забележили победу у Параћину од 2:0.⁴⁰

Уследиле су, у октобру, утакмице за национално првенство, а оно је подразумевало надметање победника са одређених регионалних територија, са простора три подсавеза, а најуспешнији из тих борби, пласирао се у националну лигу ЈНС-а.

Већ у недељу 8. октобра, пред нишком публиком састали су се „Грађански” и сарајевски „САШК”. „Грађански” је овај сусрет решио у своју корист 4:0.

³² „Грађански” (Ниш) – „Војводина” (Нови сад) 2:0 (1:0)”, Политика, 7. децембар 1931.

³³ М. Илић, н. д., 26.

³⁴ Исто.

³⁵ „Заслужен успех нишког „Грађанског””, Правда, 15. август 1933.

³⁶ „Успех Грађанског у Крагујевцу”, Нишке новине, 27. август 1933.

³⁷ „За Јужни куп”, Време, 29. август 1933.

³⁸ „Квалификационе игре за Националну лигу”, Правда, 5. септембар 1933.

³⁹ „Утамице унутрашњости – „Грађански” – „Јединство” 3:1”, Правда, 19. септембар 1933.

⁴⁰ „Грађански – Јединство (Параћин) 3:1”, Нишке новине, 24. септембар 1933.

„Мрежотреситељи”: Ристић 1', Нешковић 22' и Стаменковић 30' и 43”⁴¹. На ред је дошао реванш, који је био заказан за 15. октобар у Сарајеву. Утакмица се „после врло оштре и сурове игре завршила са 2:0 у корист САШК-а”⁴².

Наредни дуел био је са земунском „Спартом”, а за нишке „зелене” („Грађански”) била је то непремостива препрека. Изгубили су са 3:2, у Земуну, а у Нишу резултатом 2:0.⁴³ Био је то крај свим надањима и илузијама.

У наредној 1934. години, после успеха у првенству НЛП-а, „зелени” са „Стамбол капије”, са више сигурности и самопоуздања, кренули су у нове изазове у оквиру Друге групе за првенство Југославије. Међутим, старт није био успешан. Већ 15. јула, скопљански „С.С.К.” гостовао је у Нишу, у оквиру 1. кола првенства Југославије и забележио победу од 1:0.⁴⁴ Настављено је такмичење у оквиру југословенског првенства и „БАСК” је 22. јула у Београду, од „Грађанског” направио „тесто за колаче”⁴⁵, резултат је био 7:1 (5:0). Међутим, 12. августа и срећа се осмехнула „Грађанском”. „Грађански” је био бољи од београдског „БАСК”-а, са 2:1.⁴⁶ Уследио је сусрет чији је исход вратио тим „Грађанског” у живот. Тог 19. августа, одигран је дуел са земунском „Спартом”, а нишку публику обрадовала је победа „Грађанског” од 4:2 (1:1).⁴⁷

„Зелени” су се вратили себи и својој игри, уверивши спортску јавност, да амбиције које су гајили пре почетка такмичења нису пуко слово на папиру, ни списак лепих жеља. Да је то стварно тако, потврдио је, 26. августа, успех „Грађанског” у Скопљу, у сусрету са „С.С.К.”-ом, решио је у своју корист са 3:1 (1:1).⁴⁸ До краја такмичења у националном првенству „Грађанском” су остале утакмице са крагујевачким „Радничким” у Нишу и „Спартом” у Земуну. Тог 9. септембра, „Раднички” је савладан од „Грађанског” са 3:1 (2:0).⁴⁹ Ако је 19. августа, на утакмици са „Спартом” из Земуна било три хиљаде посетилаца, онда је сусрет између нишког „Грађанског” и крагујевачког „Радничког”, превазишао сва очекивања „зелених”, када је у питању посета публике. Према доступним извештајима, крај игралишта окупило се 5000 гледалаца.⁵⁰ И на крају је остало гостовање у Земуну, а 23. септембра „Спарта” је победила тим „Грађанског” са 4:1.⁵¹

И у 1935. години, „зелени” са „Стамбол капије” поновили су успех у нишком првенству и изборили место међу клубовима, који су кроз квалификације тражили позицију у најелитнијем друштву ондашње краљевине. „Грађански” је стартовао победом, над старим ривалом, крагујевачким „Радничким” од 2:1

⁴¹ „Још једна победа Грађанског”, Нишке новине, 22. октобар 1933.

⁴² „Грађански из Ниша је јуче у Сарајеву подлегао САШК-у”, Правда, 17. октобар 1933.

⁴³ „Спарта – Грађански 3:2 (1:1)”, Време, 23. октобар 1933., „У Нишу је земунска Спарта направила подвиг над подвизима”, Време, 30. октобар 1933.

⁴⁴ М. Сијић, н. д.,

⁴⁵ „БАСК – Грађански (Ниш) 7:1 (5:0)”, Време, 23. јул 1934., „Нишлије добиле кишу голова”, Правда, 24. јул 1934.

⁴⁶ „Пораз БАСК-а у Нишу највећа сензација јучерашњих утакмица”, Време, 13. август 1934.

⁴⁷ „Грађански је победио земунску Спарту са 4:2”, Правда, 21. августа 1934.

⁴⁸ „Победе Грађанског, Радничког и Војводине”, Правда, 28. август 1934.

⁴⁹ М. Сијић, н. д.,

⁵⁰ „Високе победе престоницких клубова у борбама за државно првенство”, Време, 24. септембар 1934.

⁵¹ М. Сијић, н. д.,

(1:0).⁵² Гостовање код београдских клубова донело је „Грађанском” два дебакла. Ипак, „овим његовим поразима тешко наћи оправдање” јер „представник Ниша у лигашком такмичењу послужио је у суботу и недељу београдским водећим клубовима („Југославија, 7:1, и „БСК” 9:0) као средство за постизање гол-диференције.”⁵³ Оба дана „овдашњи „зелени” изгубили су са таквим резултатима који нимало неће служити на част ни њима нит пак Нишу и његовом лоптачком потсавезу.”⁵⁴ У недељу 13. октобра нишки „зелени” гостовали су код вишеструког првака крагујевачког подсавеза, екипе „Радничког”. „Грађански” је поражен, чак са 6:1. Очекивало се да ће и у овом сусрету „зелени” послужити црвенима за гол-диференцију. „Југославија” је победила са 5:0.⁵⁵ Већ 27. октобра, у Скопљу су се састали „Славија” и нишки „Грађански”.⁵⁶ Иван Станковић и Данило Ђорђевић, због казни које им је изрекао ЈНС, нису могли да наступе на гостовању у граду на Вардару, али се у тим „зелених” вратио Јован Стаменковић „Јоца Џон” – нишки „Биндер”.⁵⁷ У Ниш, пред крај дана, 27. октобра, стижу добре вести. „Грађански” је одиграо нерешено, у Скопљу, са екипом „Славије” 2:2. И коначно, у недељу 3. новембра, фудбалери, управа и навијачи „Грађанског” осетили су сласт победе. У госте, тог дана, стигла им је „Славија” из Скопља, објективно најслабији тим у првој групи квалификационог такмичења за ужу, државну лигу. Резултат је био 1:0 за „Грађански”.⁵⁸ Крајем новембра, „Грађански” је утакмицом са „БСК”-ом из Београда, на свом терену, имао свој последњи наступ у ширем, квалификационом такмичењу за пласман у државну лигу. „Грађанском” је тај пласман измакао, тако рећи, већ у септембру, након тешких поразу у Београду, од „Југославије” и „БСК”-а. Тог 24. новембра, враћено је „БСК”-у „мило за драго”. Било је 1:0 за „Грађански”.⁵⁹ Међутим, на утакмици поменутих клубова дошло је до тешких инцидената, Југословенски ногометни савез, коначно је, пре средине децембра, завршио истрагу поводом туче на утакмици „Грађански” – „БСК”, која је одиграна 24. новембра у Нишу, у оквиру последњег кола квалификација за улазак у државну лигу. Реално, казне за играче оба тима и суспензија „Грађанског”, биле су логичан след ствари. „Грађански” је заиграо пред својом публиком тек 29. децембра, када му је у госте дошла „Југославија” из Београда. Резултат је био 8:2 (2:1) у корист „Југославије”.⁶⁰

Период од 1936. године до немачке окупације

У овом петогодишњем периоду, „Грађански” је у нишком првенству, остварио нешто слабије резултате у односу на време од 1933. до 1935. године. Мада је 1936. године освојио пехар министра Драгише Цветковића, Нишлије који се раних тридесетих година прошлог века укључивао у рад нишког спорт-клуба

⁵² „Грађански – Раднички 1:0”, Политика, 23. септембар 1935.

⁵³ М. Сијић, н. д., 98.

⁵⁴ „Незаслужен пораз зелених”, Нишки спорт, 16. октобар 1935.

⁵⁵ М. Сијић, н. д., 98.

⁵⁶ „Грађански у Скопљу”, Нишки спорт, 23. октобар 1935.

⁵⁷ „Јоца Џон – голгетер зелене чете”, Нишки нови лист, 21. април 1934.

⁵⁸ М. Сијић, н. д., 98.

⁵⁹ Исто.

⁶⁰ „Победа младих "Југословена" над нишким "Грађанским" 8:2 (2:1)”, Политика, 30. децембар 1935.

„Победа”. „Грађански” је 1936. тријумфовао и у лига такмичењу Нишког подсавеза, али је у квалификацијама за пласман у државну лигу, брзо посустао. У два сусрета са скопским прваком „Грађанским”, нишки „зелени” славили су у првом дуелу, пред својим навијачима, са 2:1.⁶¹ Био је то, премали капитал, да би у реванш утакмици у Скопљу, могло да се калкулише. Јер, тог 14. јуна, у Скопљу је било 4:0 за домаћи „Грађански”.⁶²

У пролеће 1937. године, крушевачки „Обилић” био је успешнији од „Грађанског” и заузео прво место на табели, што му је омогућило да се такмичи за наслов првака НЛП-а., а крајем лета „Грађански” је организовањем квалитетног турнира, обележио петнаестогодишњицу свог постојања, мада нам подаци говоре да је реч о једанаест година трајања. У јуну 1938. године, „Грађански” се позиционирао на четвртом месту табеле Нишког подсавеза, што значи да је био далеко од љуте борбе за наслов првака НЛП-а. Наредне 1939. „зелени” са Стамбол капије, остварили су нешто бољи успех у односу на претходну годину, заузевши друго место на табели подсавезног првенства НЛП-а. У јесен 1940. године, „Грађански” се грчевито борио за опстанак у нишком првенству, што говори о смени генерација у клубу.

Нишки спорт-клуб „Грађански” у окупираној Србији

Окупацију и поделу Југославије у Другом светском рату (1941. године) извршиле су немачке, италијанске, бугарске и мађарске окупационе снаге. Немачки протекторат (марионетска држава) Србија формиран је на већем делу територије касније познате као Централна Србија, источном делу Војводине (Банат) и северном делу Косова (околина Косовске Митровице). Територија Србије је била окупирана од стране немачких трупа, а постојале су прилике да се друштвени живот у Србији врати, бар делимично, у некадашње токове. Околности су у Нишу, мало по мало, омогућавале да спорт заузме своје место.

Немци су радо одлазили на утакмице.⁶³ Управо је ту био кључ будућег фудбалског рада у окупираном Нишу али и у осталим деловима Србије. Требало је тај део расположења искористити и код немачких окупационих снага пронаћи добру вољу и сагласност да се фудбал и остали спортови, инкорпорирају у саставни део живота у ратом притиснутој Србији.⁶⁴

Прва фудбалска утакмица у Нишу после пропасти старе Југославије, одиграна је 9. јуна 1941. године. Састали су се „Грађански” и „Победа”. Утакмица се завршила победом „Грађанског” са 3:0 (1:0). Најбољи играч на терену био је голман „Грађанског” Бенеш, коме је пошло за руком да одбрани и један пенал. У предигри главне утакмице састављен је комбиновани тим од резервних играча „Грађанског” и „Победе” који су савладали „Раднички” (Ниш) са 2:1. Ускоро је нишка публика могла да посматра још један дуел својих љубимаца. Овога пута, 21. јуна, састали су се „Грађански” и „Железничар”. Пред 3000 гледалаца одиграна је у Нишу утакмица између месних ривала „Грађанског” и

⁶¹ „Почетак ужег такмичења за првенство државе”, Време, 8. јун 1936.

⁶² М. Сијић, н. д., 103.

⁶³ М. Илић, н. д., 117.

⁶⁴ Ђ. Стаменковић, ФК Раднички Ниш : 1923–1973, Ниш 1973, 127.

„Железничар”. Победио је Грађански са 1:0.⁶⁵

Лист „Ново време” упознаје нас и са ранијим резултатима које су постигли нишки клубови у међусобним дуелима: „Победа” – „Синђелић” 4:0 и 6:0, „Грађански” – „Хајдук” 2:2 и 2:1, „Железничар” – „Цар Константин” 4:0 и 2:2, „Победа” – „Грађански” 3:0.⁶⁶

Остали резултати „Грађанског” из овог периода: „Грађански” – „Србија” 4:2, „Синђелић” – „Грађански” 2:1, „Грађански” – „Београд мала” 2:1.⁶⁷ Даље, „по налогу БЛП-а, НЛП је донео одлуку да организује квалификације на територији свог подсавеза за улазак у Српску лигу. Утакмице се играју по двоструком бод систему. Ниш даје два клуба („Победа”, „Цар Константин”, „Железничар”, „Хајдук”, „Синђелић” и „Грађански”), Лесковац даје један клуб („Момчило”, „Јосиф” и „Моравац”), Зајечар даје један клуба („Јединство”, „Тимок” и „Железничар”) Крушевац даје један клуб – СК Крушевац”.⁶⁸ У полуфиналу, „Грађански” се сусрео са врло расположеним тимом „Крушевца”. У Нишу је било нерешено, а у Крушевцу, дебакл „Грађанског”. Након тога, крушевачки тим је победивши нишку „Победу” (2:1 и 1:1) постао први победник такмичења Нишког лоптачког подсавеза у окупацији.⁶⁹

У литератури, која је настајала седамдесетих година прошлог века и била оптерећена идеолошким предрасудама, наилазили смо и на овакве ставове у вези са нишким фудбалским приликама и дешавањима у време немачке окупације: „Фудбалске клубове („Цар Константин”, „Синђелић”, „Грађански”, „Хајдук”, „Србија”, „Обилић”, „Нишка бања” и други) који су радили у време окупације немачка фелдкомандантура 809 и квислиншка власт користили су у организовању разних спортских такмичења у циљу одвајања омладине од актуелних питања ослободилачког рата као и за разне друге националистичке и контрареволуционарне прославе.”⁷⁰ За овакве и сличне утакмице највише се користило игралиште „Победе” које се налазило на Чаиру. Крајем јануара 1942. године срушила се кровна конструкција на трибинама игралишта „Победе” и како је у званичном извештају стајало, до рушења је дошло „под теретом снега” али није искључена могућност да је то био један вид саботаже на спортском објекту, „пошто су се немачки официри тамо виђали у друштву домаћих издајника.”⁷¹

Ипак, прихватићемо чињенице, које су истакнуте у следећем новинском чланку: „Услед великог снега који је ових дана падао, најбољи нишки фудбалски клуб Победа имао је највеће штете. Наиме, кровна дрвена конструкција трибина, која је иначе добро грађена, и која је била постављена на сигурним темељима, под теретом великог снега – срушила се. Нишка "Победа" је тиме претрпела неспорно велику штету, коју ће, у данашњим приликама тешко надокнадити. Али самим тим, и нишки фудбал осетиће, јер то је било друго игралиште са покривеним трибинама у Нишу, на коме су одиграно највише утакмица. Тако је сада Ниш остао са једним игралиштем, које има покривене трибине – а то је игралиште

⁶⁵ „Из унутрашњости”, Ново време, 22. јун 1941.

⁶⁶ „Нишка Победа има најбоље шансе да освоји првенство”, Ново време, 30. јул 1941.

⁶⁷ М. Сијић, н. д., 375–376.

⁶⁸ Исто.

⁶⁹ Исто.

⁷⁰ Ђ. Стаменковић, ФК Раднички..., 127.

⁷¹ Исто.

„Железничара”. Штета која је нанета „Победи” цени се на 40.000 динара.”⁷²

Штету су имали и фудбалери „Грађанског”, који су користили ово игралиште у појединим приликама. У новим околностима чак седам клубова требало је да одигра своје утакмице на само три терена: „Синђелића” код АТ диспанзера, „Грађанског” код Хигијенског завода и „Железничара” у чаирском парку, код железничке пруге Ниш – Димитровград.

Иначе, „игралиште „Грађанског” имало је и мале трибине, два реда, које нису биле покривене и публика се радо окупљала у том простору. Иза трибине била је просторија за писање протокола утакмице и пресвлачење судија.”⁷³

У јесен 1941. године отпочела су такмичења у оквиру НЛП у групи тимова првог разреда града Ниша. Први део такмичења завршен је јануара 1942. У такмичењу је учествовало седам нишких клубова. После огорчених борби прво место стекао је „Цар Константин” са освојених 9 бодова колико је имао и „Грађански” са слабијом гол-диференцијом.⁷⁴

Прилог бр. 3.

Табела на дан 16. јануар 1942.⁷⁵

1	„Цар Константин”	6	4	1	1	13:5	9
2	„Грађански”	6	4	1	1	14:10	9
3	„Хајдук”	6	3	1	2	9:8	7
4	„Раднички”	6	3	0	3	13:13	6
5	„Србија”	6	2	1	3	7:10	5
6	„Београд мала”	6	2	0	4	12:13	4
7	„Нишка бања”	6	1	0	5	10:19	2

Ипак, и у такмичењу за „Нишки пехар”, у току лета 1942. године, било је осцилација у игри, успона и падова, тако да је четврто место на коначној табели, реалан однос снага нишких клубова и показује право стање ствари у „Грађанском” као клубу.

У јесењем делу сезоне, такмичарске 1942/43. године, тим „Грађанског” је у нишком првенству заузео треће место, у конкуренцији осам клубова. Имао је освојених седам бодова, пет мање у односу на првака лиге, екипу „Победе”.

И у пролеће 1943. године, било је осцилација, тако да је „Грађански”, на коначној табели нишког првенства на четвртој позицији са 12 бодова, док је првопласирана „Победа” сакупила, чак 23. У новој сезони, такмичарске 1943/44. године, савезничка бомбардовања прекидала су како-тако редовна такмичења. На јесењој табели „Грађански” је са 6 бодова, заузео пето место у конкуренцији осам клубова. Пласман: „Синђелић” 13, „Србија” 10, „Победа” 10, „Железничар” 9, „Грађански” 6, „Хајдук” 3, „Цар Константин” 3 и „Обилић” 2.⁷⁶

Дошла је и 1944. година, време у коме су у јесен у Нишу престала ратна

⁷² „Срушиле су се дрвене трибине на игралишту Победе”, Ново време, 7. фебруар 1942.

⁷³ Разговор са Браниславом Станковићем, Ниш, Србија, 10. децембар 2018.

⁷⁴ Ђ. Стаменковић, ФК Раднички..., 117–118.

⁷⁵ Исто.

⁷⁶ Податке доставио Небојша Јаковљевић према: Н. Јаковљевић, Фудбалска такмичења Јужних Словена : 1873–1941, Суботица 2018.

дејства. У пролећном делу је одиграно само једно коло, а у оквиру тога, 2. априла, „Синђелић” је са 2:1 победио екипу „Грађанског.” Уследила су све чешћа савезничка бомбардовања Ниша, тако да првенство није могло да буде настављено.

Сусрет са једним од ретких сведока, фудбалских дешавања на нишким игралиштима у време немачке окупације, Браниславом Станковићем, пружа нам могућност, да сазнамо који су играчи бранили боје „Грађанског” у четири ратне године: „Прока”-голман, браћа Чортановићи, бек и халф, „Кобац”- десни бек, Ратко „Цапало”- леви бек. У халф линији били су браћа Белић – „Цома” и Витко, Стојан – Столе, железнички службеник, био је ту и „Цири” (Миодраг Јовановић), на месту бека и браћа Топаловићи, бек и полутка. У нападу су играли Јовица – десно крило, Драгутин „Тенк”- центарфор (подофицир Српске државне страже) Радовић, лева полутка, који је радио у Мостовској радионици, а на левом крилу био је Ивко Глишовић.⁷⁷

Након ослобођења Ниша, 14. октобра 1944. године, сви клубови у Нишу паузирали су свој рад. Испоставило се да активности, у смислу обнове рада, „Грађанског”, „Победе” и „Србије”/„ Југославије”, никада нису започете ни настављене. Литература из историје нишког фудбала, чији су аутори Ђорђе Стаменковић и Миладин Илић, указује на то да су рад наставили „Раднички”, „Железничар”, „Синђелић” под именом „Динамо”, а „Цар Константин” је понео назив „Слога”. Самим тим, „Грађанском” као квалитетном спортском колективу, ускраћена је прилика да се у новим условима покаже као расадник талената и окосница фудбала у граду на Нишави.

Закључак

Спорт-клуб „Грађански” за својих осамнаест година постојања (1926–1944) забележио је запажене резултате у српском фудбалу. Својим најзначајнијим резултатима оствареним између 1933. и 1935. године, три узастопне титуле у нишком првенству и првенству Подсавеза, као и борба за улазак у најелитнији ранг такмичења, говоре у прилог да је „Грађански” заслужио већу пажњу истраживача историје спорта него до сада. Генерално, историја нишких фудбалских клубова је недовољно истражена и она вапи за новим резултатима.

⁷⁷ Разговор са Браниславом Станковићем, Ниш, Србија, 10. децембар 2018.

Извори:

Историјски Архив Ниш, Збирка Varia

Листови:

Време (1930, 1931, 1936)
Политика (1930, 1931, 1935)
Правда (1930, 1931, 1934)
Нишке новине (1933)
Нишки нови лист (1934)
Нишки спорт (1935)
Ново време (1941, 1942)

Литература:

Илић, Миладин. Железничар–Ниш : 1928–1995. Ниш 1995.
Јаковљевић, Небојша. Фудбалска такмичења Јужних Словена : 1873–1941. Суботица 2018.
Мирчетић, Драгољуб. Нишка књига : 1883–1941. Ниш 1973.
Стаменковић, Ђорђе. ФК Раднички Ниш : 1923–1973, Ниш 1973.
Исти. ФК Синђелић : 1918–1968. Ниш 1972.
Сијић, Милорад. Фудбал у Краљевини Југославији. Александровац 2014.

Усмени извори

Разговор са Браниславом Станковићем, Ниш, Србија, 10. децембар 2018.

Srdan Tomić,
srdjanmtomic@gmail.com

Summary

NIŠ SPORT CLUB "GRAĐANSKI" (1926-1944) - IN THE PRESS

Niš Sports Club "Građanski" is one of the football gems that this city had and paid attention to for full eighteen years, from 1926 to 1944. To the fans of sports from that time, "Građanski" gave three consecutive championship titles in the Niš championship and the Subunion championship, as well as participation in the qualifications for the national league. The "Građanski" playground near the Pasteur Institute was a gathering place for true admirers of "the most important side things in the world". It gathered all those to whom "Građanski" as an exemplary football team was in the hearts and who dreamed their sports dreams with it. With the disappearance of "Građanski" from the sports and historical scene in 1944, a great injustice was done to the youth and true supporters of quality football in Niš.

Keywords: *Građanski, football, Niš, Istanbul Gate, Moravian Parish, Niš Ball Subunion.*

др Драган Јовашевић, редовни професор
Правни факултет, Универзитет у Нишу
jovas@prafak.ni.ac.rs

УДК 343.352(497.11)(091)

Прегледни рад
Примљено: 12. 4. 2021.
Редиговано: 23. 4. 2021.
Прихваћено: 1. 9. 2021.

istorijski razvoj krivičnih dela korupcije u srbiji*

Апстракт: *Кривична дела корупције (примање мита, давање мита) као службена кривична дела која извршавају службена лица у органима јавне власти имају дуги историјски развој. Практично, још од првих закона из времена старог века позната је појава кривичних дела корупције, као и различити начини друштвене реакције на ове облике противправног, забрањеног и кажњивог понашања. И у периоду средњег века бројни закони прописују кривичну одговорност и кажњавање за корупцију. Слична је ситуација и у Републици Србији. Сви кривични закони од 19. века до данас предвиђају систем казни и других кривичних санкција за различите облике испољавања корупције. У раду се анализирају одредбе кривичног законодавства о корупцији у Србији од најстаријих времена до данас, са освртом и на иностране правне изворе.*

Кључне речи: *закон, писани документи, историјски развој, корупција, кривично дело, казна.*



Уводна разматрања

Различити облици корупције¹ (примања и давања мита) као облици и видови испољавања злоупотребе службеног положаја представљају давнашње кривично дело које је доста дуго присутно у правној историји. Практично од самог формирања првих држава и државних организација, односно од почетка писане правне историје, јављају се и кривична дела корупције под различитим називима, са различитим описима и карактеристикама, односно различитим врстама и мерама прописаних казни (и других кривичних санкција за њихове учиниоце). То је и логично јер свака држава као облик уређивања правним прописима друштвене организације у ма ком облику испољавања мора да има релативно сигурно функционисање институција јавне власти које омогућава заинтересованим лицима (физичким и правним лицима) остваривање и заштиту њихових права, слобода или правно заснованих интереса. Тиме се, заправо, омогућава стварање и одржавање угледа државе и њених институција власти, а то

* Рад је настао као резултат истраживања на пројекту који финансира Правни факултет у Нишу: „Одговорност у правном и друштвеном контексту” у периоду 2021–2025. године.

¹ Д. Јовашевић, Лексикон кривичног права, Београд 2011, 367–371.

подиже и ниво поверења грађана у саму државу и њену власт.²

Зато се са правом може рећи да кривична дела корупције представљају појаву која је стара колико и сама држава. Нема државе почев од античких старих цивилизација из старе Месопотамије, па све до данашњих дана која се на различите начине, различитим средствима и мерама, са различитом динамиком није суочила са бројним разноликим облицима и видовима испољавања корупције. Стога се и свака државна организација морала, наравно према својим могућностима и потребама, суочити са овим облицима противправног понашања појединаца или група.

Хамурабијев законик³, један од најзначајнијих писаних правних споменика старог света, садржи одредбу која указује на кажњавање судије за незаконито донету судску одлуку. Наиме, члан 5. овог Законика⁴ одређује дело које се, данашњим правним речником, може назвати: „кршење закона од стране судије”. Према овом законском решењу⁵ судија се, који руководи судским процесом и који донесе пресуду, те одлуку напише, па се касније таква пресуда поништи, кажњава дванаестоструким износом новчане казне која је у оваквом судском поступку изречена и казном трајне забране вршења судијске функције.

У периоду старог Рима примењивани су бројни закони који су кажњавали злоупотребе учињене од стране државних чиновника као што су: *Lex Calpurnia*, *Lex Acilia*, *Lex Servilia*. Нешто раније, и Закон XII таблица, у деветој табlici, став 3. прописује смртну казну за учиниоца кривичног дела примања мита. Ово дело може да учини по закону одређени судија или изабрани судија (арбитар) за кога се докаже да је у вези са предметом спора примио мито од једне од заинтересованих страна.⁶

На прелазу из старог у средњи век, у доба варварских закона, по свом значају за посматрану тему, издваја се Салијски закон⁷ (настао крајем петог и почетком шестог века н.е.) у Франачкој. Овај Закон у делу двадесет осам под називом: „О потплаћивању” предвиђа кажњавање за неколико кривичних дела корупције иако их закон такво не назива.

У члану 1. овог Закона предвиђена је новчана казна у износу 2.500 динара што износи 62,5 солида за кривично дело које се састоји у потплаћивању другог лица (дакле, за давање мита у виду поклона, предмета или друге користи).

У члану 2. прописана је иста казна за лице које пошто је потплаћно покуша да убије човека. Овде се заправо ради о покушају убиства за награду (односно убиство из користољубља).

Иста врста и мера новчане казне предвиђена је и за последње кривично дело у оквиру овог дела Салијског закона. То је кривично дело које је предвиђено у члану 3. Новчаном казном од 2.500 динара се санкционише посредовање у подмићивању. Ово кривично дело постоји када је потплаћивање неког лица извршено преко трећег слободног лица (посредника).

Наведена решења показују да историја права уопште, па и историја нашег

² Д. Јовашевић, *Кривично право : посебни део*, Београд 2017, 221–223.

³ Законски текстови старог и средњег века, прир., Д. Николић и А. Ђорђевић, Ниш 2002, 10.

⁴ F. Karčić, *Pravni tekstovi: Odabrani izvori za Opću historiju države i prava*, Sarajevo 2004, 15.

⁵ R. Festić, *Stari kodeksi*, Sarajevo 1998, 12.

⁶ M. Višić, *Zakonici drevne Mesopotamije*, Podgorica–Beograd 2003, 179.

⁷ Законски текстови старог..., 100–101.

права познаје различите облике и видове испољавања корупције, као и начине санкционисања оваквог противправног понашања. Прве податке о постојању и кажњавању за кривична дела корупције на нашим просторима, правна историја бележи у периоду раног средњег века. Наиме, већ је Душанов законик донет на саборима 1349. и 1354. године као најзначајнији писани правни споменик раног феудализма у Европи, предвиђао више кривичних дела корупције.

Одредбу сличне садржине (члан 45.) је познавао и Винодолски закон (Зборник правних прописа жупе Винодол) из 1288. године.⁸

Тако ћемо историјски развој кривичних дела корупције посматрати кроз следеће периоде:

1. законодавство средњег века:
 - а) Душанов законик
2. законодавство у 19. веку:
 - а) закони Карађорђево Србије,
 - б) Криминални (казнитељни) законик за Књажество Србију
3. законодавство између два светска рата:
 - а) Кривични законик Краљевине Срба, Хрвата и Словенаца
4. законодавство послератне Југославије:
 - а) Кривични законик ФНРЈ,
 - б) Кривични закон СФРЈ (односно Кривични закон СРЈ или Основни кривични закон),
 - в) Кривични закон Републике Србије.

Законодавство средњег века

Душанов законик⁹ као најзначајнији писани правни споменик средњег века (период раног феудализма) из 1349. и 1354. године познаје између осталих, и два кривична дела корупције.

У члану 24. овај Законик предвиђа кривично дело примања мита од стране верског старешине (или како то стоји у самом тексту „владалац црковни”). За ово је дело прописана смртна казна распињањем. Дело чини верски старешина који прими какву корист (мито) у обављању свога посла. Суровост прописане казне за ово дело показује да је вероватно у то доба у Србији била раширена појава подмићивања свештених лица на разне начине, а с друге стране, интерес државе је био да се очува поверење грађанства у новоуспостављене верске институције православне цркве.

Друго корупцијско кривично дело је предвиђено у члану 110. Душановог законика.¹⁰ У овој је одредби предвиђено да судије које суде широм краљевства за обављени судијски посао не смеју тражити ништа силом или пак примати поклоне. Овде је изричито прописана забрана примања поклона од стране судије за обављање судијског посла. Дакле, судијска функција је већ у то време била „ненаплатива”.

⁸ Д. Јанковић, Историја државе и права феудалне Србије : (XII–XV век), Београд 1961, 157–168.

⁹ Законски текстови старог..., 217–229.

¹⁰ Душанов законик, прир., С. Стојичић, Лесковац 1970, 7–21.

Законодавство у 19. веку

1. Закони Карађорђево Србије

На почетку 19. века посебну вредност имају први кривичноправни акти донети за време кратког трајања Карађорђево Србије. Ради се о законима који су настали на основама обичајног права устаничког времена, али ту се могу назрети и обриси шеријатског права које је више деценија уназад било у примени у нашим крајевима. Оно носи револуционарни печат који је требало да служи потребама устаника и успостављању нове државе. У овом периоду се разликују два кривична закона. То су:

- а) Законик проте Матеје Ненадовића из 1804. године,
- б) Карађорђево криминално законик из 1807. године.

Законик проте Матеје Ненадовића¹¹ је донет 5. маја 1804. године. Саставио га је прота Матеја Ненадовић који је потом одобрен на скупштини Ваљевске нахије. Сам је аутор навео да је у писању законика користио Крмчију и Јустинијанове законе. Иако се сматра да се законик састојао од 14–15 чланова (пунктова), данас је сачувано само седам. Према протиним мемоарима, по усвајању законика, скупштина је позвана да одмах изабере по два поштена човека за судије.¹² Остало је недовољно познато да ли је овај законик примењиван само на подручју ове нахије или пак целе ослобођене земље. У седам сачуваних чланова законика било је предвиђено чак пет кривичних дела за чије су учиниоце прописане казне¹³, али овај законик не познаје кривична дела корупције.

Знатно познатији законик из времена стварања српске државе је Карађорђево Криминално законик. Овај законик (познат и као Правила војена и народна) према претпоставкама историчара донет је од стране самог војвода 1807. године¹⁴. Његов је текст пронађен тек 1903. године у Државној архиви Краљевине Србије. Имао је само 38 чланова (с тим да првих четрнаест није пронађено том приликом, већ су касније пронађени преписи чланова: 9, 10, 40. и 41.). Остало је непознато такође и да ли је овај законик уопште био у примени, ако јесте где је и до када примењиван.¹⁵

И овде се ради о револуционарном законнику, кратког и ограниченог обима без посебне систематике и веће правнотехничке савршености. Одговарао је духу и потребама устаничког периода. И он је по већини својих одредаба садржавао посебни део кривичног права предвиђајући поједина кривична дела и казне за

¹¹ Т. Живановић, Законски извори кривичног права Србије и историјски развој његов и њеног кривичног правосуђа од 1804. до 1865, Београд 1967, 7–8.

¹² М. Ненадовић, Мемоари, Нови Сад–Београд 1957, 92–93.

¹³ М. Грубач, Телесна казна у Србији од Првог српског устанка (1804) до њеног укидања (1873) : 130 година од укидања телесне казне у ослобођеној Србији, Београд 2004, 59–60.

¹⁴ О времену настанка овог законика у правној историји не постоји јединствено схватање. Тако аутор Тома Живановић (Т. Живановић, Основи кривичног права. 1, Општи део, Београд 1910, 21) сматра да Карађорђево законик потиче из 1807. године, док аутор Стојан Новаковић (С. Новаковић, Уставно питање и закони Карађорђево времена, Београд 1907, 117) узима 1810. као годину настанка овог законика.

¹⁵ Д. Папазоглу, Кривично право и правосуђе у Србији (1804–1813), Београд 1954, 45–48.

њихове учиниоце.¹⁶ Прописане казне су биле строге, сурове и углавном су се сводиле на телесно кажњавање. Ради се о строгом, готово „драконском” кривичном закону који предвиђа за своје време актуелна кривична дела за која су прописане изузетно строге казне.¹⁷

Поред политичких, имовинских и војних кривичних дела, те дела против живота и тела, овај је законик познавао и више „службених” кривичних дела. Наиме, Карађорђево Криминално законик је познавао више различитих кривичних дела чији су учиниоци могли бити: старешине, кметови, судије, чиновници и друга службена лица.

Тако је у члану 9. Закона¹⁸ предвиђена казна за старешину, војводу, капетана, кнеза или судију који би делили правду на незаконит начин (по пријатељству, кумству, сродству или за мито). Ово је примање мита од стране „службеног лица”. Такав се учинилац пред народом проглашавао за разоритеља народне правде, па је био лишаван звања (које је и злоупотребио за вршење кривичног дела). Овде се ради о злоупотреби службеног положаја и то у законнику одређених лица. У случају да се ради о лицу које је ово кривично дело извршило примивши мито, такав поклон или другу корист ће срамотно, јавно пред народом вратити лицу од кога је узео.

Специфично „службено” кривично дело предвиђено је у члану 37. Овде је практично прописана одговорност за помагање у вршењу крађе. Наиме, старешина и судија који са учиниоцима крађе дели украдене ствари у циљу њиховог прикривања, кажњавао се као и сам учинилац крађе (сходно члану 26. овог законика), али му се уз то кумулативно изрицала и казна лишења власти.

У накнадно пронађеном члану Карађорђевог криминалног законика – члану 41. предвиђено је још једно „службено” кривично дело. Наиме, старешина који чини неправде људима при обављању старешинске власти, па буде пријављен, ако замрзи и прогони свога пријавиоца, кажњавао се за ово кривично дело јавном осудом „што против закона народног стоји”. Али ако је такав старешина неправедно пријављен и обвињен, тада би се лажни пријавилац кажњавао затвором (арестом) без одређења његовог трајања.

У члану 22. Законика је била предвиђена казна за кривично дело примања мита.¹⁹ Наиме, ово дело чини старешина, капетан или каплар који прими мито како би из војске пустио војника да иде кући. Оваквом учиниоцу је војнички суд изрицао новчану казну у висини износа новца или друге вредности који је примио као мито. Ову казну је осуђени старешина био дужан да плати сваком војнику под својом командом. Такав се учинилац такође лишавало власти, односно могућности да обавља посао, занимање или професију коју је на овај начин злоупотребио ради вршења кривичног дела.

¹⁶ Т. Живановић, Законски извори кривичног права Србије и историјски развој његов и њеног правосуђа од 1804. до 1865. године, Београд 1967, 10–13.

¹⁷ А. Соловјев, „О Карађорђевог законика”, Архив за правне и друштвене науке, 41, Београд 1932, 373.

¹⁸ З. Мирковић, Карађорђево законик : (кривично, породично и државно право устаничке Србије), Београд 2008, 74–78.

¹⁹ Д. Јовашевић и З. Стевановић, Правни аспекти извршења кривичних санкција, Београд 2007, 104–108.

2. Криминални (казнитељни) законик за Књажество Србију

Први, потпуни, систематизовани кривичноправни акт Кнежевине Србије под називом: Криминални (казнитељни) законик за Књажество Србију донет је 29. марта 1860. године непосредно пред смрт српског књаза Милоша Обреновића.²⁰ Овај Законик у глави једанаестој, под називом: „О злочинствима и преступљенијима чиновника у званичној дужности” предвиђа више „неименованих” кривичних дела корупције – примања мита и давања мита.

У члану 105. предвиђено је кривично дело које врши чиновник (дакле службено лице) које узме или захтева поклон или ма какву другу корист или које прими обећање поклона или какве друге користи како би учинио дело које спада у круг његове званичне дужности, а које није противно закону или да нешто не учини што иначе није дужан да учини. Овде се дакле ради о примању мита – дакле, неправом пасивном подмићивању на извршење законите службене радње. За ово је дело прописана новчана казна у износу до сто талира или казна затвора до шест месеци.

Право пасивно подмићивање на извршење незаконите службене радње је предвиђено као кривично дело у члану 106. овог кривичног законика. За ово је дело прописана знатно строжа казна – казна затвора до пет година и губитак грађанске части (кумулятивно). Ово дело постоји када чиновник захтева или прими мито или другу корист или прими обећање мита или какве друге користи како би у оквиру своје службене дужности извршио какво противзаконито дело (било радњом чињења или радњом нечињења). У случају постојања олакшавајућих околности, суд може учиниоцу овог кривичног дела да изрекне и казну лишења чиновничког звања.

У члану 107. је предвиђено посебно кривично дело примања мита. Посебност дела се огледа у својству учиниоца дела. Ово дело чини судија који прими мито (дакле који буде подмићен) да при суђењу каквог злочина или другог преступа поступи у корист или на штету окривљеног лица. Овде се ради о подмићивању судије да донесе незакониту судску одлуку у кривичном предмету. За ово је дело прописана казна заточења у трајању од две до десет година.

Но, поред у законнику прописане казне, суд је учиниоцима кривичних дела примања мита из чланова 106. и 107. овог законика обавезно изрицао и меру одузимања примљеног поклона или мита и то у корист државне касе.

Последње кривично дело корупције које познаје Криминални (казнитељни) законик за Књажество Србију је предвиђено у члану 108. То је дело давања мита. За ово је кривично дело прописана казна затвора до три године. Према изричитој законској одредби, покушај овог дела је такође кажњив. Ово кривично дело постоји у случају подношења мита или његовог обећања од стране лица како би чиновника или судију приволио да учини какво службено (дужносно) дело које је противно закону или да не учини нешто што је иначе према правилима службе био дужан да учини. Овде је кажњиво активно подмићивање на извршење незаконите или законите службене радње.

²⁰ Д. Николић, Кривични законик Кнежевине Србије, Ниш 1991, 219–221.

Законодавство између два светска рата

Кривични законик Краљевине Југославије из 1929. године²¹ као једини систематизовани кодекс кривичноправних норми прве Југославије, у глави двадесет осам, под називом: „Кривична дела против службене дужности” предвиђа кривична дела корупције.

У члану 384. је предвиђено кривично дело корупције које има два основна облика. Први облик овог дела има карактер неправог пасивног подмићивања – односно подмићивања на извршење законите службене радње. Ово кривично дело врши државни службеник који прими или захтева поклон или ма какву другу корист или које прими обећање поклона или какве друге користи да изврши или не изврши службену радњу која спада у круг његове званичне дужности, а која није противна закону. За ово је дело прописана казна строгог затвора без ближег одређења њеног посебног минимума или максимума.

Други облик овог дела за који је прописана казна затвора постоји у случају накнадног пасивног подмићивања. Овај облик дела чини државни службеник који по свршеној службеној радњи или пропуштању такве радње прими поклон (мито или какву другу корист) који пре тога није био нити захтеван, нити обећан.

Право пасивно подмићивање на извршење незаконите службене радње је предвиђено као кривично дело у члану 385. овог кривичног законика. За ово је дело прописана знатно строжија казна – робија или заточење у трајању до пет година. Ово дело постоји када државни службеник захтева или прими поклон или другу корист или прими обећање поклона или какве друге користи како би у оквиру своје службене дужности извршио какву службену радњу коју иначе не би смео да изврши или да не изврши службену радњу коју би иначе морао да изврши. Овде се ради о примању поклона ради извршења незаконите службене радње.

Последње кривично дело корупције које је егзистирало у међуратном периоду на подручју Краљевине Југославије је било предвиђено у члану 387. То је посебан облик кривичног дела примања мита. Посебност дела се огледа у својству учиниоца дела. Ово дело чини судија, почасни или изабрани судија који за вршење или пропуштање какве судијске радње прими или захтева поклон или какву другу корист или захтева или прими обећање поклона или какве друге користи. За ово је дело прописана казна строгог затвора.

Тежи облик овог дела за који је прописана казна робије до пет година постоји када судија, изабрани или почасни судија прими или захтева поклон или другу корист или њихово обећање за судијску радњу коју тек после тога треба да предузме или пропусти. Ако у овом случају извршење или неизвршење судијске радње садржи у себи и кршење закона или другу повреду службене дужности, тада постоји најтежи облик овог кривичног дела за који је прописана казна робије до десет година. Но, поред у закону прописане казне, суд ће учиниоцима ових кривичних дела корупције у смислу члана 388. Кривичног законика изрећи меру обавезног одузимања новца или ствари у корист фонда, а које је државни службеник добио на име мита.

²¹ М. П. Чубински, Научни и практични коментар Кривичног законика Краљевине Југославије, Београд 1934, 630–635.

Законодавство послератне Југославије

У периоду после Другог светског рата, у развоју кривичног права наше земље се могу уочити три периода. То су: а) период до 1. јула 1977. године – у коме је био у примени јединствени Кривични законик ФНРЈ са изменама и допунама из 1959. године, б) период од 1. јула 1977. до 1. јануара 2006. године – у коме је кривично право наше земље карактерисала законодавна расцепканост између савезног закона (Кривични закон СФРЈ), републичких закона и покрајинских закона (САП Војводине и САП Косова и Метохије који су укинута 1990. године) и ц) период који је наступио после 1. јануара 2006. године када је почео да се примењује нови Кривични законик Републике Србије²² као јединствени кривичноправни акт модерне, самосталне, суверене Србије, после 145 година.

1. Кривични законик ФНРЈ

После Другог светског рата, у новослобођеној Демократској Федеративној Југославији се приступило доношењу закона у оквиру новог правног поретка и народне власти. Међу првим законима у том првом послератном периоду по свом значају се истиче Закон о кривичним делима против службене дужности из 1948. године.²³

Злоупотреба службеног положаја или овлашћења представља кривично дело из члана 3. Закона за које је прописана казна лишења слободe најмање од шест месеци или казна лишења слободe са принудним радом у трајању до пет година, а ако наступи „тежи” поремећај функционисања државног надлештва или државне или друштвене установе или предузећа или неизвршење у већој мери њихових задатака, тада се ради о тежем, квалификованом облику кривичног дела за које је прописана казна лишења слободe са принудним радом до дванаест година.

Прекорачење службеног овлашћења (члан 4.), невршење службене дужности (члан 5.), самовласно напуштање службене дужности (члан 6.) или несавесно или немарно вршење службене дужности (члан 7.) представљају самостална кривична дела злоупотребе службене дужности.

Најтеже дело предвиђено у члану 9. представља тешко дело злоупотребе службеног положаја или овлашћења, прекорачења службеног овлашћења, невршења службене дужности, самовласног напуштања службене дужности и несавесног или немарног вршења службене дужности представља самостално квалификовано кривично дело за које је прописана казна лишења слободe са принудним радом у трајању од најмање пет година и кумулативно конфискација имовине. Ако су наступиле посебно тешке последице за одређену грану привреде или одређених државних или друштвених надлештава, тада је прописана смртна казна и конфискација имовине.

Овај је закон у члану 12. предвидео кривично дело примања мита, а тежи облик овог дела у члану 13.

²² Службени гласник РС, бр. 85/2005.

²³ Службени лист ДФЈ, бр. 88/48.

Кривични законик ФНР Југославије из 1951. године²⁴ је као јединствени систематизовани кривични кодекс био у примени више од две и по деценије. Овај је законик у глави двадесет четвртој под називом: „Кривична дела против службене дужности” предвидео следећа кривична дела корупције. То су: а) примање мита и б) давање мита.²⁵

Кривично дело примања мита је предвиђено у одредби члана 325. Дело има три облика испољавања.²⁶ То су:

а) право пасивно подмићивање – које чини службено лице које захтева или прими поклон или другу корист или које прими обећање поклона или друге користи за себе или другог да у оквиру свог службеног овлашћења изврши службену радњу коју не би смело извршити или да не изврши службену радњу коју би морало извршити. За ово је дело прописана казна строгог затвора у трајању до десет година уз могућност изрицања казне конфискације имовине као споредне казне,

б) неправо пасивно подмићивање – за које је прописана казна затвора најмање шест месеци или казна строгог затвора до пет година. Ово дело чини службено лице које захтева или прими поклон или другу корист или које прими обећање поклона или друге користи за себе или другог да у оквиру свог службеног овлашћења изврши службену радњу коју би морало извршити или да не изврши службену радњу коју не би смело извршити,

в) накнадно подмићивање – које чини службено лице после извршења, односно неизвршења службене радње код претходних облика подмићивања, а у вези са њом захтева или прими поклон или другу корист. За ово је дело прописана казна затвора без одређења посебног минимум и максимума.

Поред законом прописане казне учиниоцу кривичног дела примања мита се обавезно одузимају примљени поклон и друга имовинска корист применом посебне мере безбедности одузимања предмета.

Друго кривично дело корупције под називом: „Давање мита” је предвиђено у члану 326. Кривичног законика. Ово дело има два облика испољавања: а) право активно и б) неправо активно подмићивање.²⁷

Први облик дела – право активно подмићивање за које је прописана казна затвора најмање шест месеци или казна строгог затвора до пет година се састоји у давању или обећању поклона или друге користи службеном лицу да овај у оквиру свог службеног овлашћења изврши службену радњу коју не би смео извршити или да не изврши службену радњу коју би морало извршити или у посредовању при оваквом подмићивању службеног лица.

Неправо активно подмићивање је други облик испољавања кривичног дела давања мита. За ово је дело прописана казна затвора. Као и код првог облика, поред казне, суд учиниоцу дела обавезно изриче меру безбедности одузимања поклона или друге имовинске користи. Овај облик дела чини лице које службеном лицу учини или обећа поклон или другу корист да у оквиру свог службеног овлашћења изврши службену радњу коју би морало извршити или да не изврши

²⁴ Службени лист ФНРЈ, бр. 13/51.

²⁵ М. Radovanović, „Zloupotreba službenog položaja ili ovlašćenja : (Čl. 314 Krivičnog zakonika)”, (neobjavljena doktorska disertacija, Pravni fakultet, Univerzitet u Beogradu, 1958), 57–61.

²⁶ М. Radovanović i М. Đorđević, Krivično pravo : posebni deo, Beograd 1975, 385–387.

²⁷ Исто, 387–389.

службену радњу коју не би смело извршити или ко посредује при оваквом подмићивању службеног лица.

Лакши облик овог дела за који суд учиниоцу дела може да изрекне судску опомену постоји ако је мито дато службеном лицу на његов захтев, али је то после давалац мита добровољно пријавио надлежним државним органима. У том случају му се одузети поклон или имовинска корист могу и вратити.

2. Кривични закон СФРЈ

После доношења Устава СФРЈ из 1974. године те одговарајућих устава социјалистичких република и социјалистичких аутономних покрајина, у тадашњој СФР Југославији је уведен принцип подељене законодавне надлежности у области материјалног кривичног права према коме је постојало девет кривичних закона (један савезни, шест републичких и два покрајинска).

Основни законски текст овога доба је био Кривични закон СФРЈ²⁸ из 1976. године који је у глави деветнаест, у групи кривичних дела против службене дужности службених лица у савезним органима или савезним организацијама, у члану 179. предвиђао кривично дело под називом: „Примање мита”. Ово дело је имало три облика испољавања.²⁹

Први облик дела – право пасивно подмићивање³⁰ чини службено лице које захтева или прими поклон или другу корист или које прими обећање поклона или друге користи за себе или другог да у оквиру свог службеног овлашћења изврши службену радњу коју не би смело извршити или да не изврши службену радњу коју би морало извршити. За ово је дело прописана казна затвора у трајању од једне до десет година с тим што се за овај, као и за остале облике кривичног дела примања мита поред казне учиниоцу обавезно одузимају примљени поклон или друга имовинска корист.

Други облик дела – неправо пасивно подмићивање чини службено лице које захтева или прими поклон или другу корист или које прими обећање поклона или друге користи за себе или другог да у оквиру свог службеног овлашћења изврши службену радњу коју би морало извршити или да не изврши службену радњу коју не би смело извршити. Ово је лакши облик кривичног дела примања мита за који је прописана казна затвора од шест месеци до пет година.

Трећи облик кривичног дела примања мита за који је прописана казна затвора од три месеца до три године јесте накнадно подмићивање. Ово дело чини службено лице које после извршења, односно неизвршења службене радње у оквиру неког од претходних облика подмићивања, а у вези са њом захтева или прими поклон или другу корист.

Када је у априлу 1992. године уместо СФР Југославије проглашена Савезна Република Југославија, тада је и Кривични закон СФРЈ променио свој назив у Кривични закон СРЈ³¹. И коначно, у априлу 2003. године овај је закон променио назив у Основни кривични закон³² при чему је задржан ранији законски текст

²⁸ Службени лист СФРЈ, бр. 44/76, 36/77, 34/84, 37/84, 74/87, 57/89, 3/90, 45/90 и 54/90.

²⁹ Љ. Лазаревић, Кривично право : посебни део, Београд 1993, 278–281.

³⁰ D. Atanacković, Кривично право : посебни део, Београд 1985, 212–214.

³¹ Службени лист СРЈ, бр. 35/92.

³² Службени гласник РС, бр. 39/2003.

кривичног дела примања мита у истој садржини.

3. Кривични закон Републике Србије

Следећи принцип подељене законодавне надлежности у области материјалног кривичног права, Социјалистичка Република Србија је 1977. године донела свој Кривични закон³³ који је био у примени до 1. јануара 2006. године, додуше са више измена и допуна. Овај је закон у глави двадесет првој, под називом: „Кривична дела против службене дужности”, предвиђао два кривична дела корупције. То су:

- а) примање мита у члану 254,
- б) давање мита у члану 255.

Примање мита као основни кривично дело корупције – пасивно подмићивање има три облика испољавања. То су: а) право пасивно подмићивање, б) неправо пасивно подмићивање и в) накнадно подмићивање с тим што се као учинилац овог дела може јавити службено или одговорно лице које не ради у савезним органима или савезним организацијама.³⁴

Први облик овог дела чини службено или одговорно лице које захтева или прими поклон или другу корист или које прими обећање поклона или друге користи за себе или другог да у оквиру свог службеног овлашћења изврши службену радњу коју не би смело извршити или да не изврши службену радњу коју би морало извршити. За ово је дело прописана казна затвора најмање једну годину.

Други облик дела за који је прописана казна затвора од једне до осам година чини службено или одговорно лице које захтева или прими поклон или другу корист или које прими обећање поклона или друге користи за себе или другог да у оквиру свог службеног овлашћења изврши службену радњу коју би морало извршити или да не изврши службену радњу коју не би смело извршити.

Трећи облик кривичног дела примања мита дела чини службено или одговорно лице које после извршења, односно неизвршења службене радње, а у вези са њом захтева или прими поклон или другу корист. За ово је дело прописана казна затвора у трајању од три месеца до три године.

За све облике овог кривичног дела, закон је поред прописане казне затвора предвидео за суд обавезу да учиниоцу дела изрекне меру безбедности одузимања предмета (примљеног поклона или друге имовинске користи).

„Давање мита” је друго основно, опште кривично дело корупције предвиђено у члану 255. Кривичног закона Републике Србије. И ово дело има три облика испољавања – два основна облика – а) право активно подмићивање и б) неправо активно подмићивање и в) један лакши облик. Поред прописане казне у закону, учиниоцу овог дела суд изриче и меру одузимања датог поклона или друге имовинске користи.

Право активно подмићивање чини лице које службеном или одговорном лицу учини или обећа поклон или другу корист да у оквиру свог службеног

³³ Службени гласник СРС, бр. 26/77, 28/77, 43/77, 20/79, 24/84, 39/86, 51/87, 6/89, 42/89 и 21/90.

³⁴ Д. Јовашевић, Коментар Кривичног закона Републике Србије са судском праксом, Београд 2003, 576–579.

овлашћења изврши службену радњу коју не би смео извршити или да не изврши службену радњу коју би морало извршити или ко посредује при оваквом подмићивању службеног или одговорног лица. За ово је дело прописана казна затвора у трајању од шест месеци до пет година.

Неправо активно подмићивање је други основни облик кривичног дела давања мита за који је прописана казна затвора до три године. Ово дело чини лице које службеном или одговорном лицу учини или обећа поклон или другу корист да у оквиру свог службеног овлашћења изврши службену радњу коју би морало извршити или да не изврши службену радњу коју не би смело извршити или ко посредује при оваквом подмићивању службеног лица.

Лакши облик овог дела за који закон из криминално политичких разлога дозвољава могућност ослобођења од казне постоји у случају када је мито дато на захтев службеног или одговорног лица, али је учинилац надлежним државним органима пријавио своје дело пре него што је откривено или пре него што је сазнао да је дело откривено.

Да би се поспешила ефикасност борбе против различитих облика и видова корупције у нашој земљи, Закон о изменама и допунама Кривичног закона Републике Србије³⁵ из марта 2002. године уноси нову главу, „главу двадесет прву А”, под називом „Кривична дела корупције” која је предвидела више посебних, специјалних облика корупције. Сва та дела заправо представљају различите облике злоупотребе службеног положаја у виду искоришћавања службеног положаја, прекорачења службеног овлашћења или невршења службене дужности. То су посебна, специјална кривична дела корупције.

Корупција у органима управе – ово кривично дело је предвиђено у чл. 255а. КЗ РС. Њега чини службено лице које у вршењу послова управе искористи свој службени положај или прекорачи своје службено овлашћење или не врши своју службену дужност и на тај начин прибави за себе или другог какву корист.³⁶ За постојање дела је битно да се ове делатности предузимају у вршењу (у вези или поводом) послова државне управе, најчешће приликом одлучивања о правима, обавезама или интересима физичких или правних лица пред надлежним државним органима управе. И друго, потребно је да услед овако предузете радње извршења учинилац дела или неко друго лице прибави какву корист (корист може бити имовинског или неимовинског карактера). За ово је дело прописана казна затвора у трајању од једне до пет година.

Ово кривично дело има два тежа, квалификована облика испољавања.

Први тежи облик дела постоји ако је извршењем основног дела прибављена имовинска корист у износу преко 200.000 динара. Висина прибављене имовинске користи представља квалификаторну околност. За ово је дело прописана казна затвора у трајању од једне до десет година.

Други тежи облик дела постоји ако је извршењем дела прибављена имовинска корист за учиниоца или друго физичко или правно лице у износу преко 600.000 динара. За ово је дело прописана казна затвора најмање три година.

Друго посебно корупцијско кривично дело носи назив: „Ненаменско располагање средствима из буџета”. Оно је предвиђено у члану 255б. КЗ РС. Ово

³⁵ Службени гласник РС, бр. 10/2002 и 11/2002.

³⁶ Љ. Јовановић и Д. Јовашевић, Кривично право, 2. Посебни део, Београд 1995, 378–381.

дело чини службено лице које искористи службени положај или прекорачи службено овлашћење или не врши службену дужност у поступку располагања средствима из буџета или другим средствима у државној својини и на тај начин прибави за себе или другог какву корист.³⁷ Радња извршења је алтернативно одређена као: искоришћавање свог службеног положаја, прекорачење службеног овлашћења или невршење службене дужности.

Овде се ради о посебном, специјалном облику извршења кривичног дела злоупотребе службеног положаја, али у вези са располагањем средствима из буџета или другим средствима у државној својини. За постојање дела је потребно да је услед оваквог поступања учиниоца за њега или неко друго физичко или правно лице прибављена каква корист. То може бити имовинска, али и свака друга корист или погодновање неимовинског карактера. За ово је дело прописана казна затвора у трајању од једне до пет година.

Постоје два квалификована облика дела зависно од висине противправно прибављене имовинске користи.

Први тежи облик дела, за који је прописана казна затвора у трајању од једне до десет година, постоји ако висина користи прелази износ од 200.000 динара. Ова се висина утврђује према тржишним условима у време предузимања радње извршења.

Други тежи облик дела постоји ако је извршењем кривичног дела прибављена имовинска корист у износу преко 600.000 динара. За ово је дело прописана казна затвора најмање три године.

Корупција у јавним набавкама представља следеће кривично дело предвиђено у члану 255в. КЗ РС. Ово дело чини службено или одговорно лице које искористи службени положај или прекорачи службено овлашћење или не врши службену дужност у поступку јавне набавке или у поступку за избор извођача радова или даваоца услуга и на тај начин прибави за себе или другог какву корист.³⁸ Објект заштите је обезбеђење законитости, ефикасности и целисходности у вршењу службене дужности у поступку: јавне набавке, за избор понуђача радова или даваоца услуга (при разним конкурсима, лицитацијама, тендерима, аукцијским продајама и сл.).

По карактеру радње извршења и овде се ради само о посебном облику злоупотребе службеног положаја под условом да се ове делатности предузимају у вези или поводом поступка јавне набавке, избора извођача радова или даваоца услуга. Овде се, заправо ради о незаконитом поступању службених или одговорних лица при разним конкурсима, тендерима, лицитацијама и разним другим јавним натјечањима. За ово је дело прописана казна затвора у трајању од једне до пет година.

Зависно од висине прибављене имовинске користи закон разликује два квалификована облика испољавања дела.

Први тежи облик дела, за који је прописана казна затвора у трајању од једне до десет година, постоји ако висина прибављене користи прелази 200.000 динара. Ако, пак, висина прибављене користи прелази износ од 600.000 динара,

³⁷ И. Симић и М. Петровић, Кривични закон Републике Србије : практична примена, Београд 2002, 306.

³⁸ Љ. Јовановић, В. Ђурђић и Д. Јовашевић, Кривично право : посебни део, Ниш 2000, 379.

тада постоји други тежи облик за који је прописана казна затвора најмање три године.

Следеће посебно кривично дело корупције је „Корупција у поступку приватизације” из члана 255г. КЗ РС. Дело чини службено лице које искористи свој службени положај или прекорачи границе службеног овлашћења или не врши службену дужност у поступку промене власништва друштвеног или државног капитала и на тај начин прибави за себе или другог какву корист. Објект заштите је законито, ефикасно и благовремено обављање службене дужности у поступку приватизације односно власничке трансформације друштвеног или државног капитала у друге облике власништва. За ово је дело прописана казна затвора у трајању од једне од пет година.

Зависно од висине прибављене имовинске користи услед предузете радње извршења, закон разликује два квалификована облика испољавања. Први тежи облик дела постоји ако је извршењем основног дела прибављена имовинска корист у износу преко 200.000 динара. За ово је дело приписана казна затвора у трајању од једне до десет година. Други тежи облик дела, за који је прописана казна затвора најмање три године, постоји ако је учинилац или неко друго лице извршењем дела прибавило имовинску корист у износу преко 600.000 динара. И овде висина противправно прибављене имовинске користи представља квалификаторну околност. Ову висину суд утврђује према тржишним условима као фактичко питање у сваком конкретном случају.

Корупција у правосуђу је кривично дело из члана 255д. КЗ РС које чини судија, судија поротник, јавни тужилац или његов заменик који у вези са доношењем судске одлуке или другим поступањем у вршењу дужности прибави какву корист за себе или другог. Радња извршења је прибављање какве користи у вези са доношењем судске одлуке или другим поступањем судије или јавног тужиоца у вршењу службене дужности. То значи, користољубиво поступање учиниоца или поступање у обављању дужности у судском поступку и то приликом доношења судске одлуке на такав начин да он или неко други прибави какву (имовинску или неимовинску) корист. Извршилац дела може бити само лице које има у време предузимања радње извршења својство судије или судије поротника, као и јавни тужилац и његов заменик. За ово је дело прописана казна затвора у трајању од једне до пет година.

Постоје два квалификована облика испољавања дела зависно од висине прибављене имовинске користи. Ако та имовинска корист прелази износ од 200.000 динара тада постоји први тежи облик испољавања кривичног дела, за који је прописана казна затвора од једне до десет година. Други тежи облик постоји ако је извршењем дела прибављена имовинска корист у износу преко 600.000 динара. За ово је дело прописана казна затвора најмање три године.

Злоупотреба функције браниоца или пуномоћника је следеће кривично дело корупције чија су обележја одређена у члану 255ђ. КЗ РС. Ово дело чини бранилац или пуномоћник који у намери да утиче на исход поступка пред судом или другим државним органом обећа или прибави какву корист вештаку, сведоку, или другом лицу да би оно утицало на исход поступка. Радња извршења је обећање или прибављање користи вештаку, сведоку или другом лицу. Обећање је давање изјаве усмено или писмено којим се изражава сагласност да се да каква корист другом лицу. Та корист је најчешће имовинског карактера, али то није

битно за постојање дела.

Прибављање другом лицу какве користи значи омогућавање да друго лице стекне, оствари, обезбеди такву корист. За постојање дела је битно да се обећање или прибављање користи омогућава вештаку, сведоку или другом лицу које је фактички, објективно у могућности да утиче на исход поступка пред судом или другим надлежним државним органом. Извршилац дела може да буде само бранилац или пуномоћник, дакле лице које у одговарајућем поступку учествује у име и за рачун другог физичког или правног лица као странке. За ово је дело прописана казна затвора у трајању од једне до пет година.

Постоје два квалификована облика испољавања овог кривичног дела.

Први тежи облик дела, за који је прописана казна затвора у трајању од једне до десет година, постоји ако је извршењем дела неко лице прибавило имовинску корист у износу преко 200.000 динара.

Други тежи облик дела постоји ако висина прибављене имовинске користи прелази износ од 600.000 динара. За ово је дело прописана казна затвора најмање три године.

Корупција у здравству као кривично дело предвиђено у члану 255е. КЗ РС чини здравствени радник у установи здравствене заштите чији је оснивач Република Србија који услови пружање здравствене услуге или искористи свој положај у установи да би пружио приватне здравствене услуге или у вези са пружањем здравствене услуге прибави какву корист за себе или другог.

Радња извршења је алтернативно одређена као: условљавање пружања здравствене услуге, искоришћавање свог положаја у установи да би се пружиле приватне здравствене услуге и предузимање друге здравствене услуге (лекарске, стоматолошке или друге делатности у вези са утврђивањем дијагнозе, лечењем или применом медицинских или здравствених поступака), ако је на тај начин учинилац или неко друго лице прибавило какву (имовинску или неимовинску) корист. Извршилац дела може да буде само здравствени радник, (лекар или друго медицинско особље) у установи здравствене заштите чији је оснивач Република Србија. За ово је дело прописана казна затвора у трајању од једне до пет година.

Постоје два квалификована облика испољавања овог кривичног дела зависно од висине прибављене имовинске користи услед предузете радње извршења. Ако је имовинска корист прибављена извршењем основног дела прешла износ од 200.000 динара постоји први тежи облик дела за који је прописана казна затвора у трајању од једне до десет година. Други тежи облик овог кривичног дела постоји ако је на овај начин прибављена имовинска корист у износу преко 600.000 динара. За ово је кривично дело прописана казна затвора најмање три године.

Корупција у просвети је кривично дело предвиђено у члану 255ж. КЗ РС које чини наставник или друго лице у образовној установи које при оцењивању ученика или студената злоупотреби положај или друго лице у овој установи који утиче на наставника или лице при оваквом оцењивању и на тај начин прибави за себе или другог какву корист. Радња извршења се може јавити у два облика испољавања и то као: а) злоупотреба службеног положаја и б) утицање на друго лице.

Први облик радње извршења је одређен као злоупотреба службеног положаја наставника или другог лица у образовној установи при оцењивању

успеха ученика или студената. Ова се злоупотреба може извршити на више начина и то: искоришћавањем службеног положаја, прекорачењем службеног овлашћења или невршењем службене дужности. Битно је да једно или више делатности преузме наставник или друго лице у образовној установи без обзира на звање и то у вези са или поводом оцењивања успеха ученика или студената.

Други облик радње извршења се састоји у утицању на наставника или друго лице приликом оцењивања успеха ученика или студената. Под утицањем се подразумевају различите делатности психичког карактера, утицања на вољу другог, подстрекавање на различите начине којима се код другог лица може изазвати или учврстити одлука у одређеном правцу приликом оцењивања успеха ученика или студената.

У оба случаја битно је да се оваквом предузетом радњом прибави корист за учиниоца или друго лице. Извршилац првог облика дела може да буде само наставник или друго лице које учествује у оцењивању успеха ученика или студената у образовној установи (нпр. члан испитне или пријемне комисије и сл.), а другог облика дела извршилац може бити свако лице у образовној установи које предузме радњу утицања.

За ово је дело прописана казна затвора у трајању од једне до пет година.

Постоје два квалификована облика испољавања овог кривичног дела.

Први тежи облик дела, за који је прописана казна затвора у трајању од једне до десет година, постоји ако је извршењем дела неко лице прибавило имовинску корист у износу преко 200.000 динара. Други тежи облик постоји ако висина прибављене имовинске користи прелази износ од 600.000 динара. За ово је дело прописана казна затвора најмање три године.

Последње посебно кривично дело корупције под називом: „Уговарање исхода такмичења” је предвиђено у члану 255з. КЗ РС. Ово дело чини лице које уговори исход спортског или другог такмичења и на тај начин прибави за себе или другог какву корист. Објект заштите је законито одржавање спортских и других врста такмичења и обезбеђење законитости њиховог исхода.

Радња извршења се састоји у уговарању исхода спортског или другог такмичења. Уговарање исхода значи изричито или прећутно, непосредно или посредно, на различите начине постизање сагласности о току и резултату, односно исходу спортског или другог такмичења (музичког, у лепоти и сл.). Битно је да овако предузетом радњом учинилац или друго лице прибави какву корист (имовинског или неимовинског карактера). За ово је дело прописана казна затвора од три године.

Постоје два квалификована облика испољавања овог корупцијског кривичног дела. Први тежи облик дела постоји ако је извршењем основног дела прибављена имовинска корист у износу преко 200.000 динара за учиниоца или неко друго физичко или правно лице. За ово је дело прописана казна затвора у трајању од шест месеци до пет година. Други, тежи облик дела, за који је прописана казна затвора у трајању од једне до десет година, постоји ако висина прибављене имовинске користи на овај начин пређе износ од 600.000 динара.

Савремено законодавство Републике Србије

Кривични законик Републике Србије³⁹ из 2005. године представља први и једини законски текст савремене Републике Србије донет после њеног осамостаљења из различитих југословенских држава после крвавих грађанских и међуетничких ратова деведесетих година прошлог века. Ради се, наиме, о јединственом кодексу кривичноправних норми који је донет после 145 година (после Криминалног законика за Књажество Србију од стране књаза Милоша Обреновића).

Кривични законик у глави тридесеттрећој у групи кривичних дела против службене дужности предвиђа два кривична дела корупције. То су⁴⁰:

- а) примање мита – члан 367. КЗ,
- б) давање мита – члан 368. КЗ.

Примање мита⁴¹ се састоји у непосредном или посредном захтевању или примању поклона или друге користи или у примању обећања поклона или друге користи од стране службеног, страног службеног или одговорног лица да у оквиру свог службеног овлашћења или у вези са својим службеним овлашћењем изврши службену радњу коју не би смело да изврши или да не изврши службену радњу коју би морало да изврши, односно да изврши службену радњу коју би морало да изврши или да не изврши службену радњу коју не би смело да изврши, као и у захтевању или примању поклона или друге користи после извршења или неизвршења неке од наведених службених радњи, а у вези са њом. Ово се дело у правној теорији назива пасивно подмићивање.

Објект заштите је законито, ефикасно и квалитетно обављање службене дужности, а објект напада су поклон или друга корист. Поклон је свака имовинска вредност у смислу покретне или непокретне ствари која се даје без адекватне противнакнаде (доброчина делатност). Друга корист може бити остваривање било какве имовинске и неимовинске погодности, повлашћеног положаја или привилегије.

Дело има три облика. То су: а) право пасивно подмићивање, б) неправо пасивно подмићивање и в) накнадно подмићивање.⁴²

Право пасивно подмићивање постоји када службено, страног службено или одговорно лице непосредно или посредно захтева или прими поклон или другу корист или прими обећање поклона или друге користи да у оквиру свог службеног овлашћења или у вези са својим службеним овлашћењем изврши незакониту службену радњу – службену радњу коју не би смело извршити или да не изврши службену радњу коју би морало извршити. Радња извршења се састоји из три алтернативно предвиђене делатности. То су: а) захтевање, б) примање и в) примање обећања. Битно је да се ове радње предузимају на два начина: а) непосредно (директно) и б) посредно (индиректно).

Захтевање је тражење, јасно и недвосмислено исказивање жеље за поклоном или користи. То се може учинити вербално (усмено или писмено),

³⁹ Службени гласник РС, бр. 85/2005, 88/2005, 107/2005, 72/2009, 111/2009, 121/2012, 104/2013, 108/2014, 94/2016 и 35/2019.

⁴⁰ Кривични законик Републике Србије, прир., Д. Јовашевић, Београд 2007, 67.

⁴¹ И. Симић и М. Петровић, н. д., 212–214.

⁴² Ђ. Ђорђевић, Кривично право : посебни део, Београд 2014, 245–248.

симболима, знацима, алузијама, покретима руке. Примање је узимање поклона или користи, физички, фактички. Примање обећања поклона или користи је саглашавање, изражавање жеље за остварење понуде другог лица о давању поклона или користи. За постојање дела је потребно да се радња извршења у било ком облику предузима од одређеног лица у вези са извршењем незаконите службене радње, дакле радње која се не би смела извршити, односно неизвршењем службене радње која би се морала извршити. Кривично дело је свршено тражењем или примањем поклона или друге користи или њиховог обећања да они следе.

Неправо пасивно подмићивање⁴³ постоји када службено, страном службено или одговорно лице непосредно или посредно захтева или прими поклон или другу корист или прими обећање поклона или друге користи да у оквиру свог службеног овлашћења или у вези са својим службеним овлашћењем изврши службену радњу коју би морало извршити или да не изврши службену радњу коју не би смело да изврши. И ово се дело предузима истим радњама извршења као и претходно дело – непосредним или посредним захтевањем или примањем поклона или друге користи или примањем обећања поклона или друге користи, али са циљем извршења законите службене радње јер се делатност службеног лица креће у границама службеног овлашћења, тако да нема повреде службене дужности у смислу кршења законитости.

Накнадно подмићивање постоји када службено, страном службено или одговорно лице захтева или прими поклон или другу корист после извршења службене радње коју није смело да врши, односно коју је било дужно да изврши или после неизвршења радње која се морала извршити, односно која се није смела извршити. Радња извршења код овог дела је: а) захтевање и б) примање поклона или друге користи, али тек пошто је извршена незаконита или законита службена радња. Дакле, овде учинилац предузима или пропушта одређене службене радње, па тек онда накнадно, после њих, али у вези са њима предузима радњу овог кривичног дела – захтевање или примање поклона или друге користи.

Извршилац дела може да буде службено или страном службено лице, као и одговорно лице у установи или другом субјекту који не обавља привредну делатност. Ово дело може да изврши и лице коме је фактички поверено вршење појединих службених дужности или послова. У погледу кривице потребан је умишљај.

За први облик дела прописана је казна затвора од две до дванаест година, за други облик дела – казна затвора од две до осам година, а за трећи облик дела – казна затвора од три месеца до три године. Примљени поклон и имовинска корист стечена примањем мита се обавезно одузимају применом мере безбедности одузимање предмета.

Тежи облик дела постоји када је извршено право или неправом пасивно подмићивање у вези са откривањем кривичног дела, покретањем или вођењем кривичног поступка и изрицањем или извршењем кривичне санкције. Овде се, дакле, ради о посебној врсти службеног лица које се може појавити као учинилац кривичног дела и у вези са посебном врстом службене дужности. За ово је дело прописана казна затвора од три до петнаест година.

⁴³ Б. Чејовић и В. Миладиновић, Кривично право : посебни део, Ниш 1995, 417–419.

Давање мита⁴⁴ из члана 368. КЗ се састоји у чињењу, нуђењу или обећању поклона или друге користи службеном, страном службеном, одговорном или другом лицу у установи или другом субјекту који не обавља привредну делатност да службено лице у оквиру свог службеног овлашћења или у вези са својим службеним овлашћењем изврши службену радњу коју не би смело да изврши или да не изврши службену радњу коју би морало да изврши, односно да изврши службену радњу коју би морало да изврши или не изврши службену радњу коју не би смело да изврши или у посредовању при оваквом подмићивању службеног, страног службеног или одговорног лица. Ово дело се у правној теорији назива активно подмићивање.

И ово кривично дело има три облика. То су: а) право активно подмићивање, б) неправо активно подмићивање и в) посредовање у подмићивању.⁴⁵

Право активно подмићивање је чињење, нуђење или обећање поклона или друге користи службеном, страном службеном, одговорном или другом лицу у установи или другом субјекту који не обавља привредну делатност да службено лице у оквиру службеног овлашћења или у вези са својим службеним овлашћењем изврши службену радњу коју не би смело да изврши или да не изврши службену радњу коју би морало да изврши. Овде се ради о подмићивању, давању мита ради извршења незаконите радње.

Радња извршења се састоји из више алтернативно предвиђених делатности. То су: а) чињење – давање или предаја, непосредно или посредно, у државину другог лица поклона или друге користи, б) нуђење – покушај давања поклона или друге користи, делатност физичког, фактичког карактера из које се јасно манифестује воља да се поклон или друга корист предају и в) обећање – јасно изражавање жеље да поклон следи, што се може учинити речима, симболима, знацима, гестовима, мимиком и сл. Дело постоји и када је поклон дат или обећан на иницијативу или захтев домаћег или страног службеног, одговорног или другог лица. Дело је свршено чињењем, нуђењем или обећањем поклона или друге користи у вези са извршењем незаконите службене радње без обзира да ли је таква радња уопште и извршена или не.

Неправо активно подмићивање је чињење, нуђење или обећање поклона или друге користи домаћем, страном службеном, одговорном или другом лицу у установи или другом субјекту који не обавља привредну делатност да службено лице у оквиру службеног овлашћења или у вези са својим службеним овлашћењем изврши службену радњу коју би морало да изврши или да не изврши службену радњу коју не би смело да изврши. Ово је подмићивање на извршење законите радње. У свему осталом је ово дело слично претходном облику.

Посредовање у подмићивању је предузимање делатности којима се подстиче, доприноси или помаже другом лицу да учини, понуди или обећа поклон или другу корист домаћем, страном службеном, одговорном или другом лицу у установи или другом субјекту који не обавља привредну делатност да оно у границама свог овлашћења или у вези са својим службеним овлашћењем изврши незакониту или закониту службену радњу. Овде се ради о подстрекавању и

⁴⁴ З. Стојановић и О. Перић, Кривично право : посебни део, Београд 2000, 356–358.

⁴⁵ М. Ђорђевић и Ђ. Ђорђевић, Кривично право : са текстом Кривичног законика ; Основе привредно-преступног и прекршajног права, Београд 2016, 220–221.

помагању као облицима саучесништва који су добили карактер самосталне радње извршења. Дакле, овде се не кажњава лице које даје поклон или другу корист, већ лице (посредник) које то различитим делатностима подстиче, омогућава или олакшава.

Извршилац дела може да буде свако лице, а у погледу кривице потребан је умишљај.

За први облик дела је прописана казна затвора од шест месеци до пет година, а за други и трећи облик казна затвора до три године. Но, поред казне, учиниоцу дела се обавезно изриче и мера безбедности одузимање предмета – поклона и друге имовинске користи.

Лакши облик дела за који закон предвиђа могућност потпуног ослобођења од казне постоји ако је давалац поклона пријавио дело пре него што је сазнао да је оно откривено.

Закључак

Претходна излагања показују да су са формирањем држава од најстаријих времена из доба старе Месопотамије, Египта, Грчке, Рима и даље, посебно у средњем веку и после њега доношени кривични закони (законици) који су сагласно својим потребама, али и могућностима прописивали систем казни и других кривичних санкција за учиниоце кривичних дела корупције. Најчешће су прописивана кривична дела примања мита, односно давања мита.

Ради се о кривичним делима која првенствено, када се ради о примању мита, врше службена (одговорна) лица у вршењу службене дужности или јавним овлашћења. На тај начин се остварује противправна имовинска корист за учиниоца или друго, физичко или правно, лице, или пак проузрокује имовинска штета за неко друго лице, односно тежа повреда његових права.

Слична је ситуација и са законодавством Србије.

Тако је већ Душанов законик у средњем веку прописивао кривично дело примања мита (али не и давања мита) за верског службеника или судију, дакле за посебне врсте службених лица, при чему је за верског службеника била прописана, чак и смртна казна.

За разлику од Законика проте Матеје (који уопште не познаје кривична дела корупције), Карађорђеви законик познаје само кривично дело примања мита које учини посебна врста службеног лица: старешина, судија, војвода, капетан који незаконито деле правду за шта су прописане различите казне: новчана казна или јавна осуда.

Најзначајнији кривичноправни текст Србије из времена 19. века – Криминални (Казнитељни) законик предвиђа оба кривична дела корупције: а) примање мита – за шта је прописана новчана казна или казна затвора у трајању чак до десет година и б) давање мита са прописаном казном затвора до три године.

Кривично законодавство 20. века које се примењивало у Србији је у структури службених кривичних дела, поред злоупотребе службеног положаја или овлашћења (као опште, основно дело корупције), предвиђало оба кривична дела корупције: а) примање мита и б) давање мита, у више-мањем идентичном законском тексту. У овом периоду се могу уочити два специфична решења: а)

доношење посебног, специјалног Закона о кривичним делима против службене дужности (1948. године) и б) посебна кривична дела корупције (у просвети, здравству, приватизацији и сл.) која су поред примања, односно давања мита била прописана у Кривичном закону Републике Србије (1977. године) после новеле из 2003. године. Ова су решења била у примени до ступања на снагу данас важећег Кривичног законика (2005. године).

Објављени извори

Службени гласник РС, бр. 10/2002, 11/2002, 39/2003, 85/2005, 88/2005, 107/2005, 72/2009, 111/2009, 121/2012, 104/2013, 108/2014, 94/2016 и 35/2019.

Службени гласник СРС, бр. 26/77, 28/77, 43/77, 20/79, 24/84, 39/86, 51/87, 6/89, 42/89 и 21/90.

Службени лист ДФЈ, бр. 88/48.

Службени лист СРЈ, бр. 35/92.

Службени лист СФРЈ, бр. 44/76, 36/77, 34/84, 37/84, 74/87, 57/89, 3/90, 45/90 и 54/90.

Службени лист ФНРЈ, бр. 13/51.

Литература

Atanasković, Dragoljub. Krivično pravo : posebni deo. Beograd 1985.

Višić, Marko. Zakonici drevne Mesopotamije. Podgorica – Beograd 2003.

Грубач, Момчило. Телесна казна у Србији од Првог српског устанка (1804) до њеног укидања (1873) : 130 година од укидања телесне казне у ослобођеној Србији. Београд 2004.

Ђорђевић, Ђорђе. Кривично право : посебни део. Београд 2014.

Ђорђевић, Miroslav i Ђорђе Ђорђевић, Krivično pravo : sa tekstom Krivičnog zakonika ; Osnove privrednoprestupnog i prekršajnog prava, Beograd 2016.

Живановић, Тома. Законски извори кривичног права Србије и историјски развој његов и њеног кривичног правосуђа од 1804. до 1865. Београд 1967.

Исти. Основи кривичног права. 1, Општи део. Београд 1910.

Законски текстови старог и средњег века. Прир., Николић Драган и Александар Ђорђевић, Ниш 2002.

Јанковић, Драгослав. Историја државе и права феудалне Србије : (XII–XV век). Београд 1961.

Јовановић, Љубиша и Драган Јовашевић, Кривично право, 2. Посебни део. Београд 1995.

Јовановић, Љубиша, Војислав Ђурђић и Драган Јовашевић, Кривично право : посебни део. Ниш 2000.

Јовашевић, Драган и Зоран Стевановић. Правни аспекти извршења кривичних санкција. Београд 2007.

Јовашевић, Драган. Лексикон кривичног права, Београд 2011.

Исти. Коментар Кривичног закона Републике Србије са судском праксом. Београд 2003.

Исти. Кривично право : посебни део. Београд 2017.

Каџић, Fikret. Pravni tekstovi: Odabrani izvori za Opću historiju države i prava. Sarajevo 2004.

Кривични законик Републике Србије. Прир. Д. Јовашевић. Београд 2007.

Лазаревић, Љубиша. Кривично право : посебни део. Београд 1993.

Мирковић, Зоран. Карађорђевић законик : (кривично, породично и државно право устаничке Србије). Београд 2008.

Ненадовић, Матеја. Мемоари. Нови Сад–Београд 1957.

Николић, Драган. Кривични законик Кнежевине Србије. Ниш 1991.

- Новаковић, Стојан. Уставно питање и закони Карађорђева времена. Београд 1907.
- Папазоглу, Димитрије. Кривично право и правосуђе у Србији (1804–1813). Београд 1954.
- Radovanović, Miloš i Miroslav Đorđević. Krivično pravo : posebni deo. Beograd 1975.
- Симић, Илија и Милић Петровић. Кривични закон Републике Србије : практична примена. Београд 2002.
- Соловјев, Александар. „О Карађорђевој законику”. Архив за правне и друштвене науке, 41, Београд 1932. 373–382.
- Стојановић, Зоран и Обрад Перић. Кривично право : посебни део. Београд 2000.
- Festić, Raifa. Stari kodeksi. Sarajevo 1998.
- Чејовић, Борислав и Видоје Миладиновић. Кривично право : посебни део. Ниш 1995.
- Чубински, Михајло Павлович. Научни и практични коментар Кривичног законика Краљевине Југославије. Београд 1934.

Dragan Jovašević, LL.D. 1958 – full professor
Faculty of law, University of Niš
jovas@prafak.ni.ac.rs

Summary

HISTORICAL DEVELOPMENT OF CRIMINAL OFFENSES OF CORRUPTION

Criminal offenses of corruption (accepting bribes, giving bribes) as official criminal offenses committed by the officials in public authorities have a long historical development. Practically, since the first laws from the time of the ancient century, the occurrence of criminal acts of corruption had been known, as well as various ways of social reaction to these forms of illegal, prohibited and punishable behavior. Even in the middle ages, numerous laws prescribed criminal liability and punishment for corruption. The situation is similar in the Republic of Serbia. All criminal laws from the 19th century until today provide a system of punishments and other criminal sanctions for various forms of corruption. The paper analyzes the provisions of the criminal legislation on corruption in Serbia from the earliest times to the present day, with reference to foreign sources.

Keywords: *law, written documents, historical development, corruption, crime, punishment.*

др Миомира П. Костић, редовни професор
Правни факултет, Универзитет у Нишу
kosticm@prafak.ni.ac.rs

УДК 343.85

Прегледни рад

Примљено: 12. 4. 2021.

Прихваћено: 1. 9. 2021.

politika suzbijawa kriminaliteta - odjeci prošlosti i savremenost shvatawa*

Апстракт: У свом раду, ауторка је најпре нагласила да појава и развој превенције криминалитета чине нека од битних обележја кривичноправних система у модерним државама света и кроз њих се често рефлектује глобални „трансфер” праксе и идеје превенције на начин како су оне уграђене у различите јурисдикције и унутар саме јурисдикције поједине државе. Тај начин је увек јасно обликован различитим локалним и културолошким традицијама, као и социјално-легалистичким контекстом питања која регулише.

Кључне речи: превенција криминалитета, старија схватања превенције криминалитета; савремена схватања превенције криминалитета.



Питање превенције криминалитета неопходно је сагледати у односу на прошли, као и савремени пораст усвајања, у већем или мањем обиму, нивоа превентивног менталитета код људи, у једном јасном историјском контексту. Неодвојиво је уочити и схватања о злочину, реду и безбедности, с тим што ова три појма чине кључ развоја превенције злочина и сигурности у друштвеној заједници.

Појава и развој превенције криминалитета чине нека од битних обележја кривичноправних система у модерним државама света и кроз њих се често рефлектује глобални „трансфер” праксе и идеје превенције, на начин како су оне уграђене у различите јурисдикције и унутар саме јурисдикције поједине државе. Тај заокрет ка превенцији, заједно са расправама које се о томе воде, различитом праксом и технолошким поступцима који се примењују у превенцији, није постављен као премиса на основу теоријског кохерентног оквира, већ на бројним претпоставкама, које често нису сагласне једна другој.

Међутим, овај приступ је увек јасно обликован различитим локалним и културолошким традицијама, као и социјално-легалистичким контекстом питања која регулише. Прихватање превентивних стратегија и технологија, у најширем смислу, условљено је њиховим савњавањем са политичким стремљењима, с једне стране, као и њиховим савзвучјем са вредностима културе, с друге стране.

Технолошке промене имале су круцијалну улогу у превенцији злочина. Па ипак,

* Овај рад је настао као резултат финансирања од стране Министарства просвете, науке и технолошког развоја РС према уговору евиденциони број 451-03-9/2021-14/200120.

ма како оне биле уобичајене на први поглед, сви технолошки поступци и стратегије у превенцији криминалитета утискују унутар себе моћне захтеве о људском напору и могућностима да се спроводи превенција. Превенција криминалитета није само слободно вреднована „торба за алат” проистекла из праксе, већ је дубоко усађена у концептуална полазишта и изазива оспоравања различитих етичких и социјалних питања.

У криминално-политичкој књижевности заиста није неопходно износити покушаје различитог скицирања онога „што је успешно” у превенцији криминалитета. То само по себи не значи да је евалуација исхода превенције криминалитета небитна. Напротив, сазнања преузета из имплементације и исхода превентивних мера представљају суштину у грађењу и разумевању могућности и цене коштања предузетих мера у превентивном приступу злочину и како их побољшати. Значење „успеха” није никако раздвојено од саме суштине културолошких обележја. Расправе о ономе „што је успешно” често представљају борбу мишљења око места извесних критеријума и јавних вредности, које није једноставно свести на универзално прихватљиву компоненту делотворности.¹

1. Старија схватања превенције криминалитета

Иако је увођење и примена превенције криминалитета ипак новијег датума, у неким схватањима образованих и визионарских мислилаца, кроз развојне периоде историје људског друштва, могуће је препознати извесне идеје криминалне политике, а посебно превенције криминалитета.

Тако, у античкој Грчкој извесни високообразовани људи расправљали су о различитим друштвеним питањима, а узгредно су разматрали питање кажњавања криминалаца и особине човека које су значајне за његово понашање уопште, па и за криминално понашање. Велики утицај на ова схватања имала је митологија, што је отежавало сагледавање друштвене условљености криминалитета. Најпознатији мислиоци античког доба, који су писали о криминалитету (злочину), били су Платон и Аристотел.

Платон (427–347 п.н.е.) у свом делу „Номои” (Закони, глава IX), писао је о кажњавању преступника због крађе и убиства. Сматрао је да при прописивању казне законодавац треба да има у виду разлоге због којих је преступник погрешно. Ако су погрешке учињене из слабости и незнања, сматрао је Платон, учиниоца треба блаже казнити. Приликом кажњавања за убиство треба утврдити да ли је оно учињено са предумишљајем или из срџбе, у гневу, из непромишљености или на окрутан начин, због унутрашњих немира или под другим околностима. Залагао се за потпуност закона, да судија треба да дословно примењује закон како би се њихове слабости отклониле. Узроке криминалитета - злочина Платон је посматрао као унутрашње (психолошке изворе), који настају под утицајем страсти, незнања, тражења задовољења, из „болесне душе” и као спољашње (физиолошке), који произилазе из телесне и биолошке конституције. Разликовао је поправљиве и непоправљиве злочинце. За непоправљиве је предлагао примену смртне казне, а за поправљиве „одгој тела и душе”, лечење „болести душе” применом бола и патње као главних средстава испаштања. Платон је иницирао принцип индивидуализације казне, јер је предвиђао, зависно од карактера лица и

¹ Видети опширније: A. Crawford, *Crime prevention and Community Safety*, u: *The Oxford Handbook of Criminology*, ed. by M. Maguire, R. Morgan and R. Reiner, Oxford University Press 2007, 866–867.

извршеног дела, примену „других мера поправљања”, којима је могуће „замрзети неправду и заволети правду”.

Аристотел (384–322 п.н.е) у делу „Никомахова етика” (књига V) истиче да извршењем злочина настаје неједнакост међу људима–између извршеног и повређеног, коју суд настоји да отклони казном. Кажњавање потиче због гнева повређеног у чијој основи је и љутња као реакција на напад (повреду). Кажњавање смањује гнев и осећање бола се замењује осећањем задовољства. Узроци злочина су злочиначке навике и побуде, беда, друштвено уређење (сиромаштво и богатство), који представом воље и осећања воде у делинквентну активност. Аристотел је писао: „неки држе да људи постају добри по природи, други вежбом, трећи подучавањем. Део који је дат од природе очито не зависи од нас, него је додељен преко одређених божанских узрока истински срећнима”. Злочинци су непријатељи друштва; на њих се може утицати казном. Оне који су непоправљиви, на које не делује „снага противности”, треба уништити или протерати из друштва. Сем тога, Аристотел је истицао да за кажњавање треба употребити батину, „онако како се туче непокорена животиња под јармом”.²

Римски државник Сенека је озаконио Платонову идеју да казна треба да делује поправно на грађане, па је треба примењивати и са визијом на будуће понашање грађана. И код правника Улпијана могуће је уочити извесне идеје превенције криминалитета, опет са циљем постизања боље сигурности грађана. Наравно, сва схватања су спорадична и немогуће их је посебно класификовати као јасне криминалнополитичке ставове или, опет, као ставове везане за превенцију криминалитета.³

У огромном временском размаку од тада до периода пре савременог доба могу се издвојити и размишљања о превенцији криминалитета, која се везују за период класичног либерализма у 18. веку, међу мислиоцима у Енглеској, као и у континенталном делу Европе. Сви они су припадали различитим филозофским правцима или школама кривичног права, а међу њима било је и успешних писаца и теоретичара, који су се диљем свог професионалног живота, на један или други начин, бавили питањима кривичног правосуђа и криминалитета.

Људска мисао из овог периода промовисала је управљање над будућим животним изборима на основу рационалне калкулације о релативној равнотежи између задовољства и патње; успеха и ризика. Либерални субјект у сржи Бенетамовог писања (J. Bentham, 1748–1832), енглеског филозофа, правника, законодавног и социјалног реформатора,⁴ био је обазрив, промишљен рационални појединац који унапред планира – *homo prudens*,⁵ у складу са учењем представника класичне школе кривичног права. Бенетам је промовисао утилитаристички концепт и заступао становиште по коме казна треба да буде пажљиво одмерена, тако да зада бол у сразмери штети која је причињена јавном добру вршењем тог одређеног злочина. Овај став био је заснован на представи да су криминалци и некриминалци слични у томе да су криминалци, резонујући као појединци, имали погрешну процену приликом вршења злочина. Самим тим, разумна, брза и конкретна казна била је најбољи начин да се спречи понављање таквог понашања у будућности. Бенетам је веровао да се људи понашају рационално и да би радије изабрали задовољство са циљем да

² Цит. према: С. Константиновић-Вилић, В. Николић-Ристановић и М. Костић, Криминологија, Ниш 2009, 263–264.

³ Цит. према: М. Милутиновић, Криминална политика, Београд 1984, 296.

⁴ Исто.

⁵ А. Crawford, *op. cit.*, 866-867.

избегну патњу. Стога, кажњавање мора да надмаши по својој тежини било какво задовољство које би могло проистећи из вршења кривичних дела. Бенгам је такође тврдио да сви закони и кажњавање морају бити засновани на утилитарном принципу „највеће задовољство за највећи број људи” и на калкулацији нивоа бола и задовољства – тако да би бол од кажњавања могао да буде оправдан уколико превенира већи и јачи бол.⁶

Интересантна су и размишљања Филдинга (H. Fielding, 1707–1754), градоначелника Лондона и познатог писца, који се осврће на тадашњу слику енглеског друштва као нечега што ће „ускоро склизнути у анархију”, када ће улице градова „бити скоро непроходне уз највећи степен опасности”.⁷ Филдинг се, заједно са својим полубратом, сматра једним од оснивача првих полицијских снага у Лондону. Утицао је на реформу кривичног правосуђа, побољшање услова живота у затворима и залагао се за аболицију јавног вешања осуђеника. Године 1748. изабран је за градоначелника Лондона. Остао је упамћен као плодни писац, посебно у својим сатирама о политичкој корупцији, борац за утемељење нове традиције у правосуђе Енглеске, као и за сузбијање криминалитета на улицама Лондона.⁸

Значај утемељења „нове престоничке полиције” на улицама Лондона уочио је и Пил (R. Peel, 1788–1850), који је у присуству полицијских снага на улицама, у заједници, пре свега, видео начин обезбеђивања превенције злочина. То је била основна замисао његовог концепта превенције криминалитета. Присуство полиције у заједници се заснива на њиховом основном циљу делања, а то је превенција злочина и промовисање бољег односа између друштвене заједнице и полиције. Први и основни принцип Пиловог настојања гласио је: „Основна мисија због које полиција постоји је да спречи злочин и неред”. У новим радовима, из 21. века, аналитичари у Великој Британији се позивају на „повратак стила полицијског рада из 19. века по коме је полиција чувала своје присуство у локалној заједници тако што је обилазила улице ходајући, упознавајући се са грађанима, успостављајући осећај јавне сигурности и поверења”.⁹

Још први социјалисти, такозвани утописти, бавили су се питањима узрока криминалитета. Они су сматрали да се људски карактер формира искључиво под утицајем друштвене средине, па су самим тим сматрали да се узроци свих људских порока и мана налазе у друштву. Према схватању социјалиста, неједнакост која постоји међу људима није биолошки, већ социјално условљена. Укидањем приватне својине, другачијом организацијом брака и породице, система образовања и сл., неједнакости међу људима могу бити укинута, па самим тим и криминалитет може нестати. Из оваквог схватања проистекло је и мишљење социјалиста да у социјалистичком друштву неће бити криминалитета ни других облика девијантног понашања. Доследан свом схватању узрока криминалитета, енглески социјалист Роберт Овен (Robert Owen, 1771–1858) основао је једну комуно – колонију New Lanark која је била уређена на социјалистичким принципима и у којој у периоду од 20 година није забележено ниједно кривично дело. Ову колонију каснији социјалисти назвали су „правом лабораторијом криминалне социологије”, а нејављање криминалитета у њој

⁶ Theories of Crime (ed. by Ian Marsh), Routledge, London, New York 2006, 95.

⁷ Theories of Crime, op. cit., 9.

⁸ Видети опшриније: W.E. Allen, Henry Fielding, <https://www.britannica.com/biography/Henry-Fielding>, приступ: 5. 5. 2021.

⁹ Видети: Law Enforcement: Sir Robert Peel’s Policing Principles, <https://lawenforcementactionpartnership.org/peel-policing-principles/>, приступ: 6. 5. 2021.

наводили су као експериментални доказ теорије о социјалној условљености девијантних појава.¹⁰ Превенцију криминалитета Овен је посматрао као организовану превенцију у смислу ширења просвећености и образовања међу омладином, уклањања околности које утичу на појаву криминалитета и постизања већег благостања.¹¹

Идеја превенције злочина наставила је да се јавља и у радовима мислилаца 19. века, када је отпочео снажан развој криминолошке мисли, под утицајем антрополошке школе и позитивистичких учења. Основни принципи класичне школе, уграђени у кривична законодавства европских држава, после победе Француске буржоаске револуције 1789. године, нису дали најбоље резултате у смислу редукције обима криминалитета. Напротив, дошло је до пораста стопе криминалитета, посебно у земљама које су прихватиле доминацију ретрибутивног приступа, заснованог на начелима легалитета и индетерминизма. У ствари, учење класичне школе није допринело откривању и лечењу узрока злочина, па самим тим строги ретрибутивни приступ правди није ни могао да оствари очекиване резултате у погледу спречавања рецидивизма, нити пак примарног криминалитета.

У другој половини 19. века позитивистичка оријентација у криминологији обухватила је, између осталог, и предузимање мера социјалних програма против криминалитета, који је у својој суштини узрокован друштвеним околностима. Ове идеје постају доминантне у земљама континенталне Европе. Тиме позитивисти коригују првобитно учење Ломброза о доминантности ендемог приступа у изучавању узрока криминалитета.¹²

Енрико Фери (Enrico Ferri, 1856–1929), професор кривичног права у Риму и Турину, био је Ломброзов ученик на кога је учитељ извршио видан утицај, али који је истовремено уочио недостатке његове концепције и уз биолошке истакао и друштвене узроке криминалитета. Уз Гарофала (R. Garofalo, 1851–1934), сматра се једним од главних представника позитивизма у криминологији.

Фери је сматрао да је криминално понашање неког лица одређено читавим низом криминогених фактора, чије деловање је код разних делинквената на разне начине комбиновано, а на основу тих комбинација могуће је извршити класификацију делинквената. Истовремено, Фери је одбацио тезу о постојању слободне воље појединца. Узимајући у обзир разне криминогене факторе, Фери је настојао да дође до сазнања о томе због чега међу лицима која су подвргнута једнаком утицају друштвене средине нека постају делинквенти, а нека не. При томе, он је указао на три врсте фактора: антрополошки фактори, фактори физичке средине и фактори друштвене средине.¹³ Тврдио је да осећања, попут оних религиозних, затим, љубави, честољубља, оданости не играју значајну улогу у генези злочина, док нека друга, попут: мржње, таштине, похлепности имају јачи утицај на појаву криминалног понашања, због тога што остварују снажнију контролу у односу на моралну свест код појединца.

У својој расправи: „Право на кажњавање као друштвена функција” („The Right of Punishment as a Social Function”) написао је: „Не треба да кажемо себи да

¹⁰ Цит. према: С. Константиновић-Вилић, В. Николић-Ристановић и М. Костић, н. д., 297.

¹¹ Цит. према: М. Милутиновић, н. д., 297.

¹² Видети: С. Lombroso, *Crime Its Causes and Remedies*, Patterson Smith, Montclair, New Jersey 1968.

¹³ Цит. према: С. Константиновић-Вилић, В. Николић-Ристановић и М. Костић, н. д., 302–304.

поправљање грађана није део пеналне одговорности. Ја не видим стварну разлику између плаћања извесне суме новца у виду новчане казне и његове исплате у виду штета, али више од тога, мислим да је начињена грешка у превише стриктном раздвајању грађанских и пеналних мера, уместо да оне буду присједињене у циљу одбране, у превенирању тог одређеног, анти-социјалног понашања”.¹⁴

Према Ферију, делинквенте је могуће класификовати у пет категорија, и то: рођени злочинци, душевно болесни, делинквенти из навике, случајни делинквенти и делинквенти из страсти. Узимајући за основу своју класификацију делинквената, Фери је указивао на потребу индивидуализације кривичних санкција, односно да при креирању криминалне политике треба водити рачуна о којој категорији делинквента је реч.¹⁵ За рођене злочинце, душевно болесне и делинквенте из навике Фери је предлагао различите мере неутрализације криминалног понашања, за случајне делинквенте мере друштвене реадaptације, а за делинквенте из страсти само накнаду изазване штете.¹⁶

Феријев допринос развоју криминалне политике огледа се и у већем броју превентивних мере чије је увођење предлагао: слободна трговина, укидање монопола, боље улично осветљење, контрола рађања, слобода брака и развода, државна контрола производње оружја и др.

Гарофало, други италијански криминолог позитивистичког правца, дели узроке криминалитета на три групе. На прво место, под очигледним утицајем Ломброза, он ставља утицај биоконституционалних аномалија, а на треће место утицај друштвених узрока којима поклања значајну пажњу.¹⁷ Гарофало је до детаља разрадио теорију кажњавања, базирану на основним поставкама дарвинизма, по којој друштво треба да елиминише оне који својим криминалним понашањем показују да се нису адаптирали на цивилизовани живот. Стога предлага три начина елиминације делинквената: смрт за оне чије криминално понашање произилази из психолошких аномалија које их заувек чине неспособним за друштвени живот; делимична елиминација која подразумева дуготрајни или доживотни затвор за оне који су у стању да живе једино на начин на који се живи у номадским хордама или примитивним племенима, односно нешто блажа изолација у пољопривредним колонијама за млађе делинквенте и оне за чију социјалну адаптацију има наде; и накнада штете за оне који су извршили кривично дело под притиском изузетних околности за које се не може очековати да ће се поново јавити.¹⁸

2. Савремена схватања превенције криминалитета

Без обзира на настојања наведених мислилаца и несумњив допринос и наслеђе осталих поборника превенције криминалитета (представници социолошке и неокласичне школе) до периода савременог доба, период од касног 19. века ипак је показао спори

¹⁴ Enrico Ferri, *Criminal Sociology* (1905), Chapter III, Practical Reforms.

<http://www.marxists.org/archive/ferri/criminal-sociology/ch03.htm>, приступ: 5. 5. 2021.

¹⁵ Цит. према: С. Константиновић-Вилић, В. Николић-Ристановић и М. Костић, н. д., 302-304.

¹⁶ Enrico Ferri, *ibid.*

¹⁷ Видети: R. Garofalo, *Criminology*, Patterson Smith, Montclair, New Jersey 1968, 65–190.

¹⁸ Видети: С. Константиновић-Вилић, В. Николић-Ристановић и М. Костић, н. д., 302-304; Raffaele Garofalo, *op. cit.*, 372–399.

пораст развитка и сложене деобе посла у односу на релацију задатака које је постављала контрола криминалитета. Резултанта структуре кривичног правосуђа била је изграђена искључиво око: одговорности, процесуирања, тражења доказа и поправљања свог објекта – откривеног учиниоца кривичног дела. Проактивна превенција криминалитета заузимала је мало места, осим у елементу расплинутог генералног или индивидуалног застрашивања, који је био побуђен ограниченом вероватноћом хапшења и кажњавања оних који су прекршили норме кривичног законодавства.

Наравно, ни извесна очекивања о значају „нове полиције” нису у потпуности испунила очекивања својих промотера, пре свега због повећања цене коштања растућих полицијских снага. Исто тако, даљи пораст статистичких показатеља у касним годинама 19. века указивао је на један посебан напор у приказивању и прикупљању опипљивих показатеља професионалне ретрибутивне праксе у односу на криминалитет. С друге стране, пошто учинак превенције криминалитета није тако једноставно мерити бројкама, самим тим и предузете напоре није једноставно верификовати. Такође, постоји још један важан моменат, везан за развој субкултуре полицијског поступања. Наиме, тај облик субкултуре је оријентисан на акцију, делање и „мачо” културолошке вредности које „славе” откривање и хапшење учинилаца, док је, с друге стране, превентивни рад нешто што добија епитет „негламурозно”.

Последњих тридесетак година у савременим државама света забележена је „експлозија” различитих иницијатива у спречавању злочиначког понашања, која је превасходно била усмерена на превенцију, а не на кажњавање учинилаца, на последице, пре него на узроке и на саме злочине, а много мање на злочинце. Ова савремена тежња даје примат будућој владавини (сигурност) над оживљавањем прошлости (правда). Сходно томе, јасно је да у модерним друштвима „успон” превенције криминалитета показује „основни заокрет парадигме” у кривичном правосуђу и контроли злочина, из основа мењајући начин на који се до тада сагледавао злочин и структура социјалних односа. Као последица тог схватања јавља се „превентивно партнерство”, као дефинисан облик савремене контроле криминалитета. Стога Гарланд (Garland) закључује: „Дуже од две деценије... окупљена је читава нова инфраструктура на локалном нивоу која се односи на злочин и неред на сасвим један други начин... Нова инфраструктура је снажно усмерена ка низу циљева и приоритета – превенцију, безбедност, редукцију штете, губитка и страха – што је потпуно другачије од традиционалних циљева прогона, кажњавања и кривичног правосуђа”.¹⁹

Ипак, постоје извесни показатељи оживљавања превенције криминалитета у касним годинама 20. века. Наиме, статистички подаци указали су на драматичан пораст обима криминалитета од шездесетих година 20. века, па надаље, показујући истовремено потпуну упућеност на ретрибутивни систем кривичног правосуђа. Истовремено, подаци о виктимизацији подстакли су на размишљање да за већину учињених злочина не постоје сазнања у институцијама формалног система, при чему су поново покренута питања о учинку застрашивања који се остварује кажњавањем од стране органа власти. Затим, поново је уочен значај процеса неформалне друштвене контроле, који се развијао заједно са социјалним и културним ставовима насталим у периоду после Другог светског рата, када је дошло до кидања породичних и рођачких веза и замирања односа у локалним заједницама. Са првим економским кризама средином седамдесетих година 20. века, владе европских држава отпочеле су тражење начина за фискалане уштеде. Установљени

¹⁹ Цит. према: А. Crawford, *op. cit.*, 867.

моделу контроле криминалитета као да су представљали изражен финансијски губитак за јавну потрошњу, при чему се истакла неопходност тражења алтернативних решења.²⁰

У последњих двадесетак година жртве криминалитета су заузеле истакнуто место у заинтересованости опште јавности за њихов положај. У светлу перцепције да су жртве биле „заборављене особе” од стране система кривичног правосуђа, као и развоја сензибилитета према категоријама вулнерабилних особа, са посебно наглашеним виктимитетом, попут деце, жена и старих особа, нови политички концепт сагледава потребе ових особа настале из процеса виктимогенезе, тако што је усмерен и отворен за усвајање великог броја политичких докумената, службених декларација и предлога савремених законских решења.

Спроведене су различите реформе, у односу на положај жртве кривичног дела, које су у многим случајевима нашле своју практичну евалуацију. Нека од предложених решења треба да обезбеде финансијску, практичну и психолошку подршку за жртве, у оквиру друштвене заједнице, кроз рад организација, као што је „Подршка жртвама” у Великој Британији или кроз програме попут „помоћ жртви/сведоку” који су се развили у САД. Ова врста реформи и неки уско специјализовани облици организовања, слично оснивању центара за жртве силовања, склоништа за претучене жене, затим покретање државних програма за надокнаду штете жртвама, представљају примере поступања у већини западних земаља.

Друга група реформи усмерена је ка вишем нивоу интегрисаности жртава у систем кривичног правосуђа. „Присутност” жртава обезбедила би се од стране самих државних органа и служби, попут полиције, тужилаштва и суда, који би обавештавали жртве о свим релевантним одлукама током трајања кривичног поступка.

Затим, следећа група реформских напора има за циљ обезбеђивање правде на један практичнији начин, тиме што би се од учиниоца захтевало плаћање одштете, без обзира да ли о имовинскоправном захтеву одлучује кривични или грађански суд. Још једна врста реформи и даље се одвија на плану ресторативне правде, у облику медијације или постизања „реинтегративног стида”, у сврху помоћи жртвама.²¹

Током седамдесетих година прошлог века доминирала је специфична идеологија, која је касније била најдиректније повезана са развојем покрета за права жртава, која се често називала „ред и закон оријентација”. Међутим, временом је дошло до обесхрабривања евалуације рехабилитационих програма предвиђених за делинквенте, што је додатно допринело разочарању у идеал рехабилитације, коме је тежила модерна пенологија, па је тако успостављено погодно тло за развој алтернативних идеолошких приступа, укључујући и оне који су усмерени на жртву.²²

Са становишта односа између друштвене правде и кривичног правосуђа могу се поставити извесна питања: код друштвене правде – о томе шта је неопхо-

²⁰ Ibid.

²¹ Видети: L. Sebba, „On the Relationship between Criminological Research and Policy: The Case of Crime Victims”, *Criminology and Criminal Justice*, 2001, 1, 27.
<http://crj.sagepub.com/cgi/reprint/1/1/27>, приступ: 5. 5. 2021.

²² Видети опширније: М. Костић, „Виктимолошки приступ и реформа кривичног правосуђа”, у: Тематски зборник радова : Реформа кривичног правосуђа, Ниш 2010, 241–268.

дно да једно друштво буде праведно конституисано; код кривичног правосуђа – о основама праведног кажњавања.²³ Оно што иде у прилог друштвеној правди обично обухвата претпоставку да друштво може бити праведно само онда ако је предузело кораке којима је осигурана праведна расподела (редистрибуција) у располагању друштвеним богатством, а ако нема једнакости у располагању, онда бар неопходност задовољавања основних потреба²⁴ чланова тога друштва. С друге стране, у прилог кривичном правосуђу наводи се претпоставка да кажњавање може бити праведно само ако је засновано на јасним ретрибутивним принципима.²⁵

Редистрибутивни концепт друштвене правде и ретрибутивни концепт кривичног правосуђа чине два основна и често повезана полазишта њихове условљености. Једна је веза емпиријске, а друга нормативне природе.

Емпиријска заснованост је у томе што је извесна форма редистрибутивне правде есенцијална за смањење обима криминалитета у напредним индустријским друштвима. Неједнакост у расподели прихода непосредно утиче на ниво криминалитета. Другим речима, што је већи диспарат богатства између виших и нижих друштвених слојева у једној заједници, то је већа стопа криминалитета. Чак, тај обим може бити и виши у оним друштвима у којима је већа заступљеност оног дела становништва из нижих друштвених слојева који живе испод неопходног минимума прихода за задовољење основних потреба за егзистенцијом.

Нормативна заснованост је у томе да су законом прописане кривичне санкције, приликом изрицања и деловања, мањкаве и то онда када се изричу оним особама којима друштвена правда није ни била доступна пре учињеног кривичног дела, па отуда тврдња да је „ретрибутивна правда могућа само у контексту редистрибутивне социјалне правде“.²⁶

Систем кривичног правосуђа, спроводећи ретрибутивну правду, усмерен је да одговори на питања о томе који је закон прекршен, ко га је прекршио и како санкционисати кривца тако да се постигне циљ специјалне превенције. Ресторативна правда, уместо ретрибуције, тежи ка поновном успостављању стања

²³ Видети чланак о значају концепта ресторативне правде за постизање равнотеже интереса жртве, друштвене заједнице и делинквента: М. Костић, „Успостављање стандарда за ресторативну правду“, Темида, 10, 1, Београд 2007, 5–14.

²⁴ Постоје различити критеријуми за класификацију потреба. У литератури се наводе многобројне поделе – на опште и специфичне потребе, сталне и променљиве, незаменљиве и заменљиве, одложиве и неодложиве, природне, физичке и луксузне, стварне и замишљене и др. Нарочити значај има подела према начину на који се потребе задовољавају. Тако се могу разликовати: личне (када их човек задовољава као индивидуа и одлучује о врсти, приоритету, начину и времену задовољавања); заједничке (које се изражавају у кругу интересената и чине синтезу, а не механички збир личних потреба) и опште друштвене потребе (које се задовољавају у целом друштву и под истим условима за све чланове друштвене заједнице). Наведено према: М. Костић, „Потребе, социјалне разлике и криминалитет“, у: Зборник са научног скупа : Узроци и последице социјалне диференцијације у нашем друштву данас, Приштина 1997, 223–229.

²⁵ W. C. Heffernan and J. Kleinig: „Introduction” , у: From Social Justice to Criminal Justice, Poverty and Administration of Criminal Law, ed. by William C. Heffernan and John Kleinig, New York, Oxford 2000, 1–24. <http://books.google.com/books?isbn=0195129857...>, приступ: 6. 5. 2021.

Такође видети поставке учења класичне школе кривичног права: С. Константиновић-Вилић, В. Николић-Ристановић и М. Костић, н. д., 266–267.

²⁶ Исто.

нарушеног извршењем кривичног дела, што се постиже применом разних метода: посредовањем између учиниоца кривичног дела и жртве, извињењем, мирењем, накнадом штете или другим облицима надокнаде причињене штете жртви.

С обзиром на то да се у оквиру концепције ресторативне правде криминалитет сагледава као повреда или нането зло, извршилац кривичног дела треба да настоји да отклони или исправи последице учињеног дела. При томе се потенцирају потребе жртве и шири утицај криминалитета на друштво у коме преступник живи, како би се постојећи конфликт разрешио на најбољи могући начин.

Оно што не постоји у одредбама домаћег кривичног законодавства јесте примена ресторативне правде у затворима, што би био један од предлога за будућа законска решења и један од делотворнијих начина спречавања будућег новог криминалног понашања, односно спречавање рецидивизма.

На први поглед изгледа да је примена казне затвора антитеза идеала примене ресторативне правде и да се принцип ресторативне правде не може применити у затворској средини и на осуђеничку популацију. Међутим, када затвор сагледамо као институцију у којој се осуђеници припремају да се врате у друштво и да више не врше кривична дела, онда затвор може да буде сагледан и као идеална околина за практичну примену ресторативног процеса.

Постоји неколико различитих начина како се принципи ресторативне правде могу применити унутар самог затворског контекста. Најпре је неопходно препознати да криминалитет није нешто што се дешава само унутар затворских зидина и применити методе ресторативне правде у оним случајевима када осуђеници признају извршено дело за које се налазе у затвору и сматрају се одговорним за своје поступке. Други услов за примену ресторативне правде је одређена врста извршеног деликта. У практичној примени ресторативно пресуђење се примењује у следећим случајевима: 1. оштећење имовине, 2. вербални деликти (претње и увреде), 3. туче, 4. делинквенција малолетника.²⁷

Примена ресторативне правде у затворским условима вишеструко користи затвореницима. Могућност репарације развија код затвореника сопствени смисао вредности јер су у ситуацији да помогну другима, својој породици и друштву. Способност да буду великодушни битан је део хуманости. Затим, ресторативна правда уводи друштво у затвор и затворенике чини видљивијим онима који су ван затворских зидина. Ресторативна правда омогућава да друштво препозна своју одговорност према затвореницима јер су затвори део друштвеног контекста. Ипак, најважније је да примена ресторативне правде омогућава да затвореници на прави начин сагледају своје понашање и штету коју је такво понашање проузроковало. Уколико се ресторативан приступ користи за решавање дисциплинских преступа затвореника, онда циљ није једноставно кажњавање затвореника који је прекршио неко затворско правило, већ је циљ да се затворенику помогне да разуме како да живи као део друштва унутар затвора.²⁸

²⁷ E. Kimmet, *Restorative Justice in Prisons*, „With a little imagination and a lot of courage, prisons could become a natural setting for Restorative Justice”, Oxford Centre for Criminological Research, *Prison Service Journal / Resource Book and Report*, 2002. У: С. Константиновић-Вилић и М. Костић, н.д, 117.

²⁸ Видети опширније: С. Константиновић-Вилић и М. Костић, н.д, 111–113.

3. Последице става „ништа не успева” или закључак који означава нови почетак

У литератури из области криминологије сва наведена настојања често се тумаче као последица чувене флоскуле Мартинсона, Липтона и Вилкса (Martinson, R., Lipton, D., Wilks, J., 1974) да „ништа не успева” („nothing works”). Ови криминолози су, користећи поступак мета–анализе, извршили потпуну евалуацију програма кривичноправне рехабилитације која је била примењивана у периоду од 1945–1967. године у Европи. Закључили су да „уз неколико изолованих изузетака рехабилитативни напори, који су били пријављени, нису остварили приметан утицај на рецидивизам”.²⁹ Резултати те процене су их уверили да „ништа” нема неки посебан успех и да се ниједан програм не чини бољим од оног другог.

Стога се, у каснијој криминологији, управо под утицајем овако песимистичног закључка, поставило питање „шта успева”, са циљем промене професионалне идеологије у криминологији 21. века.

Све до касних шездесетих година 20. века криминолози су веровали да ће научно истраживање узрока злочина створити основ индивидуализације третмана који би умањио рецидивизам код учинилаца. Касније, све до средине седамдесетих година 20. века, овај став је доживео пропаст и био је замењен професионалном идеологијом да „ништа не успева” у корекционом третману учинилаца, под Мартинсоновим утицајем, да су узроци криминалитета структурални и да криминалитет може бити превениран једино под утицајем социјалне правде. Ова професионална идеологија има једну „несрећну консеквенцу” озаконене „деструкције знања” (која показује шта не успева, а примењује се), као језгро интелектуалног криминолошког пројекта и део је ослабљених напора „конструктивног знања” (које показује шта успева, а не примењује се). Покрет „шта успева” („what works”) унутар корекционог третмана, међутим, захтева алтернативну професионалну идеологију, која, поново, уводи употребу науке у процес разрешавања питања везаних за злочин. Ова визија ће унапредити криминологију као науку и допринети више него став „ништа не успева” у односу на добробит, како учинилаца тако и јавног реда у превенирање криминалитета.³⁰

Даљи помак у савременој превенцији криминалитета одвијао се под утицајем Вилсона (J. Wilson, 1975) и његовог дела *Thinking About Crime*. На месту идеја о поправљању злочинаца путем социјалних програма било је и оживљавање класичних мисли о застрашивању учинилаца у комбинацији са тежњом механизма нефорамалне контроле и новог прагматичног реализма. Вилсон се залагао за приступ у коме криминологија остварује много тешње везе са циљевима јавне политике и да то треба да буде достигну. Према његовом мишљењу, до тада је постојала једна превелика окупираност питањима широке социјалне и структуралне узрочности. Криминолошке теорије, које узроке криминалитета објашњавају деловањем фактора социјалне средине, остале су, према овом аутору, непотврђене или непрактичне. Политика превенције треба да се усмери на оно што може да се промени или чиме се може манипулисати. Нова логика била је у томе да се тражи интервенција која би могла да умањи извор криминалних могућности и унапреди

²⁹ „Nothing works”, http://sociologyindex.com/nothing_works.htm, приступ: 7. 6. 2021.

³⁰ Ibid.

вероватноћу откривања и хапшења злочинаца. Мотивациона питања, као и она друштвене, структуралне или психолошке природе, треба да буду потиснута у позадину делања.³¹

Према Екблону (Ekblom, 2000) то су „крајњи фактори”. У „новој криминологији свакодневног живота” (Garland, 1996) у претходници превентивног менталитета проксимални (најближи) фактори треба да буду усклађени на истакнутији начин. Ова претпоставка полази од тога да у криминологији треба да се направи заокрет од учиниоца као објекта сазнања, ка злочину, његовим ситуационим и просторним карактеристикама, а у истој мери и ка месту и улози жртве у злочину.³²

³¹ J. Wilson, Thinking About Crime, <http://www.freeservants.us/thinkcrime.html>, приступ: 9. 9. 2010. У: М. Kostić, М. Simović and Darko Obradović, Criminology - Security threats and challenges nowadays, Teme. - Niš 2019. - God. XLIII, Br. 4, 1229.

ISSN 0353-7919

³² A. Crawford, op. cit., 870.

Литература

- Allen, Walter E. Henry Fielding. <https://www.britannica.com/biography/Henry-Fielding>. Приступ: 5. 5. 2021.
- Crawford, Adam. Crime prevention and Community Safety, u: *The Oxford Handbook of Criminology*, ed. by Mike Maguire, Rod Morgan and Robert Reiner. Oxford University Press 2007, 866–909.
- Константиновић-Вилић, Слободанка, Весна Николић-Ристановић и Миомира Костић. *Криминологија*. Ниш 2009.
- Константиновић-Вилић, Слободанка и Миомира Костић. *Пенологија*. Ниш 2011.
- Костић, Миомира. „Виктимолошки приступ и реформа кривичног правосуђа”, У: Тематски зборник радова : Реформа кривичног правосуђа. Ниш 2010. 241-268.
- Костић, Миомира. „Успостављање стандарда за ресторативну правду”. *Темида*, 10, 1, Београд 2007. 5–14.
- Костић, Миомира „Потребе, социјалне разлике и криминалитет”. Зборник са научног скупа: Узроци и последице социјалне диференцијације у нашем друштву данас. Приштина 1997. 223–229.
- Милутиновић, Милан. *Криминална политика*. Београд 1984.
- Lombroso, Cesare. *Crime Its Causes and Remedies*. Patterson Smith, Montclair, New Jersey 1968.
- Theories of Crime* (ed. by Ian Marsh). Routledge, London, New York 2006.
- Law Enforcement: Sir Robert Peel's Policing Principles*. <https://lawenforcementactionpartnership.org/peel-policing-principles/>. Приступ: 6. 5. 2021.
- Ferri, Enrico. *Criminal Sociology*. Chapter III, Practical Reforms. 1905. <http://www.marxists.org/archive/ferri/criminal-sociology/ch03.htm>. Приступ: 5. 5. 2021.
- Garofalo, Raffaele. *Criminology*. Patterson Smith, Montclair, New Jersey 1968.
- Sebba, Leslie. „On the Relationship between Criminological Research and Policy: The Case of Crime Victims”. *Criminology and Criminal Justice* 2001, 1. 27-58. <http://crj.sagepub.com/cgi/reprint/1/1/27>. Приступ: 5. 5. 2021.
- William C. Heffernan and John Kleinig. „Introduction”. U: *From Social Justice to Criminal Justice, Poverty and Administration of Criminal Law*. Ed. by William C. Heffernan, John Kleinig. New York, Oxford 2000. 1-24. <http://books.google.com/books?isbn=0195129857...> Приступ: 6. 5. 2021.
- Kimmett Edgar. „With a little imagination and a lot of courage, prisons could become a natural setting for Restorative Justice”, *Oxford Centre for Criminological Research, Prison Service Journal / Resource Book and Report*, 2002.
- „Nothing works”. http://sociologyindex.com/nothing_works.htm. Приступ: 7. 5. 2021.
- Kostić, Miomira, Marina Simović and Darko Obradović, *Criminology - Security threats and challenges nowadays*, Teme. - Niš 2019. - God. XLIII, Br. 4 (2019), str. 1217-1232.
- Wilson, James. *Thinking About Crime*. <http://www.freeservants.us/thinkcrime.html>. Приступ: 9. 9. 2010.

PhD Miomira Kostić, full professor
Faculty of law, University of Niš
kosticm@prafak.ni.ac.rs

Summary

CRIME PREVENTION POLICY - ECHOES OF THE PAST AND MODERNITY OF UNDERSTANDING

The acceptance of preventive strategies and technologies, in the broadest sense, is conditioned by their comparison with political aspirations, on the one hand, as well as their harmony with the values of culture, on the other hand. It is also important to consider the understanding of crime, order and security, with these three concepts being the key to the development of crime prevention and security in the community. Some of the older conceptions of crime prevention are presented, in the old century, to a huge time span from then to the period before modern times, when one can single out thoughts related to the period of classical liberalism in the 18th century, in England and part of Europe, all the way to the latest criminal-political understandings and the thesis that "nothing succeeds". All of them belonged to different philosophical schools or schools of criminal law, and among them were successful writers and theorists, who throughout their professional lives, in one way or another, dealt with issues of criminal justice and crime. A review of the approach of restorative justice and the importance of the application of restorative justice in prisons in order to prevent recidivism was also done.

Keywords: *crime prevention, older concepts of crime prevention; modern understandings of crime prevention.*

др Филип Мирић, научни сарадник
Правни факултет Универзитета у Нишу
filip@prafak.ni.ac.rs

УДК 343.224:343.91-053.6(091)

Прегледни рад
Примљено: 12. 4. 2021.
Прихваћено: 1. 9. 2021.

starosne granice krivi-ne odgovornosti maloletnika – stare dileme, nova re{ewa*

Апстракт: У раду се актуелизује у кривичноправној и криминолошкој теорији и пракси одавно позната дилема – да ли је граница кривичне одговорности малолетника од 14 година старости исправно одређена. Да ли је потребно снизити је како би се превенирала тежи облици криминалитета? Аутор, применом компаративноправне методе покушава да да одговор на ова и бројна друга питања од значаја за одређивање граница кривичне одговорности малолетника. Циљ рада је да допринесе успешној научној расправи о једном од најважнијих питања савременог малолетничког кривичног права од чијег решавања суштински зависи кривичноправни статус малолетних извршилаца кривичних дела и уопште правни и друштвени одговор на криминалитет малолетника и малолетничку делинквенцију.

Кључне речи: малолетништво, кривична одговорност малолетника, малолетничка делинквенција.



Уводне напомене

Одређивање старосних граница малолетства значајно је због разликовања ове категорије извршилаца кривичних дела од пунолетних учинилаца у погледу кривичне одговорности, кривичног поступка и изрицања и извршења кривичних санкција. Још се у римском праву водило рачуна о старости учиниоца кривичних дела. Све су ово важне претпоставке за изградњу система малолетничког кривичног правосуђа. У различитим историјским епохама различито је била одређивана кривична одговорност малолетника. У наставку рада ће компаративноправном методом бити анализирана старосна граница кривичне одговорности малолетника у различитим правним системима.

* Рад је настао приређивањем и допуњавањем дела: Ф. Мирић, „Савремена схватања феноменологије и етиологије малолетничке делинквенције”, (необјављена докторска дисертација, Универзитет у Нишу, Правни факултет, 2014).

Кривичноправна одговорност малолетника у српском праву кроз историју

Преступничко понашање малолетника, којима се крше правне норме садржане у кривичном законодавству, нужно изазива реакцију организованих друштава.¹ Од начина те реакције умногоне зависи и кривичноправни положај малолетника. Кривичноправни положај малолетника у нашем праву се може пратити кроз историју. Развој кривичноправног положаја малолетника у Србији кроз историју описује проф. др Миомира Костић, наводећи да је тек од друге половине XIX века, у Србији донет закон којим се по први пут прецизно издваја категорија малолетних учинилаца кривичних дела. Допуном Казнителног закона за поаре и крађе из маја 1847. године најпре је било одређено да се старије малолетно лице, („малолетно но дорасло“), кажњава четвртином или половином прописане телесне казне, а затим је, те исте године, унутар саме категорије малолетника направљена разлика у кажњавању „недораслих“ учинилаца и малолетника. „Недорасло лице“ испод 14 година има се предати родитељима, старатељу, учитељу или газди да га ови казне; млађи малолетници (од 14–16 година старости) уместо смрћу или мртвом шибом кажњавају се бојем штаповима, камцијама или рогозом, а старији малолетници (изнад 16 година) поштеђени су смртне казне и уместо ње кажњавају се шибом или робијом од шест до девет година (ако су телесно слаби да шибу поднесу). Одредбе о малолетним учиниоцима Закона за поаре и крађе проширене су 2. септембра 1850. године на кажњавање малолетних хајдука, јатака, а од 31. јануара 1853. године и на све малолетне учиниоце било којег кривичног дела. Према Полицијској уредби из 1850. године и Закону о замени телесних казни из 1853. године за замењивање телесних казни малолетним осуђеницима била су дата посебна правила.

Потпун и систематизован кривични законик Србија доноси 1860. године под називом Криминални (Казнителни) законик за Књажевство Србију. У Законику је узраст учинилаца кривичних дела доведен у непосредну везу са њиховом кривичном одговорношћу, тако да је малолетство била околност која је искључивала урачунљивост, па самим тим кривичну одговорност. У категорију кривично неодговорних за злочине и преступе законодавац је уврстио учиниоце који „немају пуни дванаест година“, као и оне који би имали пуни дванаест година али још не би навршили шеснаесту годину, а доказало би се да су „без разбора учинили злочинство или преступленије“. Ако су учиниоци били у узрасту од 12–16 година и кривично дело учинили „с разбором“, малолетство се обавезно узимало као ублажавајућа околност, па се уместо смртне казне или робије изрицао затвор до десет година, а код преступа највише половина оне казне „на коју би се осудили да су старији“. За учиниоце до навршене 21. године живота Законик прећутно узима да не поседују сва она психичка својства неопходна за пуну способност свести о сопственим делима. Кривац тога узраста има се казнити са највише две трећине казне прописане за учињено дело, а уместо на смртну казну, обавезно ће се осуђивати на робију или заточење. За учињене иступе, пак, деца до навршене дванаесте године „предаваће се родитељима или таторима да их казне“, а ђаци – „њивим учитељима или професорима, да их ови сходно

¹ С. Кнежевић, Малолетничко кривично право : материјално процесно и извршно, Ниш 2010, 13.

школским законима казне”.

На територији Краљевине Далмације, Хрватске и Славоније примењивао се Казнени закон о злочинима, преступима и прекршајима од 27. марта 1852. године. У злочин се није убрајао чин или пропуст учиниоца ако „он не буде још навршио 14 година вијека свога” (гл. I, чл. 2., ст. д.). Олакшавајућа околност код учињеног злочина била је „када учинитељ не буде још навршио двадесете године вијека свога”. Деца до навршене десете године која изврше неку кажњиву радњу (преступ или прекршај) „оставит се имају једино кажњењу домаћем”. У узрасту од навршене једанаесте до навршене четрнаесте године за сва учињена дела која се „само зарад недораслости учинитеља не убрајају за злочинства” (чл. 2, ст. д) учиниоци се кажњавају као за прекршај. Овај Законик био је примењиван на територији Словеније и Далмације, док је у Војводини и Међумурју био на снази V Законски чланак из 1878. године (Казнени закон о злочинствима и преступима). У БиХ је био на снази Казнени закон о злочинствима и преступима од 26. јуна 1879. године. Црна Гора је донела свој Кривични законик за Краљевину Црну Гору 23. фебруара 1906. године, према чијим одредбама је постојала кривична неодговорност за особе које нису навршиле дванаесту годину живота (чл. 55).

Аустријско казнено законодавство важило је у Хрватској са Далмацијом, у Словенији и са мањим изменама у БиХ, док је Кривични законик Краљевине Црне Горе представљао скоро верну копију српског Казненог законика. Године 1879. измењене су неке одредбе аустријског КЗ Основом новог казненог закона о злочинствима и преступима за Краљевину Хрватску и Славонију (тзв. Деренчинова Основа). „Основом” је прописана апсолутна кривична неодговорност особа млађих од дванаест година. За малолетнике између дванаест и шеснаест година живота предвиђа се могућност кривичног прогона само ако су дозрели „до спознања кажњивости почињених дјела”.

Кривични законик Краљевине Југославије из 1929. године је све учиниоце кривичних дела до навршене двадесет и прве године живота, када наступа кривичноправно пунолетство, делио у неколико категорија. Незрелост за кажњавање била је апсолутне и релативне природе. Апсолутна незрелост се односила на децу до навршене четрнаесте године живота јер она нису у стању да схвате природу и значај противправности. Другу категорију, за коју је важила релативна незрелост за кажњавање, сачињавали су малолетници између четрнаесте и седамнаесте године живота који нису у стању озбиљно да схвате природу и значај противправности и „према том схватању да раде”. Незрелост се код деце сматрала посебним, личним основом искључења виности, код малолетника основом начелног искључења казне и специјалног поступања по нарочитим прописима кривичног закона (чл. 26–29). Деца учиниоци кривичних дела нису могла бити кажњена за учињено дело. Ако се утврди да дете „није напуштено или морално покварено”, оно је било предавано родитељима, старатељу или школским властима „да га по свом нахођењу дисциплински казне, да се о њему старају и над њим воде надзор” (чл. 26. ст. 2). У случају да је дете било напуштено или морално покварено, оно је предавано заводу за васпитање или подесној породици, где је остајало све док се не поправи, а најдуже до своје седамнаесте године (чл. 26. ст. 3). Под одређеним претпоставкама, васпитне мере су се могле применити само према млађим малолетницима. Једино је ова узрасна категорија учинилаца могла да избегне казну и то ако „нису могли схватити

природу и значај свога дела или према томе схватању да раде” и то у случајевима када су били релативно неспособни за урачунљивост. Код учинилаца кривичних дела ове старосне категорије могла је постојати релативна способност за урачунљивост „ако је тако зрео да је могао да схвати природу и значај кривичног дела и према том схватању да ради”. Ни такав малолетник се није кажњавао, али је Закон против њега ипак прописивао нешто строже мере. Старији малолетници су сматрани апсолутно способним да буду кривично одговорни. Законом је било предвиђено да се са њима поступа блаже него са пунолетним учиниоцима кривичних дела и у складу са тим примењиван је систем блажих казни по изричитим правилима Закона.

Према општем делу Кривичног законика из 1947. године било је предвиђено да учиниоци млађи од четрнаест година нису кривично одговорни за учињено дело и били су предавани родитељима или органима старатељства ради примене васпитних мера или упућивања у завод за васпитање. За малолетне делинквенте у узрасту од четрнаест до осамнаест година сматрало се да су кривично одговорни ако су могли да схвате значај дела и управљају својим поступцима. Њима су се за учињено дело изрицале казне, али им се није могла изрећи смртна казна и казна лишења слободе са принудним радом у доживотном трајању. При изрицању осталих казни, малолетство учиниоца представљало је олакшавајућу околност.

Тежња ка широј примени васпитних мера према малолетним делинквентима дошла је још више до изражаја у Кривичном закону из 1951. године. Овај Закон задржао је поделу малолетника на кривично одговорне и кривично неодговорне.

Најзначајније промене у положају малолетних делинквената у нашем кривичном праву извршене су Законом о изменама и допунама Кривичног законика из 1959. године. Малолетном делинквенту више се нису могле изрећи казне које се примењују према пунолетним делинквентима. Васпитна мера је основна кривична санкција за малолетнике. Број васпитних мера је повећан и оне су сврстане у три основне групе: дисциплинске васпитне мере, васпитне мере појачаног надзора и заводске васпитне мере. Предвиђена је посебна казна, малолетнички затвор, која се под одређеним условима може изрећи малолетном делинквенту у узрасту од шеснаест до осамнаест година. Тада је први пут створена законска могућност да се васпитне мере, под одређеним условима, могу изрећи пунолетним делинквентима. У нашем законодавству је од тога тренутка прихваћен заштитнички (welfare) модел кривичноправног положаја малолетника, који је иначе, до скоро, био владајући у већини европских и ваневропских земаља.²

Кривичноправни положај малолетних извршилаца кривичних дела у великој мери одсликава њихов специфичан положај у савременом кривичном праву и он је у позитивном малолетничком кривичном праву Србије одређен Законом о малолетним учиниоцима кривичних дела и кривичноправној заштити малолетних лица (у даљем тексту: ЗМ).³ Тај специфичан кривичноправни положај

² М. Костић, Поглед на историју развитка кривичноправне заштите и одговорности детета код нас, Пешчаник, 2, Ниш 2004, 142–145.

³ Закон о малолетним учиниоцима кривичних дела и кривичноправној заштити малолетних лица („Сл. гласник РС”, 85/2005).

малолетних учинилаца кривичних дела је нарочито уочљив у систему кривичних санкција које се могу изрећи малолетним учиниоцима кривичних дела (шира примена диверзионих мера – посебних обавеза и васпитних налога, јасно изражена интенција законодавца да сузи примену заводских васпитних мера само на најнужнију меру, што је потврђено и бројном судском праксом која потврђује став да заводске мере, као најтежи облик васпитних мера, треба изрицати само у случајевима када је неопходно трајније издвајање малолетника из средине у којој живи и када примена блажих васпитних мера није дала очекиване резултате. То значи да у примени васпитних мера треба ићи степенасто – од најлакших (мера усмеравања и упозорења – укор и посебне обавезе) до најтежих (заводске васпитне мера), с тим што казна малолетничког затвора, као једина казна која се може изрећи малолетнику за извршено кривично дело (и то не сваком, већ само старијем), има карактер изузетка и њена примена је увек факултативна.

Специфичност кривичноправног статуса малолетника се испољава кроз четири битна сегмента: питање кривичне одговорности, надлежности органа који поступају и одлучују, поступка који они примењују и кривичних санкција које се изричу малолетним извршиоцима кривичних дела.⁴ Кривични поступак представља амбијентални оквир остваривања кривичноправне заштите друштвених вредности од њиховог нарушавања кривичним делима малолетника.⁵ Иако има многе специфичности у односу на поступак према пунолетним лицима, кривични поступак је у суштини ретрибутивног карактера, без обзира на то што је његов циљ преваспитавање, што се не постиже увек кажњавањем малолетника.

Малолетничко кривично право се последњих година све више осамостаљује као засебна грана кривичног права са својим специфичним карактеристикама. Кривичноправне одредбе се не односе на лице које у време извршења кривичног дела није навршило 14 година (члан 2. ЗМ). Таква лица се називају деца и она нису активни субјекти кривичног права. Према њима је у потпуности искључена примена кривичног права, али зато подлежу примени одредби неких других грана права (породичног права, права социјалног старања, прекршајног права и сл.).

Строго посматрано, језичким и граматичким тумачењем, појам „малолетног учиниоца кривичног дела” није могућ јер кривичног дела нема без постојања кривице на страни његовог учиниоца (према одређењу појма кривичног дела из члана 14. КЗ), а појам кривице је неспојив (инкомпатибилан) с појмом детета па чак и с појмом малолетника. Стога и сам закон употребљава прилично немушту формулацију „малолетник који је извршио противправно дело које је у закону предвиђено као кривично дело”. И даље, искључено је постојање и утврђивање кривице малолетних учинилаца кривичних дела.

Упоредноправни приказ старосних граница кривичне одговорности малолетника

У доба Јустинијана римско право је познавало поделу на *infantes* (деца до

⁴ М. Шкулић и И. Стевановић, Малолетни делинквенти у Србији : нека питања материјалног, процесног и извршног права, Београд 1999, 10.

⁵ С. Кнежевић, Кривични поступак према малолетницима, Ниш 2007, 7.

7 година старости) и *infantiae prohimus* (од 7 до 10,5 година за мушкарце односно 9,5 за девојчице). Припадност одређеној старосној групи малолетника била је од значаја за ублажавање, казне, изрицање посебних врста казни или забрану кажњавања. Све до појаве кривичних школа, положај малолетника у кривичном праву се није посебно разликовао од положаја пунолетних учинилаца кривичних дела. Тежило се ка побољшавању положаја малолетника, уважавајући све специфичности њиховог развојног доба. Позитивистичка и социолошка школа утицале су на промену кривичноправног сагледавања граница малолетства. Кривични законици тога доба настоје да потпуније одреде границе малолетства и подигну доњу границу испод које је искључена кривична одговорност. Тако је француски Цоде пенале из 1810. године предвиђао шеснаесту годину као горњу границу између малолетства и пунолетства, а није предвиђао доњу границу. Међутим, има и другачијих примера – у неким кривичним законима је одређена и горња и доња граница малолетства: немачки КЗ из 1871. године, шведски КЗ из 1864. године итд. Интересантно би било погледати упоредно правни приказ старосних граница кривичне одговорности у појединим европским земљама.⁶

Табела бр. 1. Приказ старосних граница кривичне одговорности у појединим европским земљама⁷

Држава	Доњи узраст за кривичну одговорност малолетника
Швајцарска	7 г. (за лишење слободе 15 г.)
Шкотска	8 г.
Кипар, Енглеска, Велс	10 г.
Грчка, Холандија, Португал, Турска	12 г.
Пољска	13 г.
Француска	13 г. (за кривичне санкције; ако суд процени и малолетнику старости 8–10 година могу се изрећи васпитне мере;
Аустрија, Немачка, Мађарска, Италија, Румунија, Шпанија, Летонија	14 г.
Чешка, Данска, Естонија, Финска, Исланд, Норвешка, Словачка, Шведска	15 г.
Русија, Литванија, Молдавија, Украјина	16 г. (али за теже деликте од 14 г.)
Белгија	18 г. (али и малолетници старији од 16 г. ако ниједна заштитна мера није адекватна или се ради о деликтима у саобраћају)

⁶ С. Константиновић-Вилић, В. Николић-Ристановић и М. Костић, Криминологија, Ниш 2009, 224.

⁷ Ђ. Игњатовић, „Малолетничко кривично право између болећивости и ретрибутивности”, Правни живот, 9, Београд 2004, 552–553.

Критеријуми којима се користи кривично законодавство у решавању овог проблема су различити. Најчешће је то календарски узраст оличен у годинама старости малолетника, социјална зрелост и достигнути биопсихолошки развој. Једна група законодавстава предвиђа фиксну добну границу тако да су малолетници изнад те границе кривично одговорни, а испод ње кривично неодговорни. Кривична законодавства у Јемену и Саудијској Арабији предвиђају да кривична одговорност малолетника зависи од његове душевне зрелости. Има и законодавстава која предвиђају три групе малолетника: кривично неодговорне, ограничено кривично одговорне и кривично одговорне. Овде се полази од претпоставке да су сви малолетници до одређене старости апсолутно кривично неодговорни, а изнад те границе кривично су одговорни само под условом да су могли да схвате значај свог дела и управљају својим поступцима.⁸ Ако се, пак, анализирају подаци садржани у Табели 1, може се закључити да је најнижа старосна граница за кривичну одговорност малолетника предвиђена у Швајцарској (7), а највиша у Белгији (18). Највећи број земаља доњу границу за кривичне одговорности малолетника фиксира на 14 (Аустрија, Србија, Немачка, Мађарска, Италија, Румунија, Шпанија, Летонија) или на 15 година (Чешка, Данска, Естонија, Финска, Исланд, Норвешка, Словачка, Шведска).

Кривични законик Републике Србије у чл. 4 предвиђа да се кривичне санкције не могу изрећи лицу које у време када је дело учињено није навршило четрнаест година. Ова лица у кривичноправном смислу се називају децом, и у кривичноправном смислу не могу бити активни субјекти. Фиксирање доње старосне границе малолетства на 14 година указује на начелну интенцију законодавца да у односу на лица до овог узраста заснује посебан правни статус, искључујући према њима примену кривичних санкција.⁹ Овакав став законодавца у складу је са савременим тенденцијама у малолетничком кривичном праву да се сузбијање делинквентног понашања лица овог старосног доба не може вршити кривичноправним мерама. Васпитне мере и друге кривичне санкције могу се изрећи малолетнику под условима прописаним посебним законом.¹⁰ Посебни закон који потпуније регулише ову материју је Закон о малолетним учиниоцима кривичних дела и кривичноправној заштити малолетних лица.¹¹ За одређивање кривичноправног статуса малолетника су посебно битни чланови 2. и 3. овог закона. У чл. 2 је предвиђено да лицу које у време извршења противправног дела,

⁸ С. Константиновић-Вилић, В. Николић-Ристановић и М. Костић, н. д., 224.

⁹ З. Кандић, „Криминалитет деце на ужем подручју Београда”, (необјављена докторска дисертација, Универзитет у Београду, Правни факултет, 1980), 74.

¹⁰ Кривични законик Републике Србије („Сл. гласник РС”, бр. 85/2005, ... 35/2019).

¹¹ Закон о малолетним учиниоцима кривичних дела и кривичноправној заштити малолетних лица („Сл. гласник РС”, бр. 85/2005). Постоје мишљења да је и сам назив овог закона споран и проблематичан. Наиме, поменути закон се не односи само на малолетне извршиоце кривичних дела како би се то из његовог наслова могло закључити, већ и на жртве кривичних дела. Има предлога да би овај пропис требало назвати Закон о малолетничком правосуђу, при чему би израз правосуђе био коришћен у свом најширем значењу. Видети више: Ђ. Игњатовић, н. д., 529–553. Без обзира који се од наведених назива прихвати, важно је истаћи да назив одређеног законског текста никада није чисто термилошко питање јер он треба на језгровит и јасан начин да одражава његов предмет. Стога, питање евентуалне промене назива овог закона остаје отворено и представља својеврстан изазов за српског законодавца.

у закону предвиђеног као кривично дело, није навршило четрнаест година, не могу се изрећи кривичне санкције ни применити друге мере које предвиђа овај закон. Чл. 3 су јасно одређене границе малолетства. Малолетник је лице које је у време извршења кривичног дела навршило четрнаест, а није навршило осамнаест година. Млађи малолетник је лице које је у време извршења кривичног дела навршило четрнаест, а није навршило шеснаест година. Старији малолетник је лице које је у време извршења кривичног дела навршило шеснаест, а није навршило осамнаест година. Млађе пунолетно лице је лице које је у време извршења кривичног дела навршило осамнаест, а у време суђења није навршило двадесет једну годину, с тим што према лицима која нису навршила 14 година се не може изрећи ниједна кривична санкција јер се сматрају децом која су апсолутно кривично неодговорна. Млађим малолетницима се могу изрећи само васпитне мере и васпитни налози, а старијим малолетницима још и казна малолетничког затвора у случају испуњења таксативно наведених законских услова.

У психологији и психијатрији се нешто другачије одређују старосне границе малолетства коме одговара појам адолесценције. Како наводе З. Ћирић и Б. Димитријевић, у адолесценцији се издвајају три периода: рана адолесценција (12–14 година), права адолесценција (14–18 година) и касна адолесценција (18–26 година). Овај период је важна етапа у развоју сваке личности јер се у њему одвија сложена интеракција између биолошких, психолошких и социјалних фактора развоја личности.¹²

Из наведених законских решења се може закључити да је као основни критеријум за одређивање граница малолетства узет добни узраст. Притом, законодавац очигледно није водио довољно рачуна о чињеници да се био-психо-социјални узраст не поклапа са календарским, те је због тога у правосудној пракси честа ситуација да се кривично правни статус малолетника мења ех леге када исти наврши 14 или 18 година. Ово није најсрећније решење и из разлога што су услови одговорности исти за дечаке и девојчице иако је научно доказано да психо-социјални развој дечака и девојчица није исти. Све ово треба имати у виду приликом наредних измена малолетничког кривичног законодавства у Републици Србији, како би оно у будућности у већој мери било прилагођено савременим научним сазнањима из области дечије психологије и педагогије.

Уместо закључка

Проблем старосне границе кривичне одговорности малолетника је једно од централних питања малолетничког кривичног права. Решавање овог проблема је од суштинског значаја за изрицање кривичних санкција према малолетницима, а самим тим и за остваривање циљева третмана и њихову ресоцијализацију. У кривичноправној литератури све су гласније идеје да се старосна граница кривичне одговорности са 14 година снизи на 12 година. Заговорници ове идеје сматрају да би се на овај начин донекле допринело сузбијању малолетничке делинквенције. Спуштање границе кажњивости малолетника на 12 година би

¹² З. Ћирић и Б. Димитријевић, *Основи судске психијатрије и судске психологије*, Ниш 2009, 109.

представљало велики изазов за целокупни кривичноправни систем Републике Србије. Спуштање границе кривичне одговорности малолетника би неминовно довело до потребе додатне едукације свих кључних друштвених и државних актера укључених у процес сузбијања малолетничке делинквенције. Осим тога, овакав потез законодавца би имао смисла једино ако би био праћен имплементацијом одговарајућих третмана према малолетницима током извршења изречених кривичних санкција. У супротном, ова интервенција законодавца би сигурно остала без резултата, што би негативно утицало на сузбијање малолетничке делинквенције.

Објављени извори

Закон о малолетним учиниоцима кривичних дела и кривичноправној заштити малолетних лица („Сл.гласник РС“, бр. 85/2005).
Кривични законик Републике Србије ("Сл. гласник РС", бр. 85/2005, ... 35/2019).

Литература

- Тирић, Зоран и Бојана Димитријевић. Основи судске психијатрије и судске психологије. Ниш 2009.
- Игњатовић, Ђорђе. „Малолетничко кривично право између болећивости и ретрибутивности”. Правни живот, 9, Београд 2004. 529–553.
- Кандић, Зорица. „Криминалитет деце на ужем подручју Београда”. Необјављена докторска дисертација, Универзитет у Београду, Правни факултет, 1980.
- Кнежевић, Саша. Кривични поступак према малолетницима. Ниш 2007.
- Исти. Малолетничко кривично право : материјално, процесно и извршно. Ниш 2010.
- Константиновић-Вилић , Слободанка, Весна Николић-Ристановић и Миомира Костић. Криминологија. Ниш 2009.
- Костић, Миомира. „Поглед на историју развоја кривичноправне заштите и одговорности детета код нас”. Пешчаник, 2, Ниш 2004. 135–149.
- Мирић, Филип. „Савремена схватања феноменологије и етиологије малолетничке делинквенције”. Необјављена докторска дисертација, Универзитет у Нишу, Правни факултет, 2014.
- Шкулић, Милан и Ивана Стевановић. Малолетни делинквенти у Србији : нека питања материјалног, процесног и извршног права. Београд 1999.

Filip Mirić, LL.D. Research Associate, Associate for Postgraduate Studies
Faculty of Law, University of Niš
filip@prafak.ni.ac.rs

Summary

AGE LIMITS OF RESPONSIBILITY OF THE MINORS – OLD DILEMMAS, NEW SOLUTIONS

The paper promotes a long time known dilemma in the criminal and criminological theory and practice – whether the limit of criminal liability of a 14 year-old juvenile is properly determined. Do you need to lower it in order to prevent serious forms of crime? The author, using comparative methods tries to answer these and many other issues of importance to determine the limits of criminal liability of juvenile. The aim is to contribute to a successful scientific debate about one of the most important issues of modern juvenile criminal law on whose solution criminal and legal status of juvenile offenders and legal and social response to crime and juvenile delinquency in general essentially depend on.

Keywords: *juvenilia, criminal responsibility of juveniles, juvenile delinquency.*

МА Александар Михајловић, правник
aleksandarmihajlovic91@yahoo.com

УДК 340.134(497.11)“18“:331.5-055.2

Прегледни рад

Примљено: 12. 4. 2021.

Редиговано: 27. 4. 2021.

Прихваћено: 1. 9. 2021.

nasleje legislative iz prošlosti o uposlenosti žena u Srbiji¹

Апстракт: У раду, аутор се најпре осврће на мотиве свог интересовања за истраживање почетака домаће легислативе у области рада и запошљавања жена. Циљ овог рада јесте указивање на легислативу о уписаности и о основу запошљавања жена у Србији 19. века, као и навођење неких примера из легислативе и праксе данас, код нас, применом социолошког и нормативног метода. Истиче да рад човека представља један од најважнијих аспеката економског, културног, политичког и личног просперитета појединца и уткан је у општи развитак и прогрес једне друштвене заједнице. Питањем уписаности жена бавили су се филозофи различитих праваца, али је добило на својој актуелности политичком борбом за једнака права жена у односу на мушкарце. Аутор у раду истиче и то да вулнерабилност жена на тржишту радне снаге није искорењена самим тим што је држава преузела одговарајуће обавезе по међународним актима. Временом, извојили су се извесни механизми за искорењивање ове појаве. Као такви, наводе се: родно буџетирање; социјално предузетништво; субвенције; социјалне задруге. Истиче тврдњу данашњице да је запосленост најважнији услов за равноправност.

Кључне речи: жене, радна снага, равноправност, запосленост.



Увод

Избегавајући реч *коришћење*, већ свесно усмерено опажање модерних прописа о потпуној слободи избора образовања и занимања у савременој Србији, Србији 20. и 21. века, спознајући једнаке могућности приступа ресурсима високог образовања код нас, моја пажња рано је била посвећена откривању и сазнавању прописа који се односе на поштовање и заштиту људских права становништва у различитим сегментима живота и делања. У домаћем законодавству, посебно у области рада и запошљавања, као и у другим сегментима заштите људских права у складу са међународним прописима и документима ратификованих од стране

¹ Инспирација за овај чланак потекла је из теоријског истраживања, рађеног за потребе учешћа на научном скупу: „Дани Арчибалда Рајса”, 2018. године, чији су резултати представљени и публиковани у тематском зборнику радова: D. Dimovski i dr., „Economic Victimisation of Women in the Labour Market”, u: Archibald Reiss Days: Thematic Conference Proceedings of International significance. –Volume I. Belgrade 2018, 73–82.

наше земље, јасно се издвајају категорије становништва чија вулнерабилност није до краја отклоњена. С тврдњом и убеђењем да је отклоњива, у поступку теоријских истраживања на пољу друштвено-хуманистичког опредељења, уочавам као неопходно полазиште разоткривање старих правних решења која се односе на упошљавање жена код нас. Овакво полазиште представља стандардни методолошки поступак у започињању посматрања теме која је предмет мог истраживања на докторским студијама, на Правном факултету Универзитета у Нишу, као дискриминација у области рада и запошљавања.

Непрекидно доношење нових докумената на међународном плану, као и њихово имплементирање у домаће прописе везано за заштиту жена и других вулнерабилних група на плану запошљавања и остваривања права на рад јасно указује да се извештаји подношени ОУН, Савету Европе и другим међународним и регионалним организацијама и даље, без прекида баве овим питањима.

Наступање нових услова живота у пандемији, која непрекидно траје скоро дванаест месеци, а на територији наше земље је проглашена 20. марта 2020. године *Наредбом о проглашењу епидемије заразне болести Covid 19*², које стање траје и даље, држава је донела читав низ подзаконских прописа, између осталог и оних који се непосредно односе на безбедан и здрав рад, као на пример Правилник о превентивним мерама за безбедан и здрав рад за спречавање појаве и ширења епидемије заразне болести.³

Циљ овог рада јесте указивање на легислативу о упослености и о основу упошљавања жена у Србији 19. века, као и навођење неких примера из легислативе и праксе данас, код нас, применом социолошког и нормативног метода. Дакле, дескриптивни, почетни импулс, који никако не треба да изазове реакцију *данас је неупоредиво боље*. Садашња схватања и стање, обрнутим редоследом примене истраживачког поступка, биће најпре укратко представљени као садашња перспектива, која нужно јесте/није наслеђе прошлости.

Положај жена и тржиште радне снаге

Рад човека представља један од најважнијих аспеката економског, културног, политичког и личног просперитета појединца и уткан је у општи развитак и прогрес једне друштвене заједнице. Радом се остварује процес производње материјалних и духовних добара, у смислу целисходне делатности човека на стварању употребних вредности. Од рада зависе човекова егзистенција и задовољавање свих других потреба за његово остваривање и развијање као генеричког бића.⁴

Према економској теорији, економски модел злочина поставља појединце који бирају између криминалитета и легалног рада у зависности од могућности, награде и цене коштања сваке посебно. Тако, појединци бирају да ли ће се бавити легалним послом или криминалом у зависности од прилика за добијање посла и наднице на легалном тржишту у поређењу са могућностима илегалне зараде, ризика откривања и врсте и тежине казне која је за то дело прописана, под

² „Наредба о проглашењу епидемије заразне болести Covid 19”, Сл. гласник РС бр. 37/2020.

³ „Правилник о превентивним мерама за безбедан и здрав рад за спречавање појаве и ширења епидемије заразне болести”, Сл. гласник РС бр. 94/2020.

⁴ С. Константиновић-Вилић и М. Костић, Пенологија. Ниш 2006, 160.

условом да особа предузме илегалну активност. Док је на самом почетку настанка овог објашњења суштина била у избору између легалног и илегалног поступања, касније се учење проширило и на ситуације када се нека особа у истом периоду времена бави и легалним и илегалним послом. То је посебно важно нагласити за периоде када се могу добити само повремени послови ниског квалитета, са или без имало сигурности и који су слабо плаћени. У овој се теорији истиче да уколико дође до погоршања у економији, у смислу смањења посла или још слабијег плаћања, криминалитет ће се повећати.⁵

Постојање незапослености⁶ у време друштвених криза не представља само услов вршења имовинских и других кривичних дела, већ и девијантних понашања уопште. Према схватању Д. Томас (Dorothy Thomas) економски елемент преовлађује у постоцима самоубистава мушкарца у периодима пословних криза. Током периода незапослености смањује се број склапања бракова, у чему ова ауторка такође види један од разлога пораста склоности ка самоубиствима.⁷

Губитак посла, немогућност налажења новог запослења у струци, неадекватне накнаде за рад и сл. ствара ситуацију која одређује нови квалитет породичних односа. Е. Гинзберг (Elli Ginzberg) незапосленог мушкарца назива „пензионисани муж” који је свргнута глава куће. Немогућност да изврши своју дужност храниоца породице, поткопава његов углед и, по мишљењу овог аутора, доводи до „смањења ауторитета, обично код жене, а каткад и код старијег детета”, које свог незапосленог оца може упоређивати са туђим, успешнијим очевима.⁸

Социолози су сагласни у свом ставу да многобројни чиниоци, субјективне и објективне природе, утичу на јављање нерада. Да ли је нерад у том најобухватнијем смислу, објективно изазвана незапосленост, или навика појединца, тешко је генерализовати. Објективни се везују за умањење могућности запослења, због економских криза или преструктурирања привреде и привредних грана, услед чега сам појединац није у могућности да се томе супротстави или непосредно утиче на промену таквог стања у друштву. С друге стране, испољавање незаинтересованости за одржање или побољшање своје егзистенције, услед посебног психичког стања или девијације у структури личности, одређује да нечији друштвени статус буде перманентно неповољан, а особа јасно виђена, у професионалном смислу, као неко ко поседује црте друштвене неприлагођености,⁹ односно као живљење у стању перманентног насилног односа у браку, скитничењу или бескућништву.

У социолошким истраживањима, чија су полазишта заснована на методолошком концепту залагања за родну равноправност, различити облици друштвене неприлагођености посебно вулнербилних група, жена и деце, или особа са инвалидитетом, често се повезују са претрпљеним насиљем у породици.

⁵ C. Hale i dr., *Criminology*. Oxford University Press 2005, 328–329.

⁶ Према мишљењу Бута (C. Booth) незапослени су посебна класа у друштву, састављена од оних који су неспособни, неприлагођени и који трпе оскудицу због своје незапослености. Booth, C. (1892) *Life and the Labour of the People of London*, Vol. 1, 1892, 150. У: Н. Hentig, *Zločin – uzroci i uslovi*, Сарајево 1959, 247. Сигурно да овакав начин тумачења личних особина незапослених не одговара савременим условима привређивања у нашој земљи, на пример.

⁷ Ibid, 256.

⁸ E. Ginzberg, E., *The Unemployed*, New York 1943, 77–78. У: Ibid, 256–257.

⁹ Видети о томе, на пример: К. Перовић, *Криминологија*, Подгорица, Никшић 1998, 338.

¹⁰ Оно се у неким сегментима назива и кућно насиље. Насиље у породици се најчешће дефинише као сваки вид физичког, сексуалног, психичког или економског злостављања, које врши један члан породице према другом члану породице, без обзира на то да ли такво понашање правни прописи инкриминишу и да ли је извршилац насиља пријављен органима гоњења. Извршење насиља у породици доводи до угрожавања сигурности и односа поверења међу члановима породице и представља облик контроле и манифестацију моћи над члановима породице.¹¹

Осим насиља у породици, недостатак посла може утицати да жена отпочне да живи као скитница или бескућница. Занимљиво је како је у Хамурабијевом закону, који садржи само фрагментарне одредбе кривичног права, у параграфу 143 прописано да ако жена „није добра домаћица, већ скитница, ако расипа кућу, занемарује мужа, биће бачена у воду”.¹² Скитничење, у прописаном контексту закона, више представља облик женине непослушности и нерада, које би за последицу имало лоше вођење домаћинства, него ли само структурално одређење кажњавања за скитничење. Извесне циљне групе су заштићене, свака понаособ, експлицитним захтевом за адекватним становањем, путем извесних докумената, донетих на нивоу УН-а, односно од стране Међународне организације рада (МОП или ИЛО): радници (МОП, 1962), избеглице (МОП, 1961), деца (УН, 1959, 1989), жене (УН, 1979), остарели радници (МОП, 1980), радници имигранти (МОП, 1990), мањине (УН, 1991, домородачко становништво (УН, 1993).

Легислатива српског права 19. века о упослености жена у Србији

Питањем упослености жена бавили су се филозофи различитих праваца, али је то питање добило на својој актуелности политичком борбом за једнака права жена у односу на мушкарце. Ауторка М. Јовановић исправно примећује, у својој обимној студији *Антички римски правни и ванправни текстови уз осврт на заблуде о статусу жене*: „Чињеница да су жене у старом Риму обављале низ напорних послова у домаћинству, редовно бројном, и да нису формално учествовале у политичком животу, не значи да нису биле утицајне и поштоване”.¹³ Даље, ауторка у тексту цитира речи Фридриха Енгелса, који је писао: „У старом комунистичком домаћинству, које је обухватало много брачних

¹⁰ Насиље у породици се разматра не само на националном плану појединих држава, већ и на међународном плану. Међународни документи у којима су садржани стандарди о насиљу у породици, као посебно значајни, издвајају се документи УН и Савета Европе: *Пекињска декларација и Платформа за акцију* од 1995. год., *Декларација о политици супротстављања насиљу према женама у демократској Европи* од 1993. год. и Препорука Савета Европе 1582, *Насиље над женама у породици* од 2002. год. Полазиште свих ових међународних аката је да „насиље над женама представља манифестацију историјски неједнаких односа друштвене моћи између мушкараца и жена, који су довели до доминације и дискриминације над женама од стране мушкараца и спречавања потпуног напретка жена”.

¹¹ У криминолошкој литератури се истиче да је врло тешко повући границу између економске експлоатације, политичке доминације, психолошке опресије и физичког насиља, зато што један облик насиља развија погодно тло за наредну манифестацију. S. Konstantinović-Vilić, V. Nikolić-Ristanović i M. Kostić, *Kriminologija*, Niš 2012, 122.

¹² S. Jasić, *Zakoni starog i srednjeg vijeka*, Beograd 1968, 37.

¹³ М. Јовановић, *Антички римски правни и ванправни текстови уз осврт на заблуде о статусу жене*. Ниш 2014, 21–22.

парова и њихову децу, женама поверено вођење домаћинства било је исто толико јавна, друштвено нужна радиност, колико и рад мушкарца на прибављању животних намирница. Народи у којима жене морају да раде много више него што ми замишљамо да им приличи имају за жене често много више стварног поштовања него наши Европљани. Дама цивилизације, окружена лажним поштовањем и одстрањена од сваког стварног посла, има бескрајно нижи друштвени положај него жена варварства која тешко ради, али која у своме народу важи за стварну даму (lady, frowa, Frau – господарица) и која је и била таква по своме карактеру”.¹⁴

У свом обимном делу са елементима монографије, практикума и уџбеника, ауторка М. Јовановић истиче да је „основни циљ рада (је) истицање погрешних представа о статусу жене, преко којих је романистика вековима била у служби антифеминизма на тлу Европе; и указивање на праву садржину неких старих правних одредби, уз сасвим другачије, ново тумачење”.¹⁵ Ипак, као коментар, фактичка стања, такође описана кроз сачуване изворе, умногоме одступају од идеала којима се данас тежи, пре свега кроз легислатуру, а залагање и даље остаје у домену стварања добре праксе, која ће представљати правило, а не изузетак.

Полазна претпоставка у истраживању била је управо то да легислатива која се односи на упошљавање жена у Србији 19. века није била обимна. Јасно схватање о положају жене у друштву по коме је њена социјална и биолошка улога везана за дом и породицу условљавала је полазну претпоставку.¹⁶ Из доступних извора, ова хипотеза није оповргнута.

Године 1870. донето је Решење којим се овлашћује министар просвете да може постављати и женскиње за учитеље у мушким школама од 12. октобра 1870. године, и то: „Министар просвете и црквених дела овлашћује се, да може где би било могућно и не би имало мушких кандидата, постављати по вароши и варошицама и женска лица, с одговарајућим способностима, за учитељке у првим разредима мушких основних школа. Препоручујемо нашем министру просвете и црквених дела, да овај закон обнародује и о његовом се извршењу стара, властима заповедамо да по њему поступају, а свима и свакоме да му се покоравају”. Ово Решење донела је Народна скупштина у Крагујевцу 12. октобра 1870. године, у име Његове светлости Књаза српског Милана М. Обреновића.¹⁷

У Крагујевцу 25. октобра 1872. године Народна скупштина у име Његове светлости Књаза српског Милана М. Обреновића доноси Закон којим се овлашћује министар просвете да може и у мушким школама постављати женске учитељке којим се замењује Закон из 1870. године, бришу услови за постављење женских учитеља, и у чл. 1 се наводи: „Министар просвете и црквених дела овлашћује се, да може постављати за учитељке у мушким основним школама и

¹⁴ F. Engels, Poreklo porodice, privatne svojine i države (IV izd.1891), Beograd 1976, 47. U: Ibid.

¹⁵ М. Јовановић, *op. cit.*, 3.

¹⁶ Видети: В. Стојановић-Јовановић и С. Јовановић, Sociomedicinski aspekti života žena u Srbiji tokom XX veka PONS Med Č 2015 / PONS Med J 2015 12(1):35–40

¹⁷ Решење којим се овлашћује министар просвете да може постављати и женскиње за учитеље у мушким школама од 12. октобра 1870. године, у: Зборник закона и уредба издани у Књажеству Србији од почетка до краја 1870. године, књига XXIII, 94.

<http://www.uzzpro.gov.rs/doc/biblioteka/digitalna-biblioteka/Zbornik%20zakona%20i%20uredba%20izdanih%20u%20Knjazestvu%20Srbiji%20za%201870%20godinu.pdf>, приступ: 1. 2. 2021.

женска лица која имају потребна знања за вршење тог посла. Закон овај почиње важити од дана када га Књаз подпише, и тада престаје важити Закон од 12. октобра 1870. године”.¹⁸

Интересантно је да је пре доношења Решења из 1870. године, у Књажевству Србији био донет Закон о уређењу о основних школа од 11. септембра 1863. године, у коме се помињу *учитељке*. Чл. 17 прописују да се разликују плате учитеља и учитељки, по класама, при чему не издваја класе по полу, већ по степену образовања. Године 1871. донета је измена чл. 17, при чему је наведено да се плате учитеља основних школа деле на 10 класа.

Дана 28. фебруара 1875. Народна скупштина у Београду донела је Закон на посмртну плату предавача и учитеља средњих школа, којим се у чл. 1 прописује: „Право на плату учитеља и предавача средњих школа, као и учитељака више женске школе, престаје за месец дана од њихове смрти. Закон овај ступа у живот од данас”.¹⁹

Закон о уређењу више женске школе донела је Народна скупштина за Књажевство Србију 19. јануара 1878. године у Нишу.²⁰ „Задатак је више женске школе да даје више образовање женскињу и да спрема учитељке за наше школе” (чл. 1). Законом су детаљно пописане науке које ће се изучавати на вишој школи, као и услови за пријем ученица (године старости, успех у претходном образовању). Школом руководи управитељка (чл. 9). Управитељку и класне учитељке поставља министар просвете и црквених дела (чл. 12). Законом је јасно прописана висина плате, по платним разредима упосленица, старање о дисциплини у школи, као и начин финансирања школе. Закон је по својим одредбама прецизан, и прописује поступања у свим сегментима постојања и рада ове школе.

Питање упослености жена у дипломацији занимљиво је објашњено у књизи Стевана Ћирковића „Жена и дипломација – треба ли и женама допустити ступање у дипломатску службу”, штампаној у Београду 1928. године.²¹ Овај аутор, документујући своје напредне ставове о томе да жена може да ступи у дипломатску службу, наводи само један разлог против, а то је њен брачни статус, који разматра с два становишта, и то: случај неудате жене и случај удате жене дипломатског чиновника. Оба случаја разматра у смислу стицања, односно губљења држављанства, удајом.²² Залажући се за то да жене треба да се баве

¹⁸ Закон којим се овлашћује министар просвете да може и у мушким школама постављати женске учитељке, у: Зборник закона и уредаба изданих у Књажевству Србији за 1872. годину, књига XXV, 9, <http://www.uzzpro.gov.rs/doc/biblioteka/digitalna-biblioteka/Zbornika-zakona-i-uredaba-u-Knjazestvu-Srbiji-za-1872.%20godinu,%20knjigaXXV.pdf>, приступ: 1. 2. 2021.

¹⁹ Закон на посмртну плату предавача и учитеља средњих школа, у: Зборник закона и уредаба изданих у Књажевству Србији за 1875. годину, књига XVII, 44, <http://www.uzzpro.gov.rs/doc/biblioteka/digitalna-biblioteka/Zbornik%20zakona%20i%20uredaba%201875.pdf>, приступ: 13. 2. 2021.

²⁰ Закон о уређењу више женске школе, у: Зборник закона и уредаба изданих у Књажевству Србији у од 1. новембра 1878. до 6. маја 1879. књига 34, 188, <http://www.uzzpro.gov.rs/doc/biblioteka/digitalna-biblioteka/zbornik%20zakona%20i%20uredaba%201878-34.pdf>, приступ: 13. 2. 2021.

²¹ С. Ћирковић, Жена и дипломација – треба ли и женама допустити ступање у дипломатску службу. Београд 1928, <http://www.uzzpro.gov.rs/doc/biblioteka/digitalna-biblioteka/1928-Zena-i-diplomacija.pdf>, приступ: 18. 2. 2021.

²² Ibid, 26.

дипломатијом, С. Ћирковић у својим закључцима наводи следеће: „Више него икада, дакле, садашња нова времена и блиска будућност захтевају да дипломатско особље сачињавају лица, без обзира на пол, са великим интелектуалним и моралним особинама и свестраним знањем широког хоризонта. Ако у редовима наших жена буде више слоге и јединства, ја сам уверен да ће Удружење Универзитетски Образованих Жена, поред осталих, извојевати и ову победу о пријему у дипломатску службу, победу која ће бити у пуном складу са тежњама модерне демократије”.

Осврт на садашњост уместо закључка

Преузете обавезе из CEDAW Конвенције, од стране бивше државе СФРЈ, обавезују и Републику Србију. Питање вулнерабилности жена на тржишту радне снаге није искорењено самим тим што је држава преузела одговарајуће обавезе по међународним актима. Временом, издвојили су се извесни механизми за искорењивање ове појаве. Као такви, наводе се: родно буџетирање; социјално предузетништво; субвенције; социјалне задруге.

Јавна потрошња усмерава се тако да служи општем интересу, да утиче на све грађане подједнако и да буџетска средства која се троше за спровођење јавних политика доносе равноправну добробит и женама и мушкарцима. Потребе људи, као хуманих бића, су исте, и јавне политике и буџети најчешће превиђају разлике између жена и мушкараца, било у биолошком, било у социјалном и културолошком одређењу. Међутим, разлике у потребама, у вези су са анатомским и физиолошким разликама између жена и мушкараца (пол), дакле, разлике у репродуктивним биолошким механизмима, или различите потребе у вези са задовољавањем здравствених стандарда. С друге стране, друштвене улоге које су наметнуте женама и мушкарцима одређују и усмеравају очекивања, одговорности, привилегије које им припадају.²³ Дилема наметнута питањем шта би се постигло родним буџетирањем треба да буде отклоњена следећим претпоставкама: подиже се свест различитих актера о родним питањима и утицају буџета и политика на родну равноправност; повећава се одговорност владе издвајањем буџетских средстава за спровођење обавеза у области родне равноправности; промене у буџетима и политикама ради унапређивања родне равноправности.²⁴ Посебно је значајно истаћи неопходност постизања видљивости неплаћеног рада, јер би родним буџетирањем постао видљив недовољно признати допринос жена, односно, указало би се на вредност неплаћеног женског рада и активности које жене обављају (тзв. економија неге), а које се морају посматрати као битан фактор приликом креирања и спровођења политика.²⁵

²³ D. Božanić, M. Ieš i M. Branković Đundić, Ka rodno odgovornom programskom budžetu, Novi Sad 2015, 6. http://www.budzet.vojvodina.gov.rs/wpcontent/uploads/2016/01/Ka_rodno_odgovornom_programskom_budzetu.pdf, приступ: 30. 5. 2018.

²⁴ У медијима је посебно апостофирана тема: „Porodilja koja je plaćala poslodavcu sada dobila i otkaz”. <https://www.rts.rs/page/stories/sr/story/125/drustvo/3672924/porodilja-koja-je-placala-poslodavcu-sada-dobila-i-otkaz.html>, приступ: 5. 3. 2021.

²⁵ D. Božanić, M. Ieš i M. Branković Đundić, op. cit., 18–19.

Концепт социјалне или солидарне економије односи се на различите активности ради остваривања одређених социјалних и економских погодности за грађане. Социјално предузетништво је практично примењена социјална економија.²⁶ Социјално предузетништво се налази између јавног, приватног и цивилног сектора. Партнерство ова три сектора подразумева удруживање ресурса и знања како би се на што адекватнији начин задовољила нека јавна потреба. Државни сектор настоји да спроводи законе, а при томе и да решава друштвене проблеме, приватни сектор жели профит, док цивилни сектор тежи праведнијим друштвеним односима и заштити грађанских права.²⁷

Од постојећих прописаних начина по којима се може регистровати социјално предузеће, задруге представљају правну форму која има највише заједничких карактеристика са социјалним предузетништвом. За то постоји више аргумената: задружни принципи демократичности, једнако право гласа, заједничка дистрибуција профита, најближи су карактеристикама социјалног предузетништва; задругарство је засновано на принципима солидарности и инклузивности који су основа и за социјално предузетништво; задруге и социјална предузећа имају усмерену дистрибуцију профита.²⁸

Наведени примери како спречити или бар ублажити виктимизацију жена на тржишту радне снаге треба да буду примењивани у пракси. Звучи једноставно. Али, показатељи су јасни. Преко 40% жена радног узраста искључено је са тржишта рада (у односу на 27% мушкараца), а највише неактивних жена је у Војводини (44,5%) где је и највећи родни јаз у стопама неактивности мушкараца и жена (17,6 процентних поена). Највише жена ради у сектору услуга (67,5% укупно запослених жена), а знатно мање у пољопривреди (16,2%) и индустрији (16,3%).²⁹ Промене се одвијају, то је јасно, самим доношењем прописа, истраживањима, и сл, али сигурно не оном брзином и ефикасношћу којој тежимо.

Чини се неопходним и сагледавање не само учешћа жена у јавним политикама, већ да циљ јавних политика буде усмерен ка потребама жена.

Трагајући за изворима за потребе овог научног рада, издвојио се чланак ауторки М. Симовић и М. Костић³⁰ које су истраживале заступљеност родне равноправности у јавним политикама. Питање упошљавања жена и положај жена на тржишту рада неодвојиво је од принципа јавних политика у једној држави. Јавна политика подразумева процес доношења одлука у јавном, а не у приватном интересу. С друге стране, њено утемељење се налази у вредносном суду њених актера, па зато представља избор вредности, које се спроводе ради постизања

²⁶ D. Božić, „Socijalno preduzetništvo u funkciji izlaska iz nezaposlenosti i siromaštva u BiH”, u: Socijalno preduzetništvo – teorija i praksa, Prijedor 2016, 57.
http://www.nvo-svjetionik.org/wp-content/uploads/Zbornik-radova_Socijalno-preduzetnistvo.pdf
Приступ: 5. 3. 2021.

²⁷ Ibid, 63.

²⁸ R. Macura, „Pojam karakteristike socijalnog preduzetništva”, u: Socijalno preduzetništvo – teorija i praksa, Prijedor 2016, 46.
http://www.nvo-svjetionik.org/wp-content/uploads/Zbornik-radova_Socijalno-preduzetnistvo.pdf
Приступ: 5. 3. 2021.

²⁹ J. Pantović, S. Bradaš i K. Petovar, Položaj žena na tržištu rada, Beograd 2017, 1.
<http://library.fes.de/pdf-files/bueros/belgrad/13759.pdf>, приступ: 8. 2. 2021.

³⁰ М. Симовић и М. Костић, Родна равноправност у јавним политикама, у: Зборник радова „Право, традиција и промјене”, том I. Источно Сарајево 2020, 252–270.

циља одређеног од стране политичких власти. Јавну политику (акцију, програм, мере) карактеришу њени циљеви, употребљена средства, њихово остварење (резултати), њене последице, њено спровођење и социјално-економска и институционална средина.³¹

У овом раду ауторке су истакле и да помињање жена у јавним политикама носи конотацију *специјалне ситуације* што би указивало на испитивање учешћа, или прецизније, положаја жена у јавним политикама, било као носилаца функција, било као корисница услуга јавне управе. При томе, селективне животне ситуације, епизоде, попут тражења посла, добијања социјалне помоћи, пријаве рођења детета, поседовање личних докумената, пријаве полицији (насиље у породици) и друго, представљају предмет интересовања приликом оцењивања квалитета рада јавне управе, који је у крајњем сегменту последица примењених одлука из јавних политика, које су опет биле руковођене вредносним судовима, личним или политичким.

Ауторке наводе као добар пример нормативне регулативе у Републици Србији доношење Националне стратегије за родну равноправност за период од 2016. до 2020. године са Акционим планом за период од 2016. до 2018. године.³² Посебно значајна ставка односи се на родно буџетирање. Највеће достигнуће представља подизање свести о постојању законске обавезе за јединице локалне самоуправе да се баве питањима родне равноправности. Имајући у виду комплексне последице дискриминације жена, родних стереотипа и патријархалног наслеђа како на положај жена, тако и на положај, благостање и развој породице, друштва и државе, стране које имају интерес у спровођењу јавне политике дефинисане овом Стратегијом су сви грађани и грађанке Републике Србије, а нарочито припаднице рањивих група. Родна равноправност се тиче свих жена и мушкараца, тиме и друштва у целини. Постизање *de jure* и *de facto* родне равноправности кључно је питање развоја друштва и унапређења друштвених односа.

У периоду од 2016. до 2020. године фокус јавне политике ће бити/јесте био усмерен на остваривање следећих стратешких циљева: остварити промењене родне обрасце и унапређену културу родне равноправности; повећати капацитете и знање руководилица/руководитељки и запослених у органима јавне власти о родној равноправности; спровести родно осетљиво формално образовање; развијати знање и видљивост академских резултата у области студија рода; остварити повећан ниво свести јавности о значају родне равноправности, повећане сигурности жена од родно заснованог насиља у породици и у партнерским односима. Затим, учинити остваривим повећану равноправност жена и мушкараца применом политика и мера једнаких могућности, као: равноправно учешће жена и мушкараца у родитељству и економији старања; жене и мушкарци равноправно одлучују у јавном и политичком животу; побољшан економски положај жена и статус жена на тржишту рада; унапређена улога жена у систему безбедности; жене и мушкарци у руралним подручјима активно и равноправно доприносе развоју и имају равноправан приступ резултатима развоја; унапређен

³¹ Р. Dimitrijević, *Osnove menadžmenta javne uprave*, Niš 2018, 41.

³² *Национална стратегија за родну равноправност за период од 2016. до 2020. године са Акционим планом за период од 2016. до 2018. године*, „Сл. гласник РС”, бр. 4/2016.

положај вишеструко дискриминисаних и рањивих група жена; побољшано здравље жена и равноправан приступ здравственим услугама. У Стратегији се истиче и системско увођење родне перспективе у доношење, спровођење и праћење јавних политика, тако да буду успостављени функционални механизми за родну равноправност на свим нивоима, при чему је неопходно да родна перспектива буде укључена у сва стратешка документа. У том смислу неопходно је установити родну анализу политика, програма и мера; родно осетљиву статистику и евиденцију; родно одговорно буџетирање; пратити успостављене механизме сарадње са удружењима и пратити напредак у успостављеној међународној и регионалној сарадњи и размени добрих пракси.

Узимајући у обзир резултате Евалуације Акционог плана (2010–2015), ситуациону анализу стања родне равноправности и закључке консултација са јединицама локалних самоуправа и удружењима, ова стратегија идентификује као рањиве групе посебно изложене ризику вишеструке дискриминације: Ромкиње, жене старије од 60 година, младе, жене на селу, труднице, жене са малом децом, жене другачије сексуалне оријентације, жене које трпе насиље у породици, жене са инвалидитетом, самохране мајке, припаднице националних и етничких мањина, незапослене и необразоване жене. Овим листа рањивих група остаје отворена; рањивим групама се сматра свака група која је као таква идентификована у појединој области јавне политике и/или узимајући у обзир специфичности локалног окружења и околности.

Изучавање нормативног оквира, а пре свега стратегија и акционих планова који јасно указују на стварно стање области које обухватају, је неопходно уколико се пажња истраживача усмери на *жене – специјалне ситуације*, услед чега ће се јасно издвојити два сегмента: положај жена на тржишту радне снаге и насиље у породици. Постављање економске виктимизације и положаја жена на тржишту радне снаге у узрочно-последични однос, и шире, уз појаву насиља у породици као често пратећу последицу, важан је део у проучавању креирања и евалуације јавних политика.

У свом интервјуу за дневни лист „Политика”³³, Бранкица Јанковић, повереница за заштиту равноправности, као најугроженије жене у Србији издвојила је: жене оболеле од неизлечивих болести, или мајке деце са таквим обољењима; жене жртве насиља; старије жене у руралним подручјима; жене инвалидкиње и Ромкиње; као и жене изнад 55 година старости које на тржишту рада покушавају да буду конкурентне. Размишљања о упослености жена у Србији данас најбоље је и завршити управо слоганом: „Запосленост је најважнији услов за равноправност”.

³³ К. Ђорђевић, „Запосленост је најважнији услов за равноправност”, Политика, 7. март 2021, 7.

Објављени извори

- Зборник закона и уредба издани у Књажеству Србији од почетка до краја 1870. године, књига XXIII.
- Зборник закона и уредаба изданих у Књажеству Србији за 1875. годину, књига XVII, 44.
- Зборник закона и уредаба изданих у Књажеству Србији у од 1. новембра 1878. до 6. маја 1879. књига 34, 188.
- Сл. гласник РС бр. 4/2016, 37/2020 и 94/2020.

Литература

- Dimovski, Darko, Dragan Đurđević, Aleksandar Mihajlović i Miomira Kostic. „Economic Victimization of Women in the Labour Market”, U: Archibald Reiss Days: Thematic Conference Proceedings of International significance. –Volume I. Belgrade 2018. 73–82.
- Dimitrijević, Predrag. Osnove menadžmenta javne uprave. Niš 2018.
- Константиновић-Вилић, Слободанка и Миомира Костић. Пенологија. Ниш 2006.
- Hale Chris, Keith Hayward, Azrini Wahidin and Emma Wincup. Criminology. Oxford University Press 2005.
- Hentig, Hans. Zločin – uzroci i uslovi. Sarajevo 1959.
- Перовић, Крсто. Криминологија. Подгорица, Никшић 1998.
- Konstantinović-Vilić, Slobodanka, Vesna Nikolić-Ristanović i Miomira Kostić. Kriminologija. Niš 2012.
- Jasić, Stojan. Zakoni starog i srednjeg vijeka. Beograd 1968.
- Јовановић, Мила. Антички римски правни и ванправни текстови уз осврт на заблуде о статусу жене. Ниш 2014.
- Engels, Fridrih. Poreklo porodice, privatne svojine i države (IV izd.1891). Beograd 1976.
- Stojanović-Jovanović Biljana i Stevan Jovanović. Sociomedicinski aspekti života žena u Srbiji tokom XX veka. PONS Med Č 2015 / PONS Med J 2015 12(1):35–40.
- Ђирковића Стеван. Жена и дипломација – треба ли и женама допустити ступање у дипломатску службу. Београд 1928.
- <http://www.uzzpro.gov.rs/doc/biblioteka/digitalna-biblioteka/1928-Zena-i-diplomacija.pdf>. Приступ: 18. 2. 2021.
- Воžанић, Dragan, Marina Peš i Maja Branković Đundić. Ka rodno odgovornom programskom budžetu. Novi Sad 2015.
- http://www.budzet.vojvodina.gov.rs/wpcontent/uploads/2016/01/Ka_rodno_odgovorno_m_programskom_budzetu.pdf Приступ: 30. 5. 2018.
- „Porodilja koja je plaćala poslodavcu sada dobila i otkaz”.
- <https://www.rts.rs/page/stories/sr/story/125/drustvo/3672924/porodilja-koja-je-placala-poslodavcu-sada-dobila-i-otkaz.html>. Приступ: 5. 3. 2021.
- Воžић, Danka. „Socijalno preduzetništvo u funkciji izlaska iz nezaposlenosti i siromaštva u BiH”. U: Zbornik radova Socijalno preduzetništvo – teorija i praksa. Prijedor 2016. 57–73.
- http://www.nvo-svjetonik.org/wp-content/uploads/Zbornik-radova_Socijalno-preduzetnistvo.pdf

Приступ: 5. 3. 2021.

Макура, Рајко. „Појам карактеристике социјалног предузетништва”. У: Зборник радова Социјално предузетништво – теорија и пракса. Приједор 2016. 12–46.

http://www.nvo-svjetionik.org/wp-content/uploads/Zbornik-radova_Socijalno-preduzetnistvo.pdf

Приступ: 5. 3. 2021.

Рантовић, Јована, Сарита Брадаш и Ксенија Петовар. Положај жена на тржишту рада. Београд 2017.

<http://library.fes.de/pdf-files/bueros/belgrad/13759.pdf>. Приступ: 8. 2. 2021.

Симовић, Марина и Миомира Костић. Родна равноправност у јавним политикама. У: Зборник радова „Право, традиција и промјене”, том I. Источно Сарајево 2020. 252–270.

Штампа

Политика (2021)

Aleksandar Mihajlović, Master of Laws
aleksandarmihajlovic91@yahoo.com

Summary

LEGACY OF PAST LEGISLATION ON WOMEN'S EMPLOYMENT IN SERBIA

In this paper, the author first looks at the motives of his interest in researching the beginnings of domestic legislation in the field of labor and employment of women. The aim of this paper is to point out the legislation on employment and the basis of employment of women in Serbia in the 19th century, as well as to cite some examples from legislation and practice today, in our country, using the sociological and normative method. The author also points out that the vulnerability of women in the labor market has not been eradicated just by the fact that the state has undertaken appropriate obligations under international acts. In the period from 2016 to 2020, the focus of the public policy in Serbia was focused on achieving the following strategic goals: to achieve changed gender patterns and improved culture of gender equality; increase the capacities and knowledge of managers and employees in public authorities on gender equality; conduct gender-sensitive formal education; develop knowledge and visibility of academic results in the field of gender studies; achieve an increased level of public awareness of the importance of gender equality and increased security of women from gender-based violence in the family and in partnerships. Furthermore, to increase the equality of women and men by implementing equal opportunities policies and measures, such as: equal participation of women and men in parenting and care economy; women and men make equal decisions in public and political life; improved economic position of women and the status of women in the labor market; improved role of women in the security system; women and men in rural areas actively and equally contribute to development and have equal access to development results; improved position of multiple discriminated and vulnerable groups of women; improved women's health and equal access to health services. The Strategy also emphasizes the systematic introduction of a gender perspective in the adoption, implementation and monitoring of public policies, so that functional mechanisms for gender equality are established at all levels, and it is necessary that the gender perspective be included in all strategic documents. In this regard, it is necessary to establish a gender analysis of policies, programs and measures; gender sensitive statistics and records; gender responsive budgeting; monitor the established mechanisms of cooperation with associations and monitor the progress in the established international and regional cooperation and exchange of good practices.

Keywords: *women; manpower; equality; employment.*

Анђелија Нешовић, докторанд Правног факултета Универзитета у Нишу
andjelijanesovic018@gmail.com

УДК 341.485(=163.41)(497.13+497.5)“19“
323.15(=163.41)(497.5)“19“

Стручни рад

Примљено: 4. 5. 2021.

Прихваћено: 1. 9. 2021.

hrvatska politika u odnosu na srpski narod u toku 20. veka na teritoriji današwe hrvatske

Апстракт: *Када год је у свету долазило до масовне деструкције имена неке нације, то је био знак за физички напад на ту нацију. Деструкција српског имена у Хрватској увек је била праћена истицањем да је „српство опасно по својим мислима и по свом расном саставу“. Само српско име почело се третирати као „политички преступ“ па су из тог разлога и предузимане мере да се оно сасвим искорени, како би могла да се створи етнички чиста и верски јединствена – католичка – велика Хрватска. Јасеновац као најстрашније место у српској историји¹ је плод тровековне политичке културе Хрватске, у чијем је језгру верски, класно и етички заснована мржња према Србима, као и пројекат њиховог истребљења.*

Кључне речи: *Јасеновац, црква, атак, српски народ.*



Српска православна црква доживела је за време окупације (1941–1945) најтежу судбину у оном делу раскомадане Југославије који су окупатори као Независну државу Хрватску дали у власт усташама. Одмах по проглашењу Независне државе Хрватске (10. априла 1941) почела су хапшења Срба, стварани концентрациони логори и учестало убијање Срба. Већ 25. априла 1941. године, издао је Павелић законску одредбу о забрани ћирилице у јавном и приватном животу, а 3. јуна 1941. године су укинуте све српске школе и забавишта, Србима је наређено да око руке носе црвену траку са натписом „Србин“. Осамнаестог јула 1941. године објављена је наредба да се уместо назива „српска православна вера“ употребљава назив „грчко-источна вјера“. Распаљујући у масама мржњу против Срба, усташки министар др Мирко Пук на избору у Крижевцима 6. јула 1941. године жели да излије што више отрова мржње: „Срби или се уклоните из наше домовине милом, или ћемо вас истјерати силом, ако мислите можете се и поклонити.“ Усташе нису имале храбрости да ударе и на муслимане, јер онда би римокатолички Хрвати представљали мањину. Због тога Миле Будак и подвлачи да је Хрватска „држава двију вјера, католичке и исламске“.²

¹ Б. Јовановић, Антропологија зла, Београд 2016, 106.

² Д. Кашић, „Српска црква у тзв. Независној Држави Хрватској“, у: Catena mundi, (ред. Б. Нешић), Пирот 2020, 636.

Српски народ и његова црква у независној држави Хрватској изложени су директном уништавању. Отпочела су, хапшења и убијања виђених Срба, нарочито свештеника, као и свих православних епископа. Тако је читаво подручје Независне државе Хрватске остало без и једног православног епископа.

У жељи да остваре потпуну ликвидацију православне вере и цркве у Независној држави Хрватској, масовна страдања свештеника су почела у копривничком логору Даница, одакле су готово сви свештеници превезени у Госпић и страдали на Велебиту у провалији Јадовно. Јадовно је страшна гробница Срба и многих свештеника. Има још много таквих места. Најстрашнија су Јасеновац и Стара Градишка, где су поред многих Срба, страдали и многи свештеници.

Страдања свештеника по епархијама у НДХ показује следећа табела:

Епархија	Свештеника	Монарха	Вероучитеља	Укупно
Бањалука	66	4	-	69
Горњокарловачка	12	3	-	15
Дабробосанска	16	3	-	19
Далматинска	22	5	-	27
Загребачка	8	3	-	11
Зворничко-тузланска	36	2	-	38
Захумско-херцеговачка	18	10	2	30
Пакрачка	9	-	-	9
Укупно	187	30	2	218

Према закључку немачко-хрватске конференције, која је одржана у Загребу 4. јуна 1941. године, депортирање одговарајућег броја Срба из Хрватске требало је обавити у три таласа од 4. јуна до 31. октобра 1941. године. Образовани су сабирни логори у Славонској Пожеги, Бјеловару и Цапрагу код Сиска. Јула су отпочела хапшења Срба. Већ 19. јула логори су препуњени, а тек 1. августа отпочело је транспортовање српских исељеника из сабирних логора.

Живот у логору био је очајан, храна тек да се не умре од глади, воде је било мало, застрашивања, казне и батине, неизвесност, чинили су овај боравак у логору страшним. Кад је први транспорт кренуо 1. августа за Србију, логораши су кад су сишли из воза на тло Србије љубили земљу и од среће плакали. У три транспорта су сви свештеници из Цапрага са својим породицама депортирани у Србију и упућени у Аранђеловац, одакле су распоређени широм Србије и Баната. Подручје Независне државе Хрватске остало је тада сасвим без српског православног свештенства. Цркве се разарају, а страх од смрти лебдео је ваздуху. У Србији је 1943. године било око 300.000 избеглица. Међу насилно депортираним Србима из Хрватске било је и 334 свештеника са њиховим породицама.

Прелазак православних Срба на римокатоличку веру желели су и усташки политичари и представници Римокатоличке цркве. Римокатоличка и усташка штампа је неуморно понављала и пропагирала трвдњу да је прелазак православних у римокатоличку веру и цркву у ствари само „повратак вјери

отаца”, јер су православни тобоже „на хрватском говорном подручју” некада били римокатолици, па су за време турака под притиском православне цркве „масовно” прешли у православље.³ Из страха од убијања и терора, многи су Срби поднели молбе за прелаз у римокатоличку веру, јер им је обећавано да ће бити спашени од прогона, иако су често у томе били преварени. Преводећи претњама православне Србе у римокатоличку веру, „мисионари” су претварали и православне цркве у католичке. Међу уништеним црквама су значајније цркве у Дубици, Петрињи, Топуском, Врепцу и Сењу.⁴ У Славонској епархији су потпуно или делимично, порушене 54 цркве.⁵ Али и многе цркве су оскрнављене на најружније начине. Страдали су и опљачкани сви фрушкогорски манастири. Најтрагичнија судбина је била оних цркава које су послужиле као кланице за људе који су се до тада у њима богу молили. Било их је много, али ни једна црква није видела већих ужаса од оне у Глини. Почетком августа 1941. године, црква је напуњена Србима шест или седам пута; уз светлост цепене батерије усташе су поклале све до последњег. Покољ је трајао од 22:00 до 2:00 часа. У тој цркви покрано је око 1800 Срба из срезова Глина и Вргин Мост, похватаних на превару.⁶ Уништени су и сви надгробни споменици православаца, порушени су и многи надгробни споменици српским књижевницима и заслужним људима. Посебан начин денационализације Срба представљало је одузимање деце оним Србима који су одвођени у Јасеновац и друге логоре и додељивана на издржавање и васпитање имућним хрватским римокатоличким породицама, које су желеле да их приме. Многа од те деце никада нису дознала за своје крвно порекло, ни за веру из које су потекла. Нека су то ипак дознала и вратила се својим преживелим сродницима.

Почетком 1942. године Павелић је почео да увиђа да је његова верска политика запала у велике тешкоће. Срби су прелазили у римокатоличку веру неискрено, муслимани су негодовали што се спречава прелазак православних Срба у њихове верске заједнице; међународна јавност је дознала за страхоте које су учињене са српским православним становништвом у Хрватској. Мирко Пук је викао у хрватском сабору да се сви Срби морају одрећи православља и прећи у римокатоличку веру, а који то неће „просто му стоји напустити територију ове државе”⁷. Павелић је на опште изненађење изјавио у Сабору 28. фебруара 1942. године: „Није истина да Хрватска држава настоји да православце преведе у католичку вјеру”, и без имало неугодности изјавио: „У православље не дира нитко, али у Хрватској држави не може бити српске православне цркве.”⁸ Ово је била само припрема за нови Павелићев потез на плану обмањивања светске јавности, тако да је 3. априла 1942. године издао законску одредбу о оснивању аутокефалне Хрватске православне цркве, а 5. јуна 1942. године је проглашен Устав Хрватске православне цркве. Пошто је приволео руског емигрантског архијереја Гермогена да се стави на чело Хрватске православне цркве, он је био устоличен у Загребу 1942. године. И док је Српска православна црква у свом болу

³ К. Draganovic, Masseneraritte von Katholiken zur „Orthodoxie” im kroatischen Sprachgebiet zur Zeit der Turkenherrschaft, у: *Orientalia Cristiana Periodica*, Roma 1937, 13.

⁴ М. Радека, Срби и православље Горње Крајине, Загреб 1963, 68.

⁵ Д. Кашић, Срби у православље у Славонији и сјеверној Хрватској, Загреб 1967, 120.

⁶ Исто, 47.

⁷ С. Симић, Прекрштавање Срба за време Другог светског рата, Београд 1958, 100.

⁸ Исто, 101.

осуђивала овај акт, усташа Рушиновић јавља Лорковићу из Рима: „Признање православне цркве, како сам ти већ јавио, примљено јако добро. У томе Света Столица гледа пут к вјерској унији и нестанак шизме у Хрватској. То би за њих био „најдрагоценији дар” који Хрватска може поклонити Св. Столици...”⁹

Хрватска православна црква није имала никакав утицај на положај православних Срба у Хрватској. И даље је трајало превођење у римокатоличку веру, и даље је постојао и радио Уред за рушење православних цркава¹⁰, злочини нису престајали. Све је то утицало да је српски народ све више одлазио у шуме и придруживао се народноослободилачким одредима.

На дан атентата када је убијен надвојвода Франц Фердинанд, усред Загреба, јавно је речено да „Срби и краља убијају и с њима се мора једном заувјек обрачунати и уништити их.”¹¹ Вишедеценијска затрованост хрватске политичке културе старчевићанством, чији је Јасеновац био само природни завршетак, не уочавају се јасно и због доминације Радић-Мачековског ХСС у раздобљу од 1920–1941. године у Хрватској. Радић се доживљавао као „сељачки трибун”, Мачек као „вешти опортуниста”, а обојица као „федералисти” који су се само борили против „Великог српског централизма”. „Једна нит, нераскидива, води од Старчевића до Павелића, али она иде кроз Стјепана Радића чија је улога овде можда пресуда.”¹² Радић је Старчевићев ученик и наследник, нарочито по елементу мржње. Ко буде читао Старчевића и Радевића, тај неће бити изненађен атаком над Србима у Хрватској Павелића. Радић у листу „Хрватско право” 1908. године пише да је „српство – противкатолички програм” јер „хоће да разори католичанство.” Хрвати су 1939. године добили све што су тражили: праву „државу у држави” (Хрватску бановину). Мачек је 10. априла предао усташама у руке не само Бановину ХСС, већ и легитимитет да надаље воде реализацију Хрватског националног пројекта. Паравојна организација ХСС и Бановине и „након проглашења НДХ, постала је прва оружана сила у служби усташког покрета”.¹³ Када су усташе из Славоније протерале 65 хиљада Срба, чије куће и имања су запосели Хрвати, Павелићев министар правде Мирко Пук је 25. фебруара 1942. године тим поводом изјавио: „Хрватска државна Влада извршила је у том правцу своју хрватску и своју усташку дужност”¹⁴

Зашто је Хрватску требало очистити од Срба објаснио је Младен Лорковић, министар спољних послова НДХ. Он је септембра 1942. године изјавио: „Хрватска држава не може постојати, ако у њој живи 1.800.000 Срба и ако ми за леђима имамо снажну српску државу, која би представљала вјечиту опасност за нас.” Све ове и многе друге сличне изјаве усташких главешина, резултат су раније осмишљеног плана поглавника Павелића о геноцидном уништавању Срба.

⁹ Суђење Lisaku, Stepincu, Šaliću i družini, ustaško-križarskim zločincima i njihovim pomagačima, Zagreb 1946, 309.

¹⁰ Исто, 799.

¹¹ В. Ћоровић, Црна књига патње Срба и Босне и херцеговине за време светског рата од 1914–1918, Београд 1989, 30.

¹² Л. Костић, Стјепан Радић према српству, Мелбурн 1976.

¹³ Н. Pavlić, „Visoki dužnosnici HSS-a u ustaškom pokretu“ (neobjavljen diplomski rad, Sveučilište u Zagrebu, Filozofski fakultet, diplomatske studije i povijesti, 2018), 29.

¹⁴ Ј. Пејин, Колонизација Хрвата на српској земљи у Срему, Славонији и Барањи, Сремска Митровица 1997, 24.

Велика и етничка чиста Хрватска држава заокупљала је пажњу и Фрање Туђмана и његових сарадника на исти начин како је то било у Хрватској у претходних стотину и више година. Решења која је понудио један од угледних чланова Туђманове Хрватске демократске заједнице, своде се на добро познату формулу: Једна држава, један народ, један језик.

Припремајући се за нове „повјесне злочине”, а правдајући оне који су се већ догодили у Хрватској од 1941–1945. године, др Ф. Туђман је у својој књизи „Беспућа повјесне збильности, Загреб 1989.” читавој јавности ставио до знања да је спреман за атак над српским народом. То је потврдио Дејвид Фишер, директор института за проучавање спољне политике „World Affairs” у Сан Франциску, на промоцији књиге бившег амбасадора САД у Југославији Ворена Цимермана. У фебруару 1990. године Туђман је захтевао да се Срби у Хрватској означавају као „православни Хрвати” а у потпуном складу са законским одредбама из времена Павелићеве НДХ наговестио је да ће у Хрватској бити забрањена Српска православна црква. За Србе који би остали у Хрватској и не би се преселили у Србију, обећао је да ће њихова црква, као и у време НДХ, постати хрватска.¹⁵

¹⁵ Ј. Гускова, Историја југословненске кризе (1990–2000), Београд 2003.

Списак референци

- Ђоровић, Владимир. Црна књига : патње Срба и Босне и херцеговине за време светског рата : 1914–1918. Београд 1989.
- Draganovic, Krunoslav. „Massenuberaritte von Katholiken zur „Orthodoxie“ im kroatischen Sprachgebiet zur Zeit der Turkenherrschaft“. У: *Orientalia Cristiana Periodica*. Roma 1937.
- Filozofski fakultet, diplomske studije i povijesti, 2018.
- Историја југословенске кризе (1990–2000). Прир., Јелена Гускова. Београд 2003.
- Јовановић Бојан. „Антропологија зла“, У: „Нера.edu“. Београд 2016.
- Кашић Душан. „Српска црква у тзв. Независној Држави Хрватској“. У: *Catena mundi*. (ред. Бранислав Нешић). Пирот 2020. 636–648.
- Костић, Лазо. Стјепан Радић према српству. Мелбурн 1976.
- Pavlić, Hrvoje. „Visoki dužnosnici HSS-a u ustaškom pokretu“. *Diplomski rad, Sveučilište u Zagrebu*, 2018.
- Пејин Јован. „Колонизација Хрвата на српској земљи у Срему, Славонији и Барањи“. У: *Сремске новине* 1992. Сремска Митровица 1997, 24.
- Срби у православље у Славонији и сјеверној Хрватској. Прир, Душан Кашић, Загреб 1967.
- Срби и православље Горње Крајине. Прир, Милан Радека, Загреб 1963.
- Simić Sima. „Prekrstavanje“ u: *Pravoslavni kalendar za 1943. godinu*, Zagreb 1942.

Andelija Nešović, PhD student of Law, Faculty of Law University of Nis
andjelijanesovic018@gmail.com

Summary

CROATIAN POLITICS IN RELATION TO THE SERBIAN PEOPLE DURING THE 20TH CENTURY ON THE TERRITORY OF TODAY'S CROATIA

We believe that the Serbs suffered during the rule of Franjo Tudjman and his successors. It is important to point out that attacks on the Serbs were also heard in the Croatian Parliament on October 4, 1990, at the time of the constitution of new Croatia, several months before the armed conflicts occurred. So, as a kind of conclusion, it could be said that if one environment, in this case Croatia, is deliberately and for a long time fed by such assessments, it is natural that it came to the conclusion that Serbs should be destroyed no matter what. Science abounds in numerous proofs of this claim. The historical events that took place from 1941 to 1945 and from 1991 to 1993 confirmed the assessments of P. Gavranic pronounced in 1985 in the "Political History of the Croatian People" (Politička povjest hrvatskog naroda). Both times when the Croats acquired "their independent states", as Gavranic predicted, the victims were Serbs. Hatred against them was expressed with a clear goal: to create an ethnically pure and a Croatian state as big as possible. They finally achieved this goal at the end of the 20th century, when they forcibly seceded from Yugoslavia, and without choosing the means, blackmail, threats, brutal war and finally open expulsion of the Serbian population, they achieved ethnically pure state they had desired for centuries. In achieving that goal, whose main strategist was the "father of the nation" Franjo Tudjman, the unity of the Croats seemed so convincing that the world accepted the fact that "Storm" (Oluja) and "Flash" (Bljesak), were defending Croatia's legitimate attitude towards the rebels, although in fact they were planned war operations that expelled Serbs from their private estates and from the territory from which they had lived for centuries.

Keywords: *Jasenovac, church, attack, Serbian people*

**МА Александар Миљковић, докторанд историје Филозофског факултета
Универзитета у Нишу**
a.miljkovic1988@gmail.com

УДК 940.53(497.11-12)“1941-1945“(049.3)

Приказ

Примљено: 13. 1. 2021.

Редиговано: 17. 5. 2021.

Прихваћено: 1. 9. 2021.

hranislav a. raki }, borbeno dejstva jedini ca nor-a jugoisto-ne srbije 1941–1945, gradski odbor subnor-a leskovac, leskovac 2020.

У издању Градског одбора СУБНОР-а Лесковац и Библиотеке за савремену историју као 23. књига угледало је светло дана најновије дело настало из пера Хранислава А. Ракића, историчара, дугогодишњег директора Народног музеја у Лесковцу и педагошког саветника. Књига носи назив „Борбена дејства јединица НОР-а Југоисточне Србије 1941–1945.“ и бави се историјатом партизанских јединица у Другом светском рату у овом делу Србије. Рецензент књиге је др Живан Стојковић реномирани лесковачки историчар и друштвени делатник.

Повод за писање књиге била је 75-годишњица ослобођења Југославије од фашизма 1945. године. Аутор је своје дело посветио погинулим и умрлим борцима народно-ослободилачког рата од 1941. до 1945. Ова својеврсна синтеза, која је само наставак Ракићевог богатог историографског опуса, поседује све битне методолошке елементе историјске науке. Написана на основу богате историографске литературе, смештена је на готово 200 страна основног текста и подељена у више целина. Тако на почетку имамо предговор (5–6 стр.), затим уводни део који носи наслов „Окупациони систем у Јужној Србији у Другом светском рату“ (7–11стр.), након чега следи поглавље које обрађује народноослободилачке партизанске одреде (12–19 стр.). Након поглавља о одредима као основним партизанским јединицама Ракић обрађује веће борбене јединице и то дивизије и бригаде (20–25 стр.).

У четвртог поглављу које носи назив „Партизански одреди 1941. у Јужној Србији“ (26–82 стр.) аутор је обрадио формирање, организацију, борбена дејства, истакнуте личности одреда и њихов ратни пут, социјалну и образовну структуру партизанских одреда на југу Србије и то: Кукавичког (Лесковачког) народноослободилачког партизанског одреда, Бабичког, Црнотравског, Јабланичког, Јабланичко-пасјачког, Првог јужноморавског и Другог јужноморавског партизанског одреда. У оквиру овог поглавља аутор нас упознаје са датумима оснивања одреда, масовности, унутрашње организацијске структуре, командног кадра, борбама са Немцима, Бугарима, Српском државном стражом Милана Недића, јединицама Српског добровољачког корпуса Димитрија Љотића, четницима војводе Косте Миловановића Пећанца и јединицама Југословенске војске у Отаџбини ђенерала Драгољуба Драже Михаиловића. У потпоглављу о Другом јужноморавском одреду аутор је кроз ратни пут команданта одреда Милоша Диманића и његове ратне судбине представио историјат одреда. Поглавље је богато илустровано фотографијама ратних команданата, заменика

команданата, политичких комесара, бораца и чланова КПЈ попут: Коста Стаменковића, Владе Ђорђевића, Благоја Ристића – Радета Металца, Лепше Стаменковић, Милоша Манојловића, Синише Јанића, Томе Костића, Радована Ковачевића, Стојана Љубића и других значајних личности народноослободилачког рата југа Србије.

Пето поглавље Ракић је насловио „Народноослободилачки рат у Југоисточној Србији 1942–1943. године.” (83–98 стр.) У њему је аутор обрадио стање у јужној Србији током 1942. и 1943. године, отпор окупатору, злочиначке активности и репресалије Бугара против становништва, борбе партизанских јединица против непријатеља, операцију „Рудолф” која је имала за циљ уништавање народноослободилачког покрета на југу Србије, долазак Светозара Вукмановића Темпа почетком 1943. на југ Србије и учвршћивање партијске организације. У оквиру овог поглавља аутор је у посебном потпоглављу обрадио формирање, организацију, учвршћивање и делатност народноослободилачких одбора на југу Србије као претече нових органа власти.

У шестом поглављу које носи назив „Улога Комунистичке партије и СКОЈ-а у стварању месних партизанских јединица у Лесковачком крају” (99–126 стр.) аутор обрађује улогу и значај Комунистичке партије Југославије у формирању и руковођењу партизанских јединица. У оквиру овог поглавља аутор је обрадио и кризу у народноослободилачком покрету крајем 1941. и почетком 1942. изазвану погибијама значајних партијских функционера; затим Савез комунистичке омладине Југославије у Лесковачком и Врањском крају 1942–1943; четничку организацију војводе Косте Миловановића Пећанца 1941–1942., Југословенску војску у отаџбини генерала Драгољуба Драже Михаиловића 1942–1943. и на крају сарадњу српских, македонских и косовско-метохијских партизанских снага 1942–1943. И ово поглавље је обогаћено фотографијама бораца партизанских јединица и партијских функционера.

Следећем, односно седмом поглављу аутор је дао наслов „Формирање већих партизанских јединица” (127–143 стр.). У овом поглављу аутор је обрадио формирање већих јединица као што су бригаде. Аутор даје преглед формирања око 30 партизанских бригада на југу Србије почевши од формирања Прве јужноморавске бригаде 11. октобра 1943. у селу Ображда. Аутор закључује да се до краја 1944. у саставу партизанских бригада које су формиране на југу Србије борило око 18.000 бораца и старешина. На крају поглавља дате су фотографије бораца и командног састава бригада.

Осмо поглавље носи назив „Борба за ослобођење Лесковца – септембар – 11. октобар 1944. године” (144–164 стр.) У овом поглављу поред прегледа борби за ослобођење Лесковца у току септембра и почетком октобра 1944, аутор се посебно осврнуо на догађаје који су претходили овим борбама. Наиме, било је то бомбардовање Лесковца 6. септембра од стране савезника на дан рођендана краља Петра Карађорђевића. Аутор анализира овај историјски тренутак и закључује да савезници нису тражили одобрење штаба 24. НОВЈ и Фицроја Маклејна, већ да је наредба стигла од команде ваздухопловних снага за Балкан. Овакав закључак разликује се од ранијих историографских истраживања која су вршили др Момчило Павловић из Института за савремену историју и Верољуб Трајковић из Народног музеја из Лесковца, а која су сублимирана у студији „Савезничко бомбардовање Лесковца 6. септембра 1944.”.

У деветом поглављу које носи назив „Борбе за ослобођење Југоисточне Србије 1944.” (165–180 стр.) аутор обрађује борбе за ослобођење Пирота, Бабушнице и Власотинца, а у највећем делу поглавља обрађене су борбе за ослобођење Ниша од 8. до 14. октобра. У следећем поглављу које је насловио „Борбена дејства јединица НОВЈ Југоисточне Србије у завршним операцијама за ослобођење Југославије” (180–184 стр.) аутор пише о борбама ових јединицама у Босни крајем 1944. Наредно поглавље „Формирање и борбена дејства дивизија” (184–194 стр.) бави се оснивањем и ратним путем 21, 22, 23, 24, 25, 45, 46. и 47. дивизије НОВЈ. Последња два поглавља „Корпуси” (194–199 стр.) и „Југословенска армија” (199–200 стр.) аутор је посветио формирању корпуса и Југословенске армије 1945. године.

Након последња два поглавља, следи поговор (202–203 стр.), списак скраћеница (204 стр.), списак коришћене литературе (205–206 стр.) и белешка о аутору (207 – 208 стр.). Значај ове књиге није истраживачки и научни, јер она није настала на основу обраде архивске грађе првог реда, већ тај што је у њој сублимирано све што је до сада објављено о настанку и борбеним дејствима јединица Народноослободилачког рата на југу Србије. На основу тога она не представља студију, тј. монографију у правом смислу те речи, већ синтезу која може да буде коришћена као својеврсна полазна тачка за даља истраживања историје Другог светског рата у овом делу Србије.

др Иван Ристић
ОШ „Вук Караџић“ Крушевац
0807978@gmail.com

УДК 341.7/8(497.1)“1918/1939“(049.3)

Приказ

Примљено: 13. 5. 2021.

Прихваћено: 1. 9. 2021.

sr|an mi~i }, od bi rokrat ije do diplomat ije. istor ija jugoslovenske diplomat ske slu` be 1918–1939, institut za nov iju istor iju srb ije, beograd 2018.



Све до појаве дела које је предмет овог приказа, аутора др Срђана Мићића, научног сарадника Института за новију историју Србије у Београду, у југословенској и српској историографији није постојала темељна историографска студија посвећена дипломатској служби Краљевине Срба, Хрвата и Словенаца/Југославије. Десетине научних прилога, књига, докторских дисертација и објављених извора, углавном су за тему имале поједине сегменте дипломатске делатности, биографије истакнутих дипломата (углавном писаца и песника, као што су Иво Андрић, Јован Дучић, Милан Ракић и др) или организацију и функционисање појединих дипломатско-конзуларних представништава. У оквиру већих спољнополитичких студија које су се бавиле односима међуратне Југославије са великим силама, суседним државама или југословенском политиком према одређеним регионалним и европским питањима, обрађиване су и поједине теме везане за функционисање дипломатске службе, али није постојала целовита, свестрана, систематична и дубинска анализа овог важног историографског питања.

Историја дипломатске службе представља засебну истраживачку тему, уско повезану, али ипак различиту, од истраживања спољне политике, јер спољна политика и дипломатија нису синоними. Грубо речено, однос спољне политике и дипломатије је однос *циља и средстава*. Док спољна политика дефинише циљеве, стратегије и начине остварења постављених циљева у међународним односима државе, дипломатија представља средство за реализацију постављених циљева. Доношење спољнополитичких одлука сложен је процес у коме учествују различити фактори: владе, владари, народна представништва, војска и обавештајне службе, политичке организације, привредни и друштвени центри моћи, јавно мњење итд. С друге стране, дипломатска служба је хијерархијски организована служба и део је државне управе сконцентрисан у оквиру посебног министарства (министарства спољних послова). Окосницу дипломатске службе, поред централног органа управе (министарства) чине дипломатска и конзуларна представништва у иностранству – при страним државама или међународним организацијама.

Све напред речено указује на значај књиге Срђана Мићића и њен кључни допринос српској историографији, када је реч о међуратној дипломатији. Аутор

резултате свог исцрпног истраживања излаже кроз увод и седам тематски конципираних поглавља. Књига садржи и закључак, списак извора и литературе и именски регистар. Књига је обима 482 стране, а издавач је Институт за новију историју Србије. Рецензенти су проф. др Мира Радојевић, др Драган Бакић и др Душан Бајагић.

У уводном делу (стр. 7–17) аутор даје преглед досадашњих истраживања југословенске дипломатске службе између два светска рата, примарних извора о овој теми које је користио у истраживању, као и методолошки оквир истраживања. Посебна драгоценост за будуће истраживаче је та што је аутор у напоменама пописао целокупну библиографију радова о овој теми од 1930-их година прошлог века до данас.

У наредна два поглавља (*Развој модерне европске дипломатије* и *Развој модерне српске дипломатије*) (стр. 19–58), аутор нам пружа увид у шири историјски и европски контекст деловања југословенске међуратне дипломатије. Користећи богату старију и најновију инострану теоријску и историографску литературу (на енглеском, француском, италијанском и немачком језику), аутор нам даје сажет, али прецизан и информацијама богат преглед развоја европске дипломатије и дипломатске службе, као и српске дипломатске службе, на основу релевантне домаће историографске литературе.

У наредном поглављу (*Двор и министарски савет*) (стр. 59–72), аутор се бави организацијом и функционисањем два кључна фактора у доношењу спољнополитичких одлука – заправо креатора спољне политике – краља (Краљевог двора) и владе. Аутор обраћа пажњу како на правне (уставне) основе деловања краља и његове службе, као и владе, тако и на оне фактичке, политичке – из којих произилази политичка (стварна) моћ појединих политичких чинилаца.

Тема петог поглавља (*Министарство иностраних дела Краљевине СХС и Министарство иностраних послова Краљевине Југославије*) (стр. 73–132) је организација централног органа дипломатске службе – министарства надлежног за спољне полове. Аутор се бави организационим целинама – одељењима и одсецима (њиховим оснивањем, укидањем и реорганизацијама), положајем чиновника и њиховим рангирањем, положајем жена у дипломатији, проблемима буџета итд. Аутор посебну пажњу посвећује организационим аспектима архиве и библиотеке Министарства иностраних дела, што је за историчаре посебно занимљиво, с обзиром на то да су сачуване архиве овог министарства и дипломатско-конзуларних представништава данас најважнији извори за изучавање спољне политике и дипломатије међуратне Југославије, као и на чињеницу да су поменуте архиве у значајном делу уништене или покрадене од стране окупатора у току Другог светског рата. Међутим, аутор указује и на немаран однос према архивама самог ствараоца, односно министарства, што се, нажалост, може приписати и пословичној немарности наше администрације према архивама уопште. Као и у претходним поглављима, аутор и овде указује како на правне основе функционисања министарства, тако и на фактичке проблеме у његовом функционисању.

У шестом поглављу (*Персонал министарства*) (стр. 133–230) аутор са организационог аспекта премешта фокус на "људски фактор", односно на персонални састав министарства, почевши од самих министара, односно начина њиховог избора, где аутор посебно указује на кључни утицај краља Александра на

постављање министара али и свих битнијих чиновника Министарства иностраних дела. Аутор се у овом делу бави и осталим утицајима како на саме ministre, тако и на вођење спољне политике. Овде долази до изражаја једна од битнијих карактеристика ове књиге, тачније ауторовог приступа, а то је указивање на свакодневни живот, лична својства и личне односе носилаца дипломатских функција на свим нивоима. Дакле, један гломазан апарат, каква је дипломатска служба, која посматрачу са стране може деловати помало апстрактно или превише формално, овим добија обележје једног динамичног и живог система, у којем је испреплетано стотине појединачних живота, судбина и животних прича чиновника различитог ранга, њихови међособни односи поштовања и упућености једних на друге, али и сујете, зависти, па и мржње. Тако се аутор бави начином на који је неко могао постати део дипломатског апарата, напредовањем, али и здравственим стањем чиновника (напрасним болестима и смртима, самоубиствима и сл), њиховим породичним односима, који су, с обзиром на природу саме делатности, били под нарочитом пажњом министарства – чиновници (нарочито они вишег ранга), располагали су поверљивим информацијама, па су чланови њихових породица лако могли постати предмет интересовања других држава или обавештајних служби. У том смислу, дипломатска служба носила је и одређена ограничења – на пример, дипломатски чиновник се могао оженити страном држављанком само уз одобрење министра. Углавном, приватни живот дипломатских службеника био је под надзором њихових претпостављених. Аутор наводи низ конкретних примера који илуструју односе о којима је реч. Такође, аутор се у овом делу бави крађама и проневерима државног новца, корупцијом и другим негативним појавама, чиме је, још једном, указано на сложеност функционисања дипломатске службе.

Седмо поглавље (*Дипломатска и конзуларна представништва*) (стр. 231–356) је, уједно, и најобимније. С разлогом, јер управо дипломатско-конзуларна представништва чине кичму читаве дипломатске службе. У овом делу аутор се веома детаљно бави организацијом свих представништава у иностранству – дипломатских (посланстава), конзуларних, као и сталних делегација при међународним организацијама и мисијама, дајући комплетну слику о начину функционисања – извештавању, канцеларијском пословању, обавештајној делатности и другим безбедносним питањима, политичком раду као главној функцији итд. И у овом, као и у претходном поглављу, аутор посебну пажњу посвећује међуљудским односима и условима свакодневног живота, али и "скривеној" страни дипломатије – инцидентима, крађама, корупцији итд. Аутор вешто у свој дискурс о организационо-функционалном аспекту рада дипломатске службе, уклапа приче из живота дипломатских представника. Већ смо поменули да дипломатски службеници нису имали право на свој приватни живот у пуном обиму, онако како се то практикује изван службе, те да су њихови лични животи (бракови, породични односи, имовна стања), као и личне карактеристике (сујете, зависти) суштински били повезани са функционисањем саме службе. Аутор то показује на многобројним примерима.

Осмо поглавље (*Сарадња са другим институцијама у иностранству*) (стр. 357–440) посвећено је односу дипломатске службе (представништава) са војним аташеима (изасланицима), који су били носиоци делатности војне обавештајне службе у иностранству (војни обавештајци), као и сарадњом самих дипломатских

представништава са војном обавештајном службом. Аутор се бави добрим и лошим странама односа између дипломатских и војних представника у иностранству. Бави се, такође, и односом дипломатских представника и чиновника Министарства унутрашњих послова, који су, при дипломатским представништвима, обављали послове (цивилне) обавештајне службе. Осим односа са војском и Министарством унутрашњих послова, пажња је посевћена и односима дипломатске службе са представницима Централног пресбиороа, државне информативне агенције, као са другим информативним агенцијама. Аутор своје истраживање завршава интересантном "студијом случаја", на чијем примеру показује сарадњу између дипломатске службе са једне, и других институција и појединаца са друге стране. Она се односи на, средином 1920-их година, разбукталу ревизионистичку пропаганду у Европи, чији је циљ било негирање кривице Немачке и њених савезника за изазивање Првог светског рата, што би имало огромне политичке и међународне импликације, уколико би се, наравно, успело у томе. Србија, као централна држава тог ревизионистичког наратива, на коју се покушавао пребацити "грех" за изазивање рата, нарочито је била заинтересована за раскринкавање ове пропагандно-политичке кампање, у чему је дипломатска служба (Министарство спољних послова, посланство у Бечу итд), имала кључну улогу.

На крају (стр. 445–451) дат је преглед коришћене архивске грађе и других примарних извора, који је импресиван – укупно 59 различитих фондова и збирки из домаћих и иностраних (америчких, енглеских, бугарских) архивских институција. Ту је и саписак од готово 50 библиографских јединица објављене грађе домаће и стране провенијенције (докумената, мемоара, дневника итд), као и списак литературе који се састоји од 204 библиографске јединице.

Сматрамо да нећемо погрешити ако у закључку приказа истакнемо да се ради о једном од значајнијих дела домаће историографије, из области савремене историје, у последњих неколико година. Не само да је аутор Срђан Мићић својим истраживањима дошао до многих до сада непознатих чињеница и појединости из богате историје југословенске дипломатске службе између два светска рата, већ је чињенице (познате, мање познате и до сада непознате) и њихова тумачења успео да смести у шири формално-правни, политички и историјски оквир, пружајући тако свестрани поглед на једно важно питање, какво је функционисање дипломатске службе југословенске државе, у периоду сталних превирања и нестабилности, како на регионалном, тако и на европском нивоу.

др Иван Ристић
ОШ „Вук Караџић“ Крушевац
0807978@gmail.com

УДК 327(497.11)“1903/1904“(049.3)

Приказ

Примљено: 18. 5. 2021.

Прихваћено: 1. 9. 2021.

**darko mi hajlovi }, srpska diplomatija o događajima u makedoniji 1903–1904,
~igoja, beograd–kruševac 2016.**



Књига крушевачког историчара Дарка Михајловића „Српска дипломатија о догађајима у Македонији 1903–1904.“, представља сажет и јасно коципиран преглед спољне политике Краљевине Србије према „македонском питању” у кратком, али кључном периоду развоја овог питања. Управо почетком XX века, активности балканских држава у Македонији достижу врхунац, а осим пропагандно-политичке, просветне и црквене, долази и до оружаних акција – формирају се прве паравојне чете (бугарске, српске и грчке) које, уз логистичку подршку суседних држава, почињу да делују на тлу Македоније. Корени настанка „македонског питања”, као територијалног и етничког спора између балканских држава, могу се назрети још у време тзв. Велике источне кризе 1870-их година. Тада започиње дуготрајни српско-бугарски сукоб око утицаја на Балкану, посебно у Македонији, који се управо у годинама које аутор обрађује, трансформише у директан сукоб, тако да се слободно може рећи да овај период (1903–1904) представља прекретницу у развоју „македонског питања”. У томе је значај ове књиге, а њена предност је у јасноћи и прегледности. Књига је обима 221 страна, штампана је ћириличним писмом. Издавачи су сам аутор и издавачка кућа *Чигоја* из Београда. Аутор предговора је др Драган Петровић.

Књигу чине увод, три поглавља, закључак, прилози, белешка о аутору, именски регистар и списак извора и литературе. У уводу аутор укратко образлаже предмет истраживања, као и кључне позиције и циљеве Србије према „македонском питању”. Недостаје осврт на коришћене изворе и критички осврт на старију и новију литературу о „македонском питању” и спољној политици Србије у назначеном периоду (свеједно да ли се аутор користио њоме у ради или не), што је уобичајена пракса и методолошко правило када су у питању историографски радови.

Прво поглавље (*Македонско питање*) (стр. 21–28) представља сажету анализу основних историјских, географских и етничких проблема везаних за Македонију. Подељено је у три дела. У првом делу аутор кратко и прецизно анализира историјско-географско значење појма Македонија, наводећи ставове старијих и новијих аутора, као и различите, политички и идеолошки условљене интерпретације појмова везаних за историјски и географски простор Македоније. У другом делу првог поглавља, аутор излаже генезу „македонског питања” и

главне позиције балканских држава према овом питању до почетка XX века. У трећем делу поглавља аутор се бави проблемима етногенезе, односно етничког карактера становништва Македоније. Једина, мада никако суштинска, примедба је на сам наслов поглавља. Сматрамо да је у наслову требало прецизирати на које се аспекте, или на који се период у историјском развоју „македонског питања” односи садржај поглавља, јер појам „македонско питање” обухвата широк спектар значења и садржаја.

У наредном поглављу (*Рад српске дипломатије на македонском питању до Мајског преврата*) (стр. 41–74), аутор анализира ситуацију у Македонији у контексту одлука Берлинског конгреса, посебно се фокусирајући на покушаје реформи у Османском царству, јавне и закулисне „игре” великих сила и позиције Краљевине Србије и других балканских земаља (Бугарске пре свега), комитско питање итд. Аутор детаљно и аналитички образлаже сва ова питања, вешто повезујући чињенице и контексте.

Четврто поглавље (*Рад српске дипломатије на македонском питању после Мајског преврата*) (стр. 75–192), представља централни и најобимнији део књиге. У овом делу, аутор анализира последице Илинденског устанка (1903) и позиције Србије према бугарској акцији у Македонији, као и договор у Мирциштету, односно покушај великих сила (Русије и Аустроугарске) да, после Илинденског устанка, реформама заведу ред и смире ситуацију у Македонији. У овом делу, аутор детаљно излаже активности српске дипломатије са циљем постизања зближавања и савеза са балканским државама – Црном Гором и Бугарском, али и са Италијом.

Књига садржи и неколико прилога: списак министара иностраних дела (1903–1904); организациону структуру Министарства иностраних дела, као и списак дипломатско-конзуларних представништва и заступништва, са именима посланика, дипломатских агената, конзула и почасних конзула, за 1903. и 1904. годину.

Аутор је за своја истраживања користио збирке објављених извора, углавном дипломатске грађе (на списку се налази 14 библиографских јединица објављене грађе), највише вишетомну збирку докуманата *Документи о спољној политици Краљевине Србије 1903–1914.* (у издању САНУ). С обзиром на то да аутор у истраживању није користио примарне изворе (архивску грађу), књигу можемо сврстати у категорију прегледних научних дела, предано, педантно и зналачки написаних, корисних за једноставан увид у динамику догађаја и процеса везаних за једно од најважнијих питања балканске историје с почетка XX века. Књига је заснована на поузданим и провереним резултатима историјске науке, као и на релевантним објављеним изворима. Језик књиге је јасан, концизан и непретенциозан, те као таква може корисно послужити наставницима историје, студентима, ученицима заинтересованим за допунска знања као и свим заљубљеницима у историју, посебно у историју српске дипломатије и историју Балкана.

Стојанка Бојовић, архивски саветник
Мирјана Бошкоћевић, архивист
Архив Косова и Метохије

УДК 930.25:061.3(047)

Приказ

Примљено: 19. 5. 2021.

Прихваћено: 1. 9. 2021.

me|narodno arhivističko savetovanje niš { 2020 <

Уз придржавање и поштовање свих епидемиолошких мера, у тренутку епидемије вирусом Корона у Србији и читавом свету, Архивистичко друштво Србије, у сарадњи са Историјским архивом Ниш, Међуопштинским историјским архивом Чачак и Архивом Србије, под покровитељством Министарства културе и информисања Републике Србије, са великим успехом реализовало је четврто по реду Међународно архивистичко саветовање „Ниш 2020”. Саветовање је одржано у Хотелу Тами у Нишу, од 7. до 9. октобра 2020. године.

Скупу су присуствовали директори и запослени из архива у Србији, директори архива из земаља у окружењу, као и председник Удружења архивских радника Републике Српске.

Саветовање су отвориле и поздравиле скуп Снежана Радовић, директор Историјског архива Ниш и Лела Павловић, председница Архивистичког друштва Србије. У име директора Архива Србије, др Мирослава Перишића, и запослених у Архиву Србије, скуп је поздравила Славица Соломун, начелница у Архиву Србије. Свечано отварање саветовања пратила је и музичка вокална група „Константин” из Ниша.



Слика 1. Директор Историјског архива Ниш, Снежана Радовић отвара

Међународно саветовање „Ниш 2020”.



Слика 2. Председница АДС Л. Павловић на отварању Међународног саветовања „Ниш 2020”.

На саветовању је промовисан Зборник радова „Архивска грађа у теорији и пракси” бр. 3, са саветовања одржаног у Чачку 2019. године. Радове су промовисали др Драгомир Бонцић, научни саветник Института за савремену историју Србије, др Слободан Селинић, научни саветник Института за новију историју Србије и Слободанка Цветковић, уредница Зборника радова.

Признање „Најбоља регистратура”, ове године није додељено због немогућности Комисије да обиђе пријављене регистратуре. Свим пријављеним су додељене захвалнице.

У неформалном делу вечери, након отварања саветовања, Верици Филиповић, архивском саветнику Архива Србије и руководиоцу Матичне службе, уручен је пригодан поклон за одлазак у пензију и истакнут је велики допринос у активирању Архивистичког друштва Србије. Верица Филиповић је уједно била највећа подршка свима онима који су полагали стручни испит у Архиву Србије.

Основна тема саветовања била је „Култура сећања и заборав – архиви чувари памћења”. Презентована су 32 рада од 33 пријављена. Саветовање је трајало два дана и обухватало је три сесије.

У првој сесији је презентовано 12 радова: Зорица Смиловић, архивски саветник и Снежана Лазић, виши архивист из Историјског архива Београд су презентовале рад на тему „Историјски архив Београда – 75 година од оснивања”; МА Јасмина Живковић, архивски саветник из Историјског архива Пожаревац, презентovala је рад под називом „Архиви између управе, културе и научне димензије”; мр Мирјана Богосављевић, виши архивист из Архива Србије, представила је информациони систем АРХИС кроз конкретни пример једног фонда Архива Србије, Фонда Министарства социјалног старања НРС 1944-1951;

Бранка Јаначковић, архивски саветник и Славица Солонун, архивски саветник из Архива Србије, презентовале су рад под називом „Едиција Водич кроз архивску грађу Србије”; Срђан Сивчев је представио часопис Историјског архива Кикинда; Милорад Јовановић, архивски саветник из Историјског архива „Поморавље” Јагодина и Слободанка Цветковић, виши архивист из Историјског архива Пожаревац, презентовали су рад под називом „Периодичне публикације архивских установа у Србији”; Предраг М. Видановић разматрао је употребу архивистике; Тамара Вијоглавин Манчић, архивисткиња, из Архива Брчко, презентовала је рад под називом „Проблем ванинституционалног прикупљања архивске грађе на примеру изложбе "Трагом брчанских Јевреја""; др Љубинка Шкодрић, научни сарадник, и др Владимир Петровић, научни саветник из Института за савремену историју у Београду, презентовали су рад на тему „На путу ка дигиталној историји, Дигитални центар Института за савремену историју”; потпоручник Дејан Велимоновић, виши архивист и Снежана Ђуровић, архивист из војног архива Београда, презентовали су рад на тему „Значај архивске грађе Војног архива у очувању традиције и културе сећања о војсци Краљевине Србије у Првом светском рату”; МА Драган Теодосић, архивист Архива Југославије, презентовао је рад на тему „Издавачка и изложбена делатност Архива Југославије у контексту истраживања међународних односа и спољне политике југословенске државе у XX веку – изазови и перспективе”; Бојан Јовец, виши архивист из Историјског архива Крушевац, презентовао је рад на тему „Културно-образовна делатност Историјског архива Крушевац – Изложбе и предавања у функцији едукације ученика”. Модератори ове сесије били су др Љубинка Шкодрић и Славица Солонун.

У другој сесији радове је представило 11 аутора од 12 најављених: др Драгомир Бонцић, научни саветник Института за савремену историју је презентовао рад на тему „Архивски извори за историју високог школства и науке у Србији у 20. веку”; доц. др Мартин Превишић, са Филозофског факултета у Загребу, презентовао је рад на тему „Изворима против контроверзи – логор на Голом отоку”; Исидора Стојановић Теодосић, виши архивист Историјског архива Београда, презентовала је рад на тему „Приказ оставинских списа Земунаца страдалих или умрлих у периоду 1941–1944. – примери из фонда Котарски суд Земун – Земун (1872–1944)”; Наташа Раденковић, архивист Историјског архива Ниш, презентовала је рад на тему „Савези и друштва жена, кроз архивске фондове Историјског архива Ниш”; Натали Величковић, архивски саветник Историјског архива Ниш, презентовала је део збирке Вариа на тему „Преписка Светозара Вукмановића Темпа ради утврђивања погибије његовог брата од стрица”; др Слободан Селинић је имао врло запажено излагање на тему „цензурисања” Титових говора, односно разлике између званичних говора у јавности и онога што је објављено у штампи; мр. сц. Сејдалија Гушић, архивски саветник Историјског архива Сарајево, презентовао је рад на тему „Породични и лични фондови Историјског архива Сарајево”; Ивана Божовић, архивист и Марко Радовановић, архивист из Архива Југославије; Мирјана Обрадовић, архивски саветник Историјског архива Београда, презентовала је рад на тему „Фотографије у легатима, личним и породичним фондовима Историјског архива Београда – значај и разноврсност”; мр Маја Николова, музејски саветник Педагошког музеја Београда, презентовала је рад на тему „Недићева школска радна служба”;

Стојанка Бојовић, архивски саветник Архива Косова и Метохије (радно ангажована у Историјском архиву Ниш), презентовала је рад на тему „Пастеров завод у Нишу – 120 година постојања”; Горан Милосављевић, архивист Историјског архива „Шумадија” Крагујевац, презентовао је рад на тему „Лекар и дипломата у служби народа, представљање рукописне оставштине Јаничија Димитријевића”. Модератори ове сесије су били Стојанка Бојовић и Натали Величковић.

У трећој сесији је представљено 9 радова у којима су аутори говорили о заштите архивске грађе ван архива: Марија Тодоровић, архивски саветник Историјског архива „Шумадија” Крагујевац, презентовала је рад на тему „Утицај Закона о архивској грађи и архивској служби на подизање квалитета превентивне заштите архивске грађе”; Јасмина Латиновић, виши архивист Историјског архива Београда, презентовала је рад на тему „На истом задатку – архиви и Архив Србије”; Бошко Ракић, архивски саветник Историјског архива Краљево, презентовао је рад на тему „Стручни надзор над ствараоцима и имаоцима архивске грађе”; Стјепан Прутки, виши архивист Државног архива у Вуковару и Здравко Штрангер, директор SCULPTOR computers NET d.o.o. Винковци, Хрватска, презентовали су рад на тему „Архивска књига, књига писмохране: Законом наметнут терет или неопходно помагало у свакодневном раду – хрватска пракса”; Јелена Ковачевић, виши архивист и Бојан Јовац, виши архивист из Историјског архива Крушевац, презентовали су рад на тему „Разграничење и формирање архивских фондова стечајних дужника”; Александар Бережнов, архивист Историјског архива Краљева, презентовао је рад на тему „Вредновање архивске грађе и документарног материјала – исплатне листе, значај и рокови чувања”; Милена Поповић Субић, архивски саветник Архива Војводине, презентовала је рад на тему „Катастар непокретности – појам и формирање”; Синиша Домазет, виши архивист-информатичар Архива Босне и Херцеговине, презентовао је рад на тему „Прошлост, садашњост и будућност микрофилма у Архиву Босне и Херцеговине” и Снежана Петров, виши конзерватор из Архива Србије, презентовала је рад на тему „Заштита архивске грађе од катастрофа”. Модератори ове сесије су били Александар Бережнов и Јелена Ковачевић.

У неформалном делу правог радног дана учесници су посетили зграду Историјског архива Ниш, у чијим просторијама је пред само саветовање 5. октобра отворена изложба „Краљ Милан, први почасни грађанин нишки – аутентична писма и предмети”, изузетно ретких докумената, који су недавно враћени у Србију. Реч је о аутентичним писмима (27 страница писама краља Милана из 1897, столица краљице Наталице и његов штап), које је Краљ Милан Обреновић писао свом сину Александру и супрузи Наталији, на српском и француском језику. Заинтересовани учесници саветовања су посетили и најзначајније локације за заљубљенике у историју и прошлост у Нишу. Обишли су Нишку тврђаву, центар града, Ћеле-кулу и Логор Црвени крст.



Слика: 3. Учесници саветовања испред зграде Историјског архива Ниш.

На крају саветовања донети су:

Закључци са Међународног архивистичког саветовања „Ниш 2020”,
од 7–9. октобра 2020. у Нишу

Комисија за закључке са саветовања АДС „Ниш 2020”, Милена Поповић Субић, архивска саветница из Архива Војводине, Милорад Јовановић, архивски саветник из Историјског архива „Средње Поморавље” Јагодина и Слободанка Цветковић, виши архивист из Историјског архива Пожаревац, на основу 32 изложена реферата и дискусија које су се могле чути у току дводневног саветовања, донела је следеће закључке:

1. Потребно је извршити ревизију водича и архивске грађе у архивима и публиковати нове или допуњене водиче, усклађене са актуелним редакцијским захтевима и архивистичким прописима и стандардима.

2. Убрзати процес имплементације Јединственог информационог система АРХИС у архивску мрежу Србије.

3. Обезбедити континуиране изворе финансирања за набавку опреме (микро-филмовање, дигитализација, смештај архивске грађе, простор) и запошљавање потребних кадрова у архивима.

4. Темелји научних истраживања у хуманистичким и друштвеним наукама заснивају се на архивској грађи као извору првог реда. Према томе, архиви и архивисти имају значајну улогу у презентовању научних резултата истраживачког рада сваког истраживача појединачно. Архивисти апелују на истраживачку објективност у приказу и анализи извора и поштовање етичког кодекса сваке научне дисциплине.

5. Архивска грађа (примарни историјски извори) неопходни су у расветљавању историјских контроверзи и искривљених тумачења и представљања личности и догађаја из прошлости, која су настала једностраном употребом наративних извора, публицистике и дневне штампе.

6. Архивистичке публикације у форми стручних архивских гласила потребно је ускладити са прописима о издавању и уређивању научних часописа и

истовремено подићи њихов квалитативни референтни ниво.

7. Дигитализација штампаних издања и програмска решења која омогућују претраживање различитих параметара дигитализованих издања сматрају се неопходним у савременим научним институцијама и архивским установама.

8. Културно-образовна делатност представља важну компоненту у савременој архивистици у погледу јавног наступа и медијске презентације архивске струке и архивистике уопште. Потребно је превазићи традиционалне изложбене форме и образовне садржаје и учинити их прихватљивијим захтевима и очекивањима савременог друштва (онлајн изложбе, предавања, укључивање грађана у различите облике презентовања архивске грађе).

9. Фотографија је важан историјски извор, па самим тим и збирке фотографија у архивима у Србији заслужују посебан третман и захтевају бољу физичку и техничку заштиту. Дигитализација фотоматеријала сматра се неопходном.

10. Архивске установе треба да израде и усвоје план о управљању ризицима од катастрофа у складу са међународним декларацијама и препорукама и у сарадњи са Архивом Србије.

11. Микрофилм је незаменљив медиј заштите архивске грађе и његовим адекватним техничким и физичким обезбеђењем омогућује се успешно чување документа у условима катастрофа.

12. У погледу заштите архивске грађе и документарног материјала изван архива, законска решења из Закона о архивској грађи и архивској делатности потребно је разрадити доношењем подзаконских акта, упутстава и смерница. Тако би формално и суштински рад архива са ствараоцима био јасно дефинисан и једнообразан у свим фазама заштите.

13. Активирати рад Архивистичког друштва Србије (секције и комисије) на изради предлога подзаконских аката, упутстава и смерница ради уједначавања рада у архивима.

Учесници саветовања су послали велики број кратких писама, путем мејлова и СМС порука, у којима су се срдечно захвалили директору и радницима Историјског архива Ниш, на веома успешно одржаном саветовању, упркос тешкој ситуацији у којој смо се сви нашли. Ово нам је као домаћинима велики подстрек да у будућности будемо успешни као установа.

Такође, потврда успешности реализације скупа је и то да није било случајева заражавања вирусом Ковид.

УПУТСТВО ЗА АУТОРЕ

Радове за часопис „Пешчаник” (лекторисани – граматички и правописно исправни) достављају се Редакцији на мејл адресу: pescanik@arhivnis.rs

Текстови се објављују на српском и енглеском језику, према потреби на другим језицима. Максимална дужина чланка је до једног ауторског табака – 16 страница текста, укључујући и прилоге. Рукописи се предају у фонту TimesNewRoman, величина фонта 12, размак између редова је 1.5, на формату А4.

Научни рад треба да има следеће елементе: академска титула, име, презиме и звање аутора, назив установе у којој је аутор запослен/ангажован, електронска адреса аутора, наслов рада, апстракт на српском, односно језику којим је писан рад (до 1.000 карактера), кључне речи (до 10 термина), основни текст рада, напомене (фусноте), списак референци, резиме на енглеском или на српском ако је рад на другом језику, са именом и презименом аутора, пуном афилијацијом и насловом рада, такође на енглеском језику (до 2.000 карактера) и кључне речи на енглеском.

Табеле, фотографије, графиконе и друге прилоге ставити на одговарајуће место у тексту са редним бројем и описом/легендом.

За цитирање извора и литературе користити детаљно упутство у наставку. Приликом цитирања поштовати писмо на којем је цитирани рад објављен.

За ставове изнете у радовима одговарају аутори.

ДЕТАЉНО УПУТСТВО ЗА НАВОЂЕЊЕ РЕФЕРЕНЦИ

Цитирање архивске грађе

За цитирање архивских извора користити правила и препоруке архива из којих се преузима архивска грађа. Притом, полазити од општег ка појединачном, односно од архива, преко фонда, кутије/фасцикле, архивске јединице, досијеа, сигнатуре. Први пут навести пун назив архива и фонда, а потом скраћеницу. Када се у напоменама цитира конкретни документ (акт, допис, писмо, извештај, итд.) наводи се број, датум, аутор и наслов.

Пример:

Историјски архив Ниш (ИАН), Црквено-школска јеврејска општина – Ниш (ЈОП), кут. 1, предмет 16, Обавештење Јеврејској општини о досељавању породице Конфорти у Ниш, 31. 12. 1909. (Даље ИАН, ЈОП, 1...)

У списку референци се наводи само архив и фонд или збирка, који су коришћени.

Пример:

Историјски архив Ниш, Црквено-школска јеврејска општина – Ниш.

Цитирање објављених извора

У напоменама: Наслов књиге, прир., прво слово имена и презиме аутора, место и година издања, цитирана/е страна/е.

Пример:

Грађа за историју македонског народа из архива Србије, Т. III, Књ. 2, (1874–1878), прир., К. Џамбазовски, Београд – Скопје, 1984, 112.

У списку референци: Наслов књиге. Прир., име и презиме аутора. Место и година

издања.

Пример:

Грађа за историју македонског народа из архива Србије, Т. III, Књ. 2, (1874–1878). Прир., Климент Цамбазовски. Београд – Скопје 1984.

Цитирање монографских радова

У напоменама: Прво слово имена и презиме аутора, наслов књиге, место и година издања, цитирана/е страна/е.

Пример:

Т. Станковић, Белешке о старој Србији – Македонији, Ниш 1915, 10.

У списку референци: Презиме, име аутора. Наслов књиге. Место и година издања.

Пример:

Станковић, Тодор. Белешке о старој Србији – Македонији. Ниш 1915.

Уколико монографија има два или три аутора, пример за навођење у напоменама је:

М. Ђорђевић и Љ. Ђуровић, У ветром постављеним капутима: Народно позориште Моравске бановине у Нишу 1930–1941, Ниш 2017, 10.

Пример у списку референци је:

Ђорђевић, Миљана и Љиљана Ђуровић. У ветром постављеним капутима: Народно позориште Моравске бановине у Нишу 1930–1941. Ниш 2017.

Уколико монографија има четири или више аутора, пример за навођење у напоменама је:

Р. Самарцић и др., Косово и Метохија у српској историји, Београд 1989, 10.

Пример у списку референци је:

Самарцић, Радован, Сима Ђирковић, Олга Зиројевић, Радмила Тричковић, Душан Батаковић, Веселин Ђуретић, Коста Чавошки и Атанасије Јевтић. Косово и Метохија у српској историји Београд 1989.

Цитирање поглавља или дела књиге

У напоменама: Прво слово имена и презиме аутора, „наслов поглавља”, у: наслов књиге, ур., / прир., прво слово имена и презиме, место и година издања, цитирана/е страна/е.

Пример:

А. Столић, „Феминизам”, у: Срби 1903–1914: историја идеја, прир., М. Ковић, Београд 2015, 300–303.

У списку референци: Презиме, име аутора. „Наслов поглавља”. У: наслов књиге. Ур., / Прир., име и презиме. Место и година издања. стране.

Пример:

Столић, Ана. „Феминизам”. У: Срби 1903–1914: историја идеја. Прир., Милош Ковић. Београд 2015. 299–316.

У напоменама се наводи страна/е које су консултоване, а у списку референци бројеви страна целог поглавља или дела књиге.

Уколико рад има више аутора њихова имена се наводе као у случају монографије.

Цитирање радова у часописима

У напоменама: Прво слово имена и презиме аутора, „наслов текста”, наслов часописа, број, свеска, место и година издања, цититирана/е страна/е.

Пример:

М. Костић, „Дете у породици и друштву – некад и сад”, Пешчаник, 18, Ниш 2019, 45.

У списку референци: Презиме, име. „Наслов текста”. Наслов часописа, број, свеска, Место и година издања, стране.

Пример:

Костић, Миомира. „Дете у породици и друштву – некад и сад”. Пешчаник, 18, Ниш 2019. 44–56.

У напоменама се наводи страна/е које су консултоване, а у списку референци број страна целог чланка.

Уколико рад има више аутора њихова имена се наводе као у случају монографије.

Цитирање чланака у зборницима радова

У напоменама: Прво слово имена и презиме аутора, „наслов чланка”, у: наслов зборника, место и година издања, цитирана/е страна/е.

Пример:

С. Nedeljković, „Srpsko crkveno pitanje u Staroj Srbiji u 19. i početkom 20. века”, у: Zbornik radova 1700 godina Milanskog edikta, Niš 2013, 876.

У списку референци: Презиме, име аутора. „Наслов чланка”. У: наслов зборника. Место и година издања, стране.

Пример:

Nedeljković, Slaviša. „Srpsko crkveno pitanje u Staroj Srbiji u 19. i početkom 20. века”, U: Zbornik radova 1700 godina Milanskog edikta. Niš 2013. 867–882.

У напоменама се наводи страна/е које су консултоване, а у списку референци број страна целог чланка.

Уколико рад има више аутора њихова имена се наводе као у случају монографије.

Цитирање јединица из енциклопедија или лексикона

У напоменама: Прво слово имена и презиме аутора, „наслов јединице”, у: енциклопедија / лексикон, том (гл. и одг. ур., / ур., / ред. прво слово имена и презиме), место и година издања, цититирана/е страна/е.

Пример:

Б. Тикић, „Фудбалска игралишта у међуратном Нишу”, у: Енциклопедија Ниша. Спорт (ред. Н. Живановић), Ниш 2015, 410.

У списку референци: Презиме, име аутора. „Наслов јединице”. У: енциклопедија / лексикон, том (гл. и одг. ур., / ур., / ред. име и презиме). Место и година издања, цититирана/е страна/е.

Пример:

Тикић, Бранислав. „Фудбалска игралишта у међуратном Нишу”. У: Енциклопедија Ниша. Спорт (ред. Ненад Живановић). Ниш 2015. 410–411.

У напоменама се наводи страна/е које су консултоване, а у списку референци број страна целе јединице.

Уколико рад има више аутора њихова имена се наводе као у случају монографије.

Цитирање текстова из дневне или периодичне штампе

У напоменама: Прво слово имена и презиме аутора, „наслов текста”, наслов новина, датум, цитирана/е страна/е.

Пример:

Д. Стојановић, „Голи живот у бившој Хиландарској 24”, Народне новине, 17. и 18. март 1990, 8.

Уколико текст има више аутора њихова имена се наводе као у случају монографије.

У случају да није потписан аутор текста, цитат започети са насловом.

Пример:

„БСК у Нишу”, Нишки гласник, 2. мај 1924.

У списку референци: Не наводити сваки текст понаособ, већ на крају листи референци, навести наслов новина и годину или распон година које су коришћене у раду.

Пример:

Народне новине (1990); Нишки гласник (1924).

Цитирање магистарских теза и докторских дисертација

У напоменама: Прво слово имена и презиме, „наслов тезе/дисертације” (врста рада, назив универзитета, назив факултета, назив одељења, година), цитирана/е страна/е.

Пример:

М. Мраовић, „Пропаганда владе Милана Недића (1941–1944)”, (необјављена докторска дисертација, Универзитет у Београду, Филозофски факултет, Одељење за историју, 2015), 153–157.

У списку референци: Презиме, име. „Наслов тезе/дисертације”. Врста рада, назив универзитета, назив факултета, назив одељења, година.

Пример:

Мраовић, Маријана. „Пропаганда владе Милана Недића (1941–1944)”. Необјављена докторска дисертација, Универзитет у Београду, Филозофски факултет, Одељење за историју, 2015.

Цитирање усмених казивања

На идентичан начин се наводи цитирање у напоменама и у списку референци.

Пример:

Разговор са Душаном Андрејевићем, Призрен, Србија, 28. 6. 2010.

Цитирање електронских издања

Цитирати у складу са врстом публикације према горе наведеним правилима, уз додатак линка путем којег се врши приступ публикацији и датума када је приступ приступ. Следе примери:

У напоменама:

В. Поповић, Европа и српско питање: у периоду ослобођења 1804–1918, Београд 1940, 23. <http://www.uzzpro.gov.rs/doc/biblioteka/digitalna-biblioteka/1940%20EVROPA%20I%20SRPSKO%20PITANJE%20U%20PERIODU%201804-1918.pdf>, приступ: 24. 4. 2020.

У списку референци:

Поповић, Васиљ. Европа и српско питање: у периоду ослобођења 1804–1918. Београд 1940. <http://www.uzzpro.gov.rs/doc/biblioteka/digitalna-biblioteka/1940%20EVROPA%20I%20SRPSKO%20PITANJE%20U%20PERIODU%20%201804–1918.pdf>

Цитирање радова у даљем тексту, након првог помињања

Први пут цитиран рад се наводи у пуном облику у намени, док се у даљем тексту користи скраћена форма:

– за радове на српском језику приликом понављања исте јединице користити Исто (приликом понављања у првој следећој намени) или н. д. (приликом понављања касније у тексту, уколико је то једини рад одређеног аутора који цитирамо). Приликом непосредног понављања истог аутора користити Исти/а.

Пример:

напомена бр. 3: Т. Станковић, Белешке о старој Србији – Македонији, Ниш 1915, 10.

напомена бр. 4: Исто, 14.

напомена бр. 12: Т. Станковић, н. д., 22.

– за радове на страним језицима приликом понављања исте јединице користити Ibid. (приликом понављања у првој следећој намени) или op. cit. (приликом понављања касније у тексту, уколико је то једини рад одређеног аутора који цитирамо). Приликом непосредног понављања истог аутора користити Idem/Eadem.

Пример:

напомена бр. 3: D. Oldroyd, The Arch of Knowledge, New York – London 1986, 1.

напомена бр. 4: Ibid, 14.

напомена бр. 12: D. Oldroyd, op. cit., 22.

– уколико у тексту цитирамо више радова истог аутора, сваки рад при поновном цитирању наводимо у скраћеном облику.

Пример:

Т. Станковић, Белешке о старој Србији..., 6.

CIP – Каталогизација у публикацији
Народна библиотека Србије, Београд

93/94

ПЕШЧАНИК : часопис за историографију, архивистику и хуманистичке науке = Sandglass : magazine for historiography, archivalistics and humanistic sciences / главни и одговорни уредник Снежана Радовић. - 2003, [бр.] 1- . - Ниш : Историјски архив Ниш, 2003- (Ниш : „27. август“). - 27 cm

Два пута годишње. - Текст на срп. и енгл. језику.

ISSN 1451-6373 = Пешчаник
COBISS.SR-ID 112121868